

ProRoad Projektowanie Drogowe mgr inż. Marcin Stienss  
ul. Narutowicza 70, 82-300 Elbląg  
Tel. (+48) 609 733 591 NIP 578-284-97-97  
marcin.stienss@gmail.com

---

## Specyfikacje Techniczne Wykonania i Odbioru Robót Budowlanych

*Temat projektu:* **Przebudowa ulicy Brzozowej, Wiśniowej, Dębowej i Lipowej w Pieniężnie**

*Branża:* Drogowa

*Adres:* Pieniężno, gmina Pieniężno, powiat braniewski,  
województwo warmińsko-mazurskie

*Działka nr:* 138/22, 209/12, 138/18, 18/3, 138/20, 212/5 – działki  
Inwestora, obręb 2 miasto Pieniężno

*Inwestor:*



Miasto i Gmina Pieniężno  
ul. Generalska 8, 14-520 Pieniężno

<i>Opracował</i>	<i>Imię i nazwisko</i>	<i>Nr i rodzaj uprawnień</i>	<i>Podpis</i>
<i>Projektant branży drogowej</i>	dr inż. Marcin Stienss	Uprawnienia budowlane do projektowania i kierowania robotami budowlanymi bez ograniczeń w specjalności drogowej WAM/0043/PWOD/09	

Elbląg, sierpień 2018

**Spis treści:**

<b>D-00.00.00. WYMAGANIA OGÓLNE .....</b>	<b>3</b>
<b>D-01.01.01. ODTWORZENIE TRASY I PUNKTÓW WYSOKOŚCIOWYCH.....</b>	<b>16</b>
<b>D-01.02.04. ROZBIÓRKA ELEMENTÓW DRÓG .....</b>	<b>20</b>
<b>D-02.00.01. ROBOTY ZIEMNE. WYMAGANIA OGÓLNE .....</b>	<b>23</b>
<b>D-02.01.01. WYKONANIE WYKOPÓW .....</b>	<b>29</b>
<b>D-03.01.03. PRZEPUSTY .....</b>	<b>32</b>
<b>D-04.01.01. KORYTO Z PROFILOWANIEM I ZAGĘSZCZENIEM PODŁOŻA .....</b>	<b>43</b>
<b>D.04.02.01A. PODŁOŻE ULEPSZONE Z MIESZANKI NIEZWIĄZANEJ LUB GRUNTU NIEWYSADZINOWEGO .....</b>	<b>47</b>
<b>D-04.02.02. WARSTWA MROZOOCHRONNA .....</b>	<b>56</b>
<b>D-04.03.01. OCZYSZCZENIE I SKROPIENIE WARSTW KONSTRUKCYJNYCH.....</b>	<b>61</b>
<b>D.04.04.02. PODBUDOWA Z MIESZANKI NIEZWIĄZANEJ .....</b>	<b>66</b>
<b>D-04.05.01. WARSTWA MROZOOCHRONNA Z GRUNTU STABILIZOWANEGO SPOIWEM HYDRAULICZNYM.....</b>	<b>75</b>
<b>D.04.06.01. PODBUDOWA Z MIESZANKI ZWIĄZANEJ CEMENTEM C8/10 .....</b>	<b>85</b>
<b>D-05.03.05B. NAWIERZCHNIA Z BETONU ASFALTOWEGO – WARSTWA WIĄŻĄCA AC 16W....</b>	<b>95</b>
<b>D-05.03.05A NAWIERZCHNIA Z BETONU ASFALTOWEGO – WARSTWA ŚCIERALNA .....</b>	<b>122</b>
<b>D-05.03.23. NAWIERZCHNIA Z BETONOWEJ KOSTKI BRUKOWEJ.....</b>	<b>149</b>
<b>D-06.01.01. UMCOCNIENIE POWIERZCHNIOWE SKARP I POBOCZY .....</b>	<b>158</b>
<b>D-07.02.01. OZNAKOWANIE PIONOWE .....</b>	<b>164</b>
<b>D-07.06.02. URZĄDZENIA ZABEZPIECZAJĄCE RUCH PIESZYCH.....</b>	<b>176</b>
<b>D-08.01.01. KRAWĘŻNIKI BETONOWE I ELEMENTY ULIC .....</b>	<b>182</b>

## **D-00.00.00. WYMAGANIA OGÓLNE**

### **1. WSTĘP**

#### **1.1. Przedmiot SST**

Przedmiotem niniejszej szczegółowej specyfikacji technicznej (SST) są wymagania ogólne dotyczące wykonania i odbioru robót drogowych wykonywanych w ramach przebudowy ulicy Brzozowej, Wiśniowej, Dębowej i Lipowej w Pieniężnie.

#### **1.2. Zakres stosowania SST**

Szczegółowa specyfikacja techniczna stanowi dokument przetargowy i kontraktowy przy zleceniu i realizacji robót związanych z realizacją zadania wymienionego pkt. 1.1.

#### **1.3. Zakres robót objętych SST**

Ustalenia zawarte w niniejszej specyfikacji obejmują wymagania ogólne.

#### **1.4. Określenia podstawowe**

Użyte w SST wymienione poniżej określenia należy rozumieć w każdym przypadku następująco:

- 1.4.1. Budowla drogowa – obiekt budowlany, niebędący budynkiem, stanowiący całość techniczno-użytkową (droga) albo jego część stanowiącą odrębny element konstrukcyjny lub technologiczny (obiekt mostowy, korpus ziemny, węzeł).
- 1.4.2. Droga – wydzielony pas terenu przeznaczony do ruchu lub postoju pojazdów oraz ruchu pieszych wraz z wszelkimi urządzeniami technicznymi związanymi z prowadzeniem i zabezpieczeniem ruchu.
- 1.4.3. Dziennik budowy – zeszyt z ponumerowanymi stronami, opatrzony pieczęcią organu wydającego, wydany zgodnie z obowiązującymi przepisami, stanowiący urzędowy dokument przebiegu robót budowlanych, służący do notowania zdarzeń i okoliczności zachodzących w toku wykonywania robót, rejestrowania dokonywanych odbiorów robót, przekazywania poleceń i innej korespondencji technicznej pomiędzy Inżynierem, Wykonawcą i projektantem.
- 1.4.4. Inżynier – osoba wymieniona w danych kontraktowych (wyznaczona przez Zamawiającego, o której wyznaczeniu poinformowany jest Wykonawca), odpowiedzialna za nadzorowanie robót i administrowanie kontraktem.
- 1.4.5. Jezdnia – część korony drogi przeznaczona do ruchu pojazdów.
- 1.4.6. Kierownik budowy – osoba wyznaczona przez Wykonawcę, upoważniona do kierowania robotami i do występowania w jego imieniu w sprawach realizacji kontraktu.
- 1.4.7. Korona drogi – jezdnie (jezdnie) z poboczami lub chodnikami, zatokami, pasami awaryjnego postoju i pasami dzielącymi jezdnie.
- 1.4.8. Konstrukcja nawierzchni – układ warstw nawierzchni wraz ze sposobem ich połączenia.
- 1.4.9. Korpus drogowy – nasyp lub ta część wykopu, która jest ograniczona koroną drogi i skarpami rowów.
- 1.4.10. Koryto – element uformowany w korpusie drogowym w celu ułożenia w nim konstrukcji nawierzchni.
- 1.4.11. Rejestr obmiarów – akceptowany przez Inżyniera projektu zeszyt z ponumerowanymi stronami, służący do wpisywania przez Wykonawcę obmiaru dokonywanych robót w formie wyliczeń, szkiców i ew. dodatkowych załączników. Wpisy w książce obmiarów podlegają potwierdzeniu przez Inżyniera.
- 1.4.12. Laboratorium – drogowe lub inne laboratorium badawcze, zaakceptowane przez Zamawiającego, niezbędne do przeprowadzenia wszelkich badań i prób związanych z oceną jakości materiałów oraz robót.
- 1.4.13. Materiały – wszelkie tworzywa niezbędne do wykonania robót, zgodne z dokumentacją projektową i specyfikacjami technicznymi, zaakceptowane przez Inżyniera.
- 1.4.14. Nawierzchnia – warstwa lub zespół warstw służących do przejmowania i rozkładania obciążeń od ruchu na podłoże gruntowe i zapewniających dogodne warunki dla ruchu.
  - 1.4.14.1. Warstwa ścieralna – górna warstwa nawierzchni poddana bezpośrednio oddziaływaniu ruchu i czynników atmosferycznych.
  - 1.4.14.2. Warstwa wiążąca – warstwa znajdująca się między warstwą ścieralną, a podbudową, zapewniająca lepsze rozłożenie naprężeń w nawierzchni i przekazywanie ich na podbudowę.
  - 1.4.14.3. Warstwa wyrównawcza – warstwa służąca do wyrównania nierówności podbudowy lub profilu istniejącej nawierzchni.
  - 1.4.14.4. Podbudowa – dolna część nawierzchni służąca do przenoszenia obciążeń od ruchu na podłoże. Podbudowa może składać się z podbudowy zasadniczej i podbudowy pomocniczej.
  - 1.4.14.5. Podbudowa zasadnicza – górna część podbudowy spełniająca funkcje nośne w konstrukcji nawierzchni. Może ona składać się z jednej lub dwóch warstw.

- 1.4.14.6. Podbudowa pomocnicza – dolna część podbudowy spełniająca, obok funkcji nośnych, funkcje zabezpieczenia nawierzchni przed działaniem wody, mrozu i przenikaniem cząstek podłoża. Może zawierać warstwę mrozoochronną, odsączającą lub odcinającą.
- 1.4.14.7. Warstwa mrozoochronna – warstwa, której głównym zadaniem jest ochrona nawierzchni przed skutkami działania mrozu.
- 1.4.14.8. Warstwa odcinająca – warstwa stosowana w celu uniemożliwienia przenikania cząstek drobnych gruntu do warstwy nawierzchni leżącej powyżej.
- 1.4.14.9. Warstwa odsączająca – warstwa służąca do odprowadzenia wody przedostającej się do nawierzchni.
- 1.4.15. Niweleta – wysokościowe i geometryczne rozwinięcie na płaszczyźnie pionowego przekroju w osi drogi lub obiektu mostowego.
- 1.4.16. Odpowiednia (bliska) zgodność – zgodność wykonywanych robót z dopuszczonymi tolerancjami, a jeśli przedział tolerancji nie został określony - z przeciętnymi tolerancjami, przyjmowanymi zwyczajowo dla danego rodzaju robót budowlanych.
- 1.4.17. Pas drogowy – wydzielony liniami granicznymi pas terenu przeznaczony do umieszczania w nim drogi i związanych z nią urządzeń oraz drzew i krzewów. Pas drogowy może również obejmować teren przewidziany do rozbudowy drogi i budowy urządzeń chroniących ludzi i środowisko przed uciążliwościami powodowanymi przez ruch na drodze.
- 1.4.18. Pobocze – część korony drogi przeznaczona do chwilowego postoju pojazdów, umieszczenia urządzeń organizacji i bezpieczeństwa ruchu oraz do ruchu pieszych, służąca jednocześnie do bocznego oparcia konstrukcji nawierzchni.
- 1.4.19. Podłoże nawierzchni – grunt rodzimy lub nasypowy, leżący pod nawierzchnią do głębokości przemarzania.
- 1.4.20. Podłoże ulepszone nawierzchni – górna warstwa podłoża, leżąca bezpośrednio pod nawierzchnią, ulepszona w celu umożliwienia przejęcia ruchu budowlanego i właściwego wykonania nawierzchni.
- 1.4.21. Polecenie Inżyniera – wszelkie polecenia przekazane Wykonawcy przez Inżyniera, w formie pisemnej, dotyczące sposobu realizacji robót lub innych spraw związanych z prowadzeniem budowy.
- 1.4.22. Projektant – uprawniona osoba prawna lub fizyczna będąca autorem dokumentacji projektowej.
- 1.4.23. Przedsięwzięcie budowlane – kompleksowa realizacja nowego połączenia drogowego lub całkowita modernizacja/przebudowa (zmiana parametrów geometrycznych trasy w planie i przekroju podłużnym) istniejącego połączenia.
- 1.4.24. Przepust – obiekt wybudowany w formie zamkniętej obudowy konstrukcyjnej, służący do przepływu małych cieków wodnych pod nasypami korpusu drogowego lub dla ruchu kołowego, pieszego.
- 1.4.25. Przetargowa dokumentacja projektowa – część dokumentacji projektowej, która wskazuje lokalizację, charakterystykę i wymiary obiektu będącego przedmiotem robót.
- 1.4.26. Ślepy kosztorys – wykaz robót z podaniem ich ilości (przedmiarem) w kolejności technologicznej ich wykonania.
- 1.4.27. Rekultywacja – roboty mające na celu uporządkowanie i przywrócenie pierwotnych funkcji terenom naruszonym w czasie realizacji zadania budowlanego.
- 1.4.28. Teren budowy – teren udostępniony przez Zamawiającego dla wykonania na nim robót oraz inne miejsca wymienione w kontrakcie jako tworzące część terenu budowy.
- 1.4.29. Zadanie budowlane – część przedsięwzięcia budowlanego, stanowiąca odrębną całość konstrukcyjną lub technologiczną, zdolną do samodzielnego pełnienia funkcji techniczno-użytkowych. Zadanie może polegać na wykonywaniu robót związanych z budową, modernizacją/ przebudową, utrzymaniem oraz ochroną budowli drogowej lub jej elementu.

## 1.5. Ogólne wymagania dotyczące robót

Wykonawca jest odpowiedzialny za jakość wykonanych robót, bezpieczeństwo wszelkich czynności na terenie budowy, metody użyte przy budowie oraz za ich zgodność z dokumentacją projektową, SST i poleceniami Inżyniera.

### 1.5.1. Przekazanie terenu budowy

Zamawiający w terminie określonym w dokumentach kontraktowych przekazuje Wykonawcy teren budowy wraz ze wszystkimi wymaganymi uzgodnieniami prawnymi i administracyjnymi, dziennik budowy oraz dwa egzemplarze dokumentacji projektowej i dwa komplety SST.

Na wykonawcy spoczywa odpowiedzialność za ochronę przekazanych mu punktów pomiarowych do chwili ostatecznego odbioru robót. Uszkodzona lub zniszczona lub znoszone znaki geodezyjne Wykonawca odtworzy i utrwali na własny koszt.

### 1.5.2. Dokumentacja projektowa

Dokumentacja projektowa będzie zawierać rysunki, obliczenia i dokumenty, zgodnie z wykazem podanym w szczegółowych warunkach umowy, uwzględniającym podział na dokumentację projektową:

- Zamawiającego – Dokumenty przetargowe, dokumentacja projektowa, SST,
- Wykonawcy – Projekt oznakowania na czas prowadzenie robót.

### 1.5.3. Zgodność robót z dokumentacją projektową i SST

Dokumentacja projektowa, SST i wszystkie dodatkowe dokumenty przekazane Wykonawcy przez Inżyniera stanowią część umowy, a wymagania określone w choćby jednym z nich są obowiązujące dla Wykonawcy tak jakby zawarte były w całej dokumentacji.

W przypadku rozbieżności w ustaleniach poszczególnych dokumentów obowiązuje kolejność:

1. Umowa,
2. Oferta,
3. Specyfikacje techniczne,
4. Dokumentacja projektowa,
5. Kosztorys ofertowy,
6. Inne dokumenty stanowiące część umowy.

Wykonawca nie może wykorzystywać błędów lub opuszczeń w dokumentach kontraktowych, a o ich wykryciu winien natychmiast powiadomić Inżyniera, który podejmie decyzję o wprowadzeniu odpowiednich zmian i poprawek.

W przypadku rozbieżności, wymiary podane na piśmie są ważniejsze od wymiarów określonych na podstawie odczytu ze skali rysunku.

Wszystkie wykonane roboty i dostarczone materiały będą zgodne z dokumentacją projektową i SST.

Dane określone w dokumentacji projektowej i w SST będą uważane za wartości docelowe, od których dopuszczalne są odchylenia w ramach określonego przedziału tolerancji. Cechy materiałów i elementów budowli muszą wykazywać zgodność z określonymi wymaganiami, a rozrzuty tych cech nie mogą przekraczać dopuszczalnego przedziału tolerancji.

W przypadku, gdy materiały lub roboty nie będą w pełni zgodne z dokumentacją projektową lub SST i wpłynię to na niezadowalającą jakość elementu budowli, to takie materiały zostaną zastąpione innymi, a elementy budowli rozebrane i wykonane ponownie na koszt Wykonawcy.

### 1.5.4. Zabezpieczenie terenu budowy

Wykonawca jest zobowiązany do utrzymania ruchu publicznego oraz utrzymania istniejących obiektów na terenie budowy, w okresie trwania realizacji kontraktu, aż do zakończenia i odbioru ostatecznego robót.

Przed przystąpieniem do robót Wykonawca przedstawi Inżynierowi do zatwierdzenia, uzgodniony z odpowiednim zarządem drogi i organem zarządzającym ruchem, projekt organizacji ruchu i zabezpieczenia robót w okresie trwania budowy. W zależności od potrzeb i postępu robót projekt organizacji ruchu powinien być na bieżąco aktualizowany przez Wykonawcę. Każda zmiana, w stosunku do zatwierdzonego projektu organizacji ruchu, wymaga każdorazowo ponownego zatwierdzenia projektu.

W czasie wykonywania robót Wykonawca dostarczy, zainstaluje i będzie obsługiwał wszystkie tymczasowe urządzenia zabezpieczające takie jak: zapory, światła ostrzegawcze, sygnały, itp., zapewniając w ten sposób bezpieczeństwo pojazdów i pieszych.

Wykonawca zapewni stałe warunki widoczności w dzień i w nocy tych zapór i znaków, dla których jest to nieodzowne ze względów bezpieczeństwa.

Wszystkie znaki, zapory i inne urządzenia zabezpieczające będą akceptowane przez Inżyniera.

Fakt przystąpienia do robót Wykonawca obwieści publicznie przed ich rozpoczęciem w sposób uzgodniony z Inżynierem oraz przez umieszczenie, w miejscach i ilościach określonych przez Inżyniera, tablic informacyjnych, których treść będzie zatwierdzona przez Inżyniera. Tablice informacyjne będą utrzymywane przez Wykonawcę w dobrym stanie przez cały okres realizacji robót.

Koszt zabezpieczenia terenu budowy nie podlega odrębnej zapłacie i przyjmuje się, że jest włączony w cenę kontraktową.

### 1.5.5. Ochrona środowiska w czasie wykonywania robót

Wykonawca ma obowiązek znać i stosować w czasie prowadzenia robót wszelkie przepisy dotyczące ochrony środowiska naturalnego.

W okresie trwania budowy i wykańczania robót Wykonawca będzie:

- utrzymywać teren budowy i wykopy w stanie bez wody stojącej,
- podejmować wszelkie uzasadnione kroki mające na celu stosowanie się do przepisów i norm dotyczących ochrony środowiska na terenie i wokół terenu budowy oraz będzie unikać uszkodzeń lub

uciążliwości dla osób lub dóbr publicznych i innych, a wynikających z nadmiernego hałasu, wibracji, zanieczyszczenia lub innych przyczyn powstałych w następstwie jego sposobu działania.

Stosując się do tych wymagań będzie miał szczególny wzgląd na:

- lokalizację baz, warsztatów, magazynów, składowisk, ukopów i dróg dojazdowych,
- środki ostrożności i zabezpieczenia przed:
- zanieczyszczeniem zbiorników i cieków wodnych pyłami lub substancjami toksycznymi,
- zanieczyszczeniem powietrza pyłami i gazami,
- możliwością powstania pożaru.

#### **1.5.6. Ochrona przeciwpożarowa**

Wykonawca będzie przestrzegać przepisy ochrony przeciwpożarowej.

Wykonawca będzie utrzymywać, wymagany na podstawie odpowiednich przepisów sprawny sprzęt przeciwpożarowy, na terenie baz produkcyjnych, w pomieszczeniach biurowych, mieszkalnych, magazynach oraz w maszynach i pojazdach.

Materiały łatwopalne będą składowane w sposób zgodny z odpowiednimi przepisami i zabezpieczone przed dostępem osób trzecich.

Wykonawca będzie odpowiedzialny za wszelkie straty spowodowane pożarem wywołanym jako rezultat realizacji robót albo przez personel Wykonawcy.

#### **1.5.7. Materiały szkodliwe dla otoczenia**

Materiały, które w sposób trwały są szkodliwe dla otoczenia, nie będą dopuszczone do użycia.

Nie dopuszcza się użycia materiałów wywołujących szkodliwe promieniowanie o stężeniu większym od dopuszczalnego, określonego odpowiednimi przepisami.

Wszelkie materiały odpadowe użyte do robót będą miały aprobatę techniczną wydaną przez uprawnioną jednostkę, jednoznacznie określającą brak szkodliwego oddziaływania tych materiałów na środowisko.

Materiały, które są szkodliwe dla otoczenia tylko w czasie robót, a po zakończeniu robót ich szkodliwość zanika (np. materiały pylaste) mogą być użyte pod warunkiem przestrzegania wymagań technologicznych w budowaniu. Jeżeli wymagają tego odpowiednie przepisy Wykonawca powinien otrzymać zgodę na użycie tych materiałów od właściwych organów administracji państwowej.

#### **1.5.8. Ochrona własności publicznej i prywatnej**

Wykonawca odpowiada za ochronę instalacji na powierzchni ziemi i za urządzenia podziemne, takie jak rurociągi, kable itp. oraz uzyska od odpowiednich władz będących właścicielami tych urządzeń potwierdzenie informacji dostarczonych mu przez Zamawiającego w ramach planu ich lokalizacji. Wykonawca zapewni właściwe oznaczenie i zabezpieczenie przed uszkodzeniem tych instalacji i urządzeń w czasie trwania budowy.

O fakcie przypadkowego uszkodzenia tych instalacji Wykonawca bezzwłocznie powiadomi Inżyniera i zainteresowane władze oraz będzie z nimi współpracował dostarczając wszelkiej pomocy potrzebnej przy dokonywaniu napraw. Wykonawca będzie odpowiadać za wszelkie spowodowane przez jego działania uszkodzenia instalacji na powierzchni ziemi i urządzeń podziemnych wykazanych w dokumentach dostarczonych mu przez Zamawiającego.

Jeżeli teren budowy przylega do terenów z zabudową mieszkaniową, Wykonawca będzie realizować roboty w sposób powodujący minimalne niedogodności dla mieszkańców. Wykonawca odpowiada za wszelkie uszkodzenia zabudowy mieszkaniowej w sąsiedztwie budowy, spowodowane jego działalnością.

Inżynier będzie na bieżąco informowany o wszystkich umowach zawartych pomiędzy Wykonawcą a właścicielami nieruchomości i dotyczących korzystania z własności i dróg wewnętrznych. Jednakże, ani Inżynier ani Zamawiający nie będzie ingerował w takie porozumienia, o ile nie będą one sprzeczne z postanowieniami zawartymi w warunkach umowy.

#### **1.5.9. Ograniczenie obciążeń osi pojazdów**

Wykonawca będzie stosować się do ustawowych ograniczeń nacisków osi na drogach publicznych przy transporcie materiałów i wyposażenia na i z terenu robót. Wykonawca uzyska wszelkie niezbędne zezwolenia i uzgodnienia od właściwych władz, co do przewozu nietypowych wagowo ładunków (ponadnormatywnych) i o każdym takim przewozie będzie powiadamiał Inżyniera. Inżynier może polecić, aby pojazdy niespełniające tych warunków zostały usunięte z terenu budowy. Pojazdy powodujące nadmierne obciążenie osiowe nie będą dopuszczone na świeżo ukończony fragment budowy w obrębie terenu budowy i Wykonawca będzie odpowiadał za naprawę wszelkich robót w ten sposób uszkodzonych, zgodnie z poleceniami Inżyniera.

#### **1.5.10. Bezpieczeństwo i higiena pracy**

Podczas realizacji robót Wykonawca będzie przestrzegać przepisów dotyczących bezpieczeństwa i higieny pracy.

W szczególności Wykonawca ma obowiązek zadbać, aby personel nie wykonywał pracy w warunkach niebezpiecznych, szkodliwych dla zdrowia oraz niespełniających odpowiednich wymagań sanitarnych.

Wykonawca zapewni i będzie utrzymywał wszelkie urządzenia zabezpieczające, socjalne oraz sprzęt i odpowiednią odzież dla ochrony życia i zdrowia osób zatrudnionych na budowie oraz dla zapewnienia bezpieczeństwa publicznego.

Uznaje się, że wszelkie koszty związane z wypełnieniem wymagań określonych powyżej nie podlegają odrębnej zapłacie i są uwzględnione w cenie kontraktowej.

#### **1.5.11. Ochrona i utrzymanie robót**

Wykonawca będzie odpowiadał za ochronę robót i za wszelkie materiały i urządzenia używane do robót od daty rozpoczęcia do daty wydania potwierdzenia zakończenia robót przez Inżyniera.

Wykonawca będzie utrzymywać roboty do czasu odbioru ostatecznego. Utrzymanie powinno być prowadzone w taki sposób, aby budowa drogowa lub jej elementy były w zadowalającym stanie przez cały czas, do momentu odbioru ostatecznego.

Jeśli Wykonawca w jakimkolwiek czasie zaniedba utrzymanie, to na polecenie Inżyniera powinien rozpocząć roboty utrzymaniowe nie później niż w 24 godziny po otrzymaniu tego polecenia.

#### **1.5.12. Stosowanie się do prawa i innych przepisów**

Wykonawca zobowiązany jest znać wszystkie zarządzenia wydane przez władze centralne i miejscowe oraz inne przepisy, regulaminy i wytyczne, które są w jakikolwiek sposób związane z wykonywanymi robotami i będzie w pełni odpowiedzialny za przestrzeganie tych postanowień podczas prowadzenia robót.

Wykonawca będzie przestrzegać praw patentowych i będzie w pełni odpowiedzialny za wypełnienie wszelkich wymagań prawnych odnośnie znaków firmowych, nazw lub innych chronionych praw w odniesieniu do sprzętu, materiałów lub urządzeń użytych lub związanych z wykonywaniem robót i w sposób ciągły będzie informować Inżyniera o swoich działaniach, przedstawiając kopie zezwoleń i inne odnośne dokumenty. Wszelkie straty, koszty postępowania, obciążenia i wydatki wynikłe z lub związane z naruszeniem jakichkolwiek praw patentowych pokryje Wykonawca, z wyjątkiem przypadków, kiedy takie naruszenie wyniknie z wykonania projektu lub specyfikacji dostarczonej przez Inżyniera.

#### **1.5.13. Równoważność norm i zbiorów przepisów prawnych**

Gdziekolwiek w dokumentach kontraktowych powołane są konkretne normy i przepisy, które spełniać mają materiały, sprzęt i inne towary oraz wykonane i zbadane roboty, będą obowiązywać postanowienia najnowszego wydania lub poprawionego wydania powołanych norm i przepisów o ile w warunkach kontraktu nie postanowiono inaczej. W przypadku, gdy powołane normy i przepisy są państwowe lub odnoszą się do konkretnego kraju lub regionu, mogą być również stosowane inne odpowiednie normy zapewniające równy lub wyższy poziom wykonania niż powołane normy lub przepisy, pod warunkiem ich sprawdzenia i pisemnego zatwierdzenia przez Inżyniera. Różnice pomiędzy powołanymi normami a ich proponowanymi zamiennikami muszą być dokładnie opisane przez Wykonawcę i przedłożone Inżynierowi do zatwierdzenia.

#### **1.5.14. Wykopaliska**

Wszelkie wykopaliska, monety, przedmioty wartościowe, budowle oraz inne pozostałości o znaczeniu geologicznym lub archeologicznym odkryte na terenie budowy będą uważane za własność Zamawiającego. Wykonawca zobowiązany jest powiadomić Inżyniera i postępować zgodnie z jego poleceniami. Jeżeli w wyniku tych poleceń Wykonawca poniesie koszty i wystąpią opóźnienia w robotach, Inżynier po uzgodnieniu z Zamawiającym i Wykonawcą ustali wydłużenie czasu wykonania robót i/lub wysokość kwoty, o którą należy zwiększyć cenę kontraktową.

## **2. MATERIAŁY**

### **2.1. Źródła uzyskania materiałów**

Co najmniej na trzy tygodnie przed zaplanowanym wykorzystaniem jakichkolwiek materiałów przeznaczonych do robót, Wykonawca przedstawi Inżynierowi do zatwierdzenia, szczegółowe informacje dotyczące proponowanego źródła wytwarzania, zamawiania lub wydobywania tych materiałów jak również odpowiednie świadectwa badań laboratoryjnych oraz próbki materiałów.

Zatwierdzenie partii materiałów z danego źródła nie oznacza automatycznie, że wszelkie materiały z danego źródła uzyskają zatwierdzenie.

Wykonawca zobowiązany jest do prowadzenia badań w celu wykazania, że materiały uzyskane z dopuszczonego źródła w sposób ciągły spełniają wymagania SST w czasie realizacji robót.

## 2.2. Pozyskiwanie materiałów miejscowych

Wykonawca odpowiada za uzyskanie pozwoleń od właścicieli i odnośnych władz na pozyskanie materiałów ze źródeł miejscowych włączając w to źródła wskazane przez Zamawiającego i jest zobowiązany dostarczyć Inżynierowi wymagane dokumenty przed rozpoczęciem eksploatacji źródła.

Wykonawca przedstawi Inżynierowi do zatwierdzenia dokumentację zawierającą raporty z badań terenowych i laboratoryjnych oraz proponowaną przez siebie metodę wydobycia i selekcji, uwzględniając aktualne decyzje o eksploatacji, organów administracji państwowej i samorządowej.

Wykonawca ponosi odpowiedzialność za spełnienie wymagań ilościowych i jakościowych materiałów pochodzących ze źródeł miejscowych.

Wykonawca ponosi wszystkie koszty, z tytułu wydobycia materiałów, dzierżawy i inne, jakie okażą się potrzebne w związku z dostarczeniem materiałów do robót.

Wszystkie odpowiednie materiały pozyskane z wykopów na terenie budowy lub z innych miejsc wskazanych w dokumentach umowy będą wykorzystane do robót lub odwiezione na odkład odpowiednio do wymagań umowy lub wskazań Inżyniera.

Wykonawca nie będzie prowadzić żadnych wykopów w obrębie terenu budowy poza tymi, które zostały wyszczególnione w dokumentach umowy, chyba, że uzyska na to pisemną zgodę Inżyniera.

Eksploatacja źródeł materiałów będzie zgodna z wszelkimi regulacjami prawnymi obowiązującymi na danym obszarze.

## 2.3. Inspekcja wytwórni materiałów

Wytwórnie materiałów mogą być okresowo kontrolowane przez Inżyniera w celu sprawdzenia zgodności stosowanych metod produkcyjnych z wymaganiami. Próbki materiałów mogą być pobierane w celu sprawdzenia ich właściwości. Wyniki tych kontroli będą podstawą akceptacji określonej partii materiałów pod względem jakości.

W przypadku, gdy Inżynier będzie przeprowadzał inspekcje wytwórni, będą zachowane następujące warunki:

- a) Inżynier będzie miał zapewnioną współpracę i pomoc Wykonawcy oraz producenta materiałów w czasie przeprowadzania inspekcji,
- b) Inżynier będzie miał wolny dostęp, w dowolnym czasie, do tych części wytwórni, gdzie odbywa się produkcja materiałów przeznaczonych do realizacji umowy.

## 2.4. Materiały nieodpowiadające wymaganiom

Materiały nieodpowiadające wymaganiom zostaną przez Wykonawcę wywiezione z terenu budowy i złożone w miejscu wskazanym przez Inżyniera. Jeśli Inżynier zezwoli Wykonawcy na użycie tych materiałów do innych robót, niż te, dla których zostały zakupione, to koszt tych materiałów zostanie odpowiednio przewartościowany (skorygowany) przez Inżyniera.

Każdy rodzaj robót, w którym znajdują się niezbadane i niezaakceptowane materiały, Wykonawca wykonuje na własne ryzyko, licząc się z jego nieprzyjęciem, usunięciem i niezapłaceniem

## 2.5. Przechowywanie i składowanie materiałów

Wykonawca zapewni, aby tymczasowo składowane materiały do czasu, gdy będą one użyte do robót, były zabezpieczone przed zanieczyszczeniami, zachowały swoją jakość i właściwości i były dostępne do kontroli przez Inżyniera.

Miejsca czasowego składowania materiałów będą zlokalizowane w obrębie terenu budowy w miejscach uzgodnionych z Inżynierem lub poza terenem budowy w miejscach zorganizowanych przez Wykonawcę i zaakceptowanych przez Inżyniera.

## 2.6. Wariantowe stosowanie materiałów

Jeśli dokumentacja projektowa lub SST przewidują możliwość wariantowego zastosowania rodzaju materiału w wykonywanych robotach, Wykonawca powiadomi Inżyniera o swoim zamiarze, co najmniej 3 tygodnie przed użyciem tego materiału, albo w okresie dłuższym, jeśli będzie to potrzebne z uwagi na wykonanie badań wymaganych przez Inżyniera. Wybrany i zaakceptowany rodzaj materiału nie może być później zmieniany bez zgody Inżyniera.

## 3. SPRZĘT

Wykonawca jest zobowiązany do używania jedynie takiego sprzętu, który nie spowoduje niekorzystnego wpływu na jakość wykonywanych robót. Sprzęt używany do robót powinien być zgodny z ofertą Wykonawcy i powinien odpowiadać pod względem typów i ilości wskazaniom zawartym w SST, PZJ lub projekcie organizacji robót, zaakceptowanym przez Inżyniera; w przypadku braku ustaleń w wymienionych wyżej dokumentach, sprzęt powinien być uzgodniony i zaakceptowany przez Inżyniera.

Liczba i wydajność sprzętu powinny gwarantować przeprowadzenie robót, zgodnie z zasadami określonymi w dokumentacji projektowej, SST i wskazaniach Inżyniera w terminie przewidzianym umową.

Sprzęt będący własnością Wykonawcy lub wynajęty do wykonania robót ma być utrzymywany w dobrym stanie i gotowości do pracy. Powinien być zgodny z normami ochrony środowiska i przepisami dotyczącymi jego użytkowania.

Wykonawca dostarczy Inżynierowi kopie dokumentów potwierdzających dopuszczenie sprzętu do użytkowania i badań okresowych, tam gdzie jest to wymagane przepisami.

Wykonawca będzie konserwować sprzęt jak również naprawiać lub wymieniać sprzęt niesprawny.

Jeżeli dokumentacja projektowa lub SST przewidują możliwość wariantowego użycia sprzętu przy wykonywanych robotach, Wykonawca powiadomi Inżyniera o swoim zamiarze wyboru i uzyska jego akceptację przed użyciem sprzętu. Wybrany sprzęt, po akceptacji Inżyniera, nie może być później zmieniany bez jego zgody.

Jakikolwiek sprzęt, maszyny, urządzenia i narzędzia niegwarantujące zachowania warunków umowy, zostaną przez Inżyniera zdyskwalifikowane i niedopuszczone do robót.

#### **4. TRANSPORT**

Wykonawca jest zobowiązany do stosowania jedynie takich środków transportu, które nie wpłyną niekorzystnie na jakość wykonywanych robót i właściwości przewożonych materiałów.

Liczba środków transportu powinna zapewniać prowadzenie robót zgodnie z zasadami określonymi w dokumentacji projektowej, SST i wskazaniach Inżyniera, w terminie przewidzianym umową.

Przy ruchu na drogach publicznych pojazdy będą spełniać wymagania dotyczące przepisów ruchu drogowego w odniesieniu do dopuszczalnych nacisków na oś i innych parametrów technicznych. Środki transportu niespełniające tych warunków mogą być dopuszczone przez Inżyniera, pod warunkiem przywrócenia stanu pierwotnego użytkowanych odcinków dróg na koszt Wykonawcy.

Wykonawca będzie usuwać na bieżąco, na własny koszt, wszelkie zanieczyszczenia, uszkodzenia spowodowane jego pojazdami na drogach publicznych oraz dojazdach do terenu budowy.

#### **5. WYKONANIE ROBÓT**

Wykonawca jest odpowiedzialny za prowadzenie robót zgodnie z warunkami umowy oraz za jakość zastosowanych materiałów i wykonywanych robót, za ich zgodność z dokumentacją projektową, wymaganiami SST, PZJ, projektem organizacji robót opracowanym przez Wykonawcę oraz poleceniami Inżyniera.

Wykonawca jest odpowiedzialny za stosowane metody wykonywania robót.

Wykonawca jest odpowiedzialny za dokładne wytyczenie w planie i wyznaczenie wysokości wszystkich elementów robót zgodnie z wymiarami i rzędnymi określonymi w dokumentacji projektowej lub przekazanymi na piśmie przez Inżyniera.

Błędy popełnione przez Wykonawcę w wytyczeniu i wyznaczaniu robót zostaną, usunięte przez Wykonawcę na własny koszt, z wyjątkiem, kiedy dany błąd okaże się skutkiem błędu zawartego w danych dostarczonych Wykonawcy na piśmie przez Inżyniera.

Sprawdzenie wytyczenia robót lub wyznaczenia wysokości przez Inżyniera nie zwalnia Wykonawcy od odpowiedzialności za ich dokładność.

Decyzje Inżyniera dotyczące akceptacji lub odrzucenia materiałów i elementów robót będą oparte na wymaganiach określonych w dokumentach umowy, dokumentacji projektowej i w SST, a także w normach i wytycznych. Przy podejmowaniu decyzji Inżynier uwzględni wyniki badań materiałów i robót, rozrzuty normalnie występujące przy produkcji i przy badaniach materiałów, doświadczenia z przeszłości, wyniki badań naukowych oraz inne czynniki wpływające na rozważaną kwestię.

Polecenia Inżyniera powinny być wykonywane przez Wykonawcę w czasie określonym przez Inżyniera, pod groźbą zatrzymania robót. Skutki finansowe z tego tytułu poniesie Wykonawca.

#### **6. KONTROLA JAKOŚCI ROBÓT**

##### **6.1. Program zapewnienia jakości**

Wykonawca jest zobowiązany opracować i przedstawić do akceptacji Inżyniera program zapewnienia jakości. W programie zapewnienia jakości Wykonawca powinien określić, zamierzony sposób wykonywania robót, możliwości techniczne, kadrowe i plan organizacji robót gwarantujący wykonanie robót zgodnie z dokumentacją projektową, SST oraz ustaleniami.

Program zapewnienia jakości powinien zawierać:

- a) część ogólną opisującą:
  - organizację wykonania robót, w tym terminy i sposób prowadzenia robót,
  - organizację ruchu na budowie wraz z oznakowaniem robót,
  - sposób zapewnienia bhp,

- wykaz zespołów roboczych, ich kwalifikacje i przygotowanie praktyczne,
  - wykaz osób odpowiedzialnych za jakość i terminowość wykonania poszczególnych elementów robót,
  - system (sposób i procedurę) proponowanej kontroli i sterowania jakością wykonywanych robót,
  - wyposażenie w sprzęt i urządzenia do pomiarów i kontroli (opis laboratorium własnego lub laboratorium, któremu Wykonawca zamierza zlecić prowadzenie badań),
  - sposób oraz formę gromadzenia wyników badań laboratoryjnych, zapis pomiarów, nastaw mechanizmów sterujących, a także wyciąganych wniosków i zastosowanych korekt w procesie technologicznym, proponowany sposób i formę przekazywania tych informacji Inżynierowi;
- b) część szczegółową opisującą dla każdego asortymentu robót:
- wykaz maszyn i urządzeń stosowanych na budowie z ich parametrami technicznymi oraz wyposażeniem w mechanizmy do sterowania i urządzenia pomiarowo-kontrolne,
  - rodzaje i ilość środków transportu oraz urządzeń do magazynowania i załadunku materiałów, spoiw, lepiszczy, kruszyw itp.,
  - sposób zabezpieczenia i ochrony ładunków przed utratą ich właściwości w czasie transportu,
  - sposób i procedurę pomiarów i badań (rodzaj i częstotliwość, pobieranie próbek, legalizacja i sprawdzanie urządzeń, itp.) prowadzonych podczas dostaw materiałów, wytwarzania mieszanek i wykonywania poszczególnych elementów robót,
  - sposób postępowania z materiałami i robotami nie odpowiadającymi wymaganiom.

## 6.2. Zasady kontroli jakości robót

Celem kontroli robót będzie takie sterowanie ich przygotowaniem i wykonaniem, aby osiągnąć założoną jakość robót.

Wykonawca jest odpowiedzialny za pełną kontrolę robót i jakości materiałów. Wykonawca zapewni odpowiedni system kontroli, włączając personel, laboratorium, sprzęt, zaopatrzenie i wszystkie urządzenia niezbędne do pobierania próbek i badań materiałów oraz robót.

Przed zatwierdzeniem systemu kontroli Inżynier może zażądać od Wykonawcy przeprowadzenia badań w celu zademonstrowania, że poziom ich wykonywania jest zadowalający.

Wykonawca będzie przeprowadzać pomiary i badania materiałów oraz robót z częstotliwością zapewniającą stwierdzenie, że roboty wykonano zgodnie z wymaganiami zawartymi w dokumentacji projektowej i SST

Minimalne wymagania, co do zakresu badań i ich częstotliwość są określone w SST, normach i wytycznych. W przypadku, gdy nie zostały one tam określone Inżynier ustali, jaki zakres kontroli jest konieczny, aby zapewnić wykonanie robót zgodnie z umową.

Wykonawca dostarczy Inżynierowi świadectwa, że wszystkie stosowane urządzenia i sprzęt badawczy posiadają ważną legalizację, zostały prawidłowo wykalibrowane i odpowiadają wymaganiom norm określających procedury badań.

Inżynier będzie mieć nieograniczony dostęp do pomieszczeń laboratoryjnych, w celu ich inspekcji.

Inżynier będzie przekazywać Wykonawcy pisemne informacje o jakichkolwiek niedociągnięciach dotyczących urządzeń laboratoryjnych, sprzętu, zaopatrzenia laboratorium, pracy personelu lub metod badawczych. Jeżeli niedociągnięcia te będą tak poważne, że mogą wpłynąć ujemnie na wyniki badań, Inżynier natychmiast wstrzyma użycie do robót badanych materiałów i dopuści je do użycia dopiero wtedy, gdy niedociągnięcia w pracy laboratorium Wykonawcy zostaną usunięte i stwierdzona zostanie odpowiednia jakość tych materiałów.

Wszystkie koszty związane z organizowaniem i prowadzeniem badań materiałów ponosi Wykonawca.

## 6.3. Pobieranie próbek

Próbki będą pobierane losowo. Zaleca się stosowanie statystycznych metod pobierania próbek, opartych na zasadzie, że wszystkie jednostkowe elementy produkcji mogą być z jednakowym prawdopodobieństwem wytypowane do badań.

Inżynier będzie mieć zapewnioną możliwość udziału w pobieraniu próbek.

Na zlecenie Inżyniera Wykonawca będzie przeprowadzać dodatkowe badania tych materiałów, które budzą wątpliwości co do jakości, o ile kwestionowane materiały nie zostaną przez Wykonawcę usunięte lub ulepszone z własnej woli. Koszty tych dodatkowych badań pokrywa Wykonawca tylko w przypadku stwierdzenia usterek; w przeciwnym przypadku koszty te pokrywa Zamawiający.

Pojemniki do pobierania próbek będą dostarczone przez Wykonawcę i zatwierdzone przez Inżyniera. Próbki dostarczone przez Wykonawcę do badań wykonywanych przez Inżyniera będą odpowiednio opisane i oznakowane, w sposób zaakceptowany przez Inżyniera.

#### **6.4. Badania i pomiary**

Wszystkie badania i pomiary będą przeprowadzone zgodnie z wymaganiami norm. W przypadku, gdy normy nie obejmują jakiegokolwiek badania wymaganego w SST, stosować można wytyczne krajowe, albo inne procedury, zaakceptowane przez Inżyniera.

Przed przystąpieniem do pomiarów lub badań, Wykonawca powiadomi Inżyniera o rodzaju, miejscu i terminie pomiaru lub badania. Po wykonaniu pomiaru lub badania, Wykonawca przedstawi na piśmie ich wyniki do akceptacji Inżyniera.

#### **6.5. Raporty z badań**

Wykonawca będzie przekazywać Inżynierowi kopie raportów z wynikami badań jak najszybciej, nie później jednak niż w terminie określonym w programie zapewnienia jakości.

Wyniki badań (kopie) będą przekazywane Inżynierowi na formularzach według dostarczonego przez niego wzoru lub innych, przez niego zaakceptowanych.

#### **6.6. Badania prowadzone przez Inżyniera**

Inżynier jest uprawniony do dokonywania kontroli, pobierania próbek i badania materiałów w miejscu ich wytwarzania/pozyskiwania, a Wykonawca i producent materiałów powinien udzielić mu niezbędnej pomocy.

Inżynier, dokonując weryfikacji systemu kontroli robót prowadzonego przez Wykonawcę, poprzez między innymi swoje badania, będzie oceniać zgodność materiałów i robót z wymaganiami SST na podstawie wyników własnych badań kontrolnych jak i wyników badań dostarczonych przez Wykonawcę.

Inżynier powinien pobierać próbki materiałów i prowadzić badania niezależnie od Wykonawcy, na swój koszt. Jeżeli wyniki tych badań wykażą, że raporty Wykonawcy są niewiarygodne, to Inżynier oprze się wyłącznie na własnych badaniach przy ocenie zgodności materiałów i robót z dokumentacją projektową i SST. Może również zlecić, sam lub poprzez Wykonawcę, przeprowadzenie powtórnych lub dodatkowych badań niezależnemu laboratorium. W takim przypadku całkowite koszty powtórnych lub dodatkowych badań i pobierania próbek poniesione zostaną przez Wykonawcę.

#### **6.7. Certyfikaty i deklaracje**

Inżynier może dopuścić do użycia tylko te materiały, które posiadają:

- Certyfikat na znak bezpieczeństwa wykazujący, że zapewniono zgodność z kryteriami technicznymi określonymi na podstawie Polskich Norm, aprobat technicznych oraz właściwych przepisów i dokumentów technicznych,
- Deklarację zgodności lub certyfikat zgodności z:
  - Polską Normą lub
  - Aprobata techniczną, w przypadku wyrobów, dla których nie ustanowiono Polskiej Normy, jeżeli nie są objęte certyfikacją określoną w pkt. 1 i które spełniają wymogi SST.

W przypadku materiałów, dla których ww. dokumenty są wymagane przez SST, każda partia dostarczona do robót będzie posiadać te dokumenty, określające w sposób jednoznaczny jej cechy.

Produkty przemysłowe muszą posiadać ww. dokumenty wydane przez producenta, a w razie potrzeby poparte wynikami badań wykonanych przez niego. Kopie wyników tych badań będą dostarczone przez Wykonawcę Inżynierowi.

Jakiegokolwiek materiały, które nie spełniają tych wymagań będą odrzucone.

#### **6.8. Dokumenty budowy**

##### **6.8.1. Dziennik budowy**

Dziennik budowy jest wymaganym dokumentem prawnym obowiązującym Zamawiającego i Wykonawcę w okresie od przekazania Wykonawcy terenu budowy do końca okresu gwarancyjnego. Odpowiedzialność za prowadzenie dziennika budowy zgodnie z obowiązującymi przepisami [2] spoczywa na Wykonawcy.

Zapisy w dzienniku budowy będą dokonywane na bieżąco i będą dotyczyć przebiegu robót, stanu bezpieczeństwa ludzi i mienia oraz technicznej i gospodarczej strony budowy.

Każdy zapis w dzienniku budowy będzie opatrzone datą jego dokonania, podpisem osoby, która dokonała zapisu, z podaniem jej imienia i nazwiska oraz stanowiska służbowego. Zapisy będą czytelne, dokonane trwałą techniką, w porządku chronologicznym, bezpośrednio jeden pod drugim, bez przerw.

Załączone do dziennika budowy protokoły i inne dokumenty będą oznaczone kolejnym numerem załącznika i opatrzone datą i podpisem Wykonawcy i Inżyniera.

Do dziennika budowy należy wpisywać w szczególności:

- datę przekazania Wykonawcy terenu budowy,
- datę przekazania przez Zamawiającego dokumentacji projektowej,
- datę uzgodnienia przez Inżyniera programu zapewnienia jakości i harmonogramów robót,

- terminy rozpoczęcia i zakończenia poszczególnych elementów robót,
- przebieg robót, trudności i przeszkody w ich prowadzeniu, okresy i przyczyny przerw w robotach, uwagi i polecenia Inżyniera,
- daty zarządzenia wstrzymania robót, z podaniem powodu,
- zgłoszenia i daty odbiorów robót zanikających i ulegających zakryciu, częściowych i ostatecznych odbiorów robót,
- wyjaśnienia, uwagi i propozycje Wykonawcy,
- stan pogody i temperaturę powietrza w okresie wykonywania robót podlegających ograniczeniom lub wymaganiom szczególnym w związku z warunkami klimatycznymi,
- zgodność rzeczywistych warunków geotechnicznych z ich opisem w dokumentacji projektowej,
- dane dotyczące czynności geodezyjnych (pomiarowych) dokonywanych przed i w trakcie wykonywania robót,
- dane dotyczące sposobu wykonywania zabezpieczenia robót,
- dane dotyczące jakości materiałów, pobierania próbek oraz wyniki przeprowadzonych badań z podaniem, kto je przeprowadzał,
- wyniki prób poszczególnych elementów budowli z podaniem, kto je przeprowadzał,
- inne istotne informacje o przebiegu robót.

Propozycje, uwagi i wyjaśnienia Wykonawcy, wpisane do dziennika budowy będą przedłożone Inżynierowi do ustosunkowania się.

Decyzje Inżyniera wpisane do dziennika budowy Wykonawca podpisuje z zaznaczeniem ich przyjęcia lub zajęciem stanowiska.

Wpis projektanta do dziennika budowy obliguje Inżyniera do ustosunkowania się. Projektant nie jest jednak stroną umowy i nie ma uprawnień do wydawania poleceń Wykonawcy robót.

#### **6.8.2. Rejestr obmiarów**

Rejestr obmiarów stanowi dokument pozwalający na rozliczenie faktycznego postępu każdego z elementów robót. Obmiary wykonanych robót przeprowadza się w sposób ciągły w jednostkach przyjętych w kosztorysie i wpisuje do rejestru obmiarów.

#### **6.8.3. Dokumenty laboratoryjne**

Dzienniki laboratoryjne, deklaracje zgodności lub certyfikaty zgodności materiałów, orzeczenia o jakości materiałów, recepty robocze i kontrolne wyniki badań Wykonawcy będą gromadzone w formie uzgodnionej w programie zapewnienia jakości. Dokumenty te stanowią załączniki do odbioru robót. Winny być udostępnione na każde życzenie Inżyniera.

#### **6.8.4. Pozostałe dokumenty budowy**

Do dokumentów budowy zalicza się, oprócz wymienionych w punktach (1) - (3) następujące dokumenty:

- pozwolenie na realizację zadania budowlanego,
- protokoły przekazania terenu budowy,
- umowy cywilno-prawne z osobami trzecimi i inne umowy cywilno-prawne,
- protokoły odbioru robót,
- protokoły z narad i ustaleń,
- korespondencję na budowie.

#### **6.8.5. Przechowywanie dokumentów budowy**

Dokumenty budowy będą przechowywane na terenie budowy w miejscu odpowiednio zabezpieczonym.

Zaginięcie któregośkolwiek z dokumentów budowy spowoduje jego natychmiastowe odtworzenie w formie przewidzianej prawem.

Wszelkie dokumenty budowy będą zawsze dostępne dla Inżyniera i przedstawiane do wglądu na życzenie Zamawiającego.

## **7. OBMIAR ROBÓT**

### **7.1. Ogólne zasady obmiaru robót**

Obmiar robót będzie określać faktyczny zakres wykonywanych robót zgodnie z dokumentacją projektową i SST, w jednostkach ustalonych w kosztorysie.

Obmiaru robót dokonuje Wykonawca po pisemnym powiadomieniu Inżyniera o zakresie obmierzanych robót i terminie obmiaru, co najmniej na 3 dni przed tym terminem.

Wyniki obmiaru będą wpisane do rejestru obmiarów.

Jakikolwiek błąd lub przeoczenie (opuszczenie) w ilościach podanych w ślepych kosztorysie lub gdzie indziej w SST nie zwalnia Wykonawcy od obowiązku ukończenia wszystkich robót. Błędne dane zostaną poprawione wg instrukcji Inżyniera na piśmie.

Obmiar gotowych robót będzie przeprowadzony z częstością wymaganą do celu miesięcznej płatności na rzecz Wykonawcy lub w innym czasie określonym w umowie lub oczekiwanym przez Wykonawcę i Inżyniera.

## **7.2. Zasady określania ilości robót i materiałów**

Długości i odległości pomiędzy wyszczególnionymi punktami skrajnymi będą obmierzone poziomo wzdłuż linii osiowej.

Jeśli SST właściwe dla danych robót nie wymagają tego inaczej, objętości będą wyliczone w m<sup>3</sup> jako długość pomnożona przez średni przekrój.

Ilości, które mają być obmierzone wagowo, będą ważone w tonach lub kilogramach zgodnie z wymaganiami SST.

## **7.3. Urządzenia i sprzęt pomiarowy**

Wszystkie urządzenia i sprzęt pomiarowy, stosowany w czasie obmiaru robót będą zaakceptowane przez Inżyniera.

Urządzenia i sprzęt pomiarowy zostaną dostarczone przez Wykonawcę. Jeżeli urządzenia te lub sprzęt wymagają badań atestujących to Wykonawca będzie posiadać ważne świadectwa legalizacji.

Wszystkie urządzenia pomiarowe będą przez Wykonawcę utrzymywane w dobrym stanie, w całym okresie trwania robót.

## **7.4. Czas przeprowadzenia obmiaru**

Obmiary będą przeprowadzone przed częściowym lub ostatecznym odbiorem odcinków robót, a także w przypadku występowania dłuższej przerwy w robotach.

Obmiar robót zanikających przeprowadza się w czasie ich wykonywania.

Obmiar robót podlegających zakryciu przeprowadza się przed ich zakryciem.

Roboty pomiarowe do obmiaru oraz nieodzowne obliczenia będą wykonane w sposób zrozumiały i jednoznaczny.

Wymiary skomplikowanych powierzchni lub objętości będą uzupełnione odpowiednimi szkicami umieszczonymi na karcie rejestru obmiarów. W razie braku miejsca szkice mogą być dołączone w formie oddzielnego załącznika do rejestru obmiarów, którego wzór zostanie uzgodniony z Inżynierem.

# **8. ODBIÓR ROBÓT**

## **8.1. Rodzaje odbiorów robót**

W zależności od ustaleń odpowiednich SST, roboty podlegają następującym etapom odbioru:

- odbiorowi robót zanikających i ulegających zakryciu,
- odbiorowi częściowemu,
- odbiorowi ostatecznemu,
- odbiorowi pogwarancyjnemu.

## **8.2. Odbiór robót zanikających i ulegających zakryciu**

Odbiór robót zanikających i ulegających zakryciu polega na finalnej ocenie ilości i jakości wykonywanych robót, które w dalszym procesie realizacji ulegną zakryciu.

Odbiór robót zanikających i ulegających zakryciu będzie dokonany w czasie umożliwiającym wykonanie ewentualnych korekt i poprawek bez hamowania ogólnego postępu robót.

Odbioru robót dokonuje Inżynier.

Gotowość danej części robót do odbioru zgłasza Wykonawca wpisem do dziennika budowy i jednoczesnym powiadomieniem Inżyniera. Odbiór będzie przeprowadzony niezwłocznie, nie później jednak niż w ciągu 3 dni od daty zgłoszenia wpisem do dziennika budowy i powiadomienia o tym fakcie Inżyniera.

Jakość i ilość robót ulegających zakryciu ocenia Inżynier na podstawie dokumentów zawierających komplet wyników badań laboratoryjnych i w oparciu o przeprowadzone pomiary, w konfrontacji z dokumentacją projektową, SST i uprzednimi ustaleniami.

## **8.3. Odbiór częściowy**

Odbiór częściowy polega na ocenie ilości i jakości wykonanych części robót. Odbioru częściowego robót dokonuje się wg zasad jak przy odbiorze ostatecznym robót. Odbioru robót dokonuje Inżynier.

## **8.4. Odbiór ostateczny robót**

### **8.4.1. Zasady odbioru ostatecznego robót**

Odbiór ostateczny polega na finalnej ocenie rzeczywistego wykonania robót w odniesieniu do ich ilości, jakości i wartości.

Całkowite zakończenie robót oraz gotowość do odbioru ostatecznego będzie stwierdzona przez Wykonawcę wpisem do dziennika budowy z bezzwłocznym powiadomieniem na piśmie o tym fakcie Inżyniera.

Odbiór ostateczny robót nastąpi w terminie ustalonym w dokumentach umowy, licząc od dnia potwierdzenia przez Inżyniera projektu zakończenia robót i przyjęcia dokumentów, o których mowa w punkcie 8.4.2.

Odbioru ostatecznego robót dokona komisja wyznaczona przez Zamawiającego w obecności Inżyniera i Wykonawcy. Komisja odbierająca roboty dokona ich oceny jakościowej na podstawie przedłożonych dokumentów, wyników badań i pomiarów, ocenie wizualnej oraz zgodności wykonania robót z dokumentacją projektową i SST.

W toku odbioru ostatecznego robót komisja zapozna się z realizacją ustaleń przyjętych w trakcie odbiorów robót zanikających i ulegających zakryciu, zwłaszcza w zakresie wykonania robót uzupełniających i robót poprawkowych.

W przypadkach niewykonania wyznaczonych robót poprawkowych lub robót uzupełniających w warstwie ścieralnej lub robotach wykończeniowych, komisja przerwie swoje czynności i ustali nowy termin odbioru ostatecznego.

W przypadku stwierdzenia przez komisję, że jakość wykonywanych robót w poszczególnych asortymentach nieznacznie odbiega od wymaganej dokumentacją projektową i SST z uwzględnieniem tolerancji i nie ma większego wpływu na cechy eksploatacyjne obiektu i bezpieczeństwo ruchu, komisja dokona potrąceń, oceniając pomniejszoną wartość wykonywanych robót w stosunku do wymagań przyjętych w dokumentach umowy.

### **8.4.2. Dokumenty do odbioru ostatecznego**

Podstawowym dokumentem do dokonania odbioru ostatecznego robót jest protokół odbioru ostatecznego robót sporządzony wg wzoru ustalonego przez Zamawiającego.

Do odbioru ostatecznego Wykonawca jest zobowiązany przygotować następujące dokumenty:

- dokumentację projektową podstawową z naniesionymi zmianami oraz dodatkową, jeśli została sporządzona w trakcie realizacji umowy,
- szczegółowe specyfikacje techniczne (podstawowe z dokumentów umowy i ew. uzupełniające lub zamiennne),
- recepty i ustalenia technologiczne,
- dzienniki budowy i książki obmiarów (oryginały),
- wyniki pomiarów kontrolnych oraz badań i oznaczeń laboratoryjnych, zgodne z SST i ew. PZJ,
- deklaracje zgodności lub certyfikaty zgodności wbudowanych materiałów zgodnie z SST i ew. PZJ,
- opinię technologiczną sporządzoną na podstawie wszystkich wyników badań i pomiarów załączonych do dokumentów odbioru, wykonanych zgodnie z SST i PZJ,
- rysunki (dokumentacje) na wykonanie robót towarzyszących (np. na przełożenie linii telefonicznej, energetycznej, gazowej, oświetlenia itp.) oraz protokoły odbioru i przekazania tych robót właścicielom urządzeń,
- geodezyjną inwentaryzację powykonawczą robót i sieci uzbrojenia terenu,
- kopię mapy zasadniczej powstałej w wyniku geodezyjnej inwentaryzacji powykonawczej.

W przypadku, gdy wg komisji, roboty pod względem przygotowania dokumentacyjnego nie będą gotowe do odbioru ostatecznego, komisja w porozumieniu z Wykonawcą wyznaczy ponowny termin odbioru ostatecznego robót.

Wszystkie zarządzone przez komisję roboty poprawkowe lub uzupełniające będą zestawione wg wzoru ustalonego przez Zamawiającego.

Termin wykonania robót poprawkowych i robót uzupełniających wyznaczy komisja.

## **8.5. Odbiór pogwarancyjny**

Odbiór pogwarancyjny polega na ocenie wykonanych robót związanych z usunięciem wad stwierdzonych przy odbiorze ostatecznym i zaistniałych w okresie gwarancyjnym.

Odbiór pogwarancyjny będzie dokonany na podstawie oceny wizualnej obiektu z uwzględnieniem zasad opisanych w punkcie 8.4 „Odbiór ostateczny robót”.

## **9. PODSTAWA PŁATNOŚCI**

### **9.1. Ustalenia ogólne**

Podstawą płatności jest cena jednostkowa skalkulowana przez Wykonawcę za jednostkę obmiarową ustaloną dla danej pozycji kosztorysu.

Dla pozycji kosztorysowych wycenionych ryczałtowo podstawą płatności jest wartość (kwota) podana przez Wykonawcę w danej pozycji kosztorysu.

Cena jednostkowa lub kwota ryczałtowa pozycji kosztorysowej będzie uwzględniać wszystkie czynności, wymagania i badania składające się na jej wykonanie, określone dla tej roboty w SST i w dokumentacji projektowej.

Ceny jednostkowe lub kwoty ryczałtowe robót będą obejmować:

- robociznę bezpośrednią wraz z towarzyszącymi kosztami,
- wartość zużytych materiałów wraz z kosztami zakupu, magazynowania, ewentualnych ubytków i transportu na teren budowy,
- wartość pracy sprzętu wraz z towarzyszącymi kosztami,
- koszt dostosowania się do wymagań ogólnych,
- koszty pośrednie, zysk kalkulacyjny i ryzyko,
- podatki obliczone zgodnie z obowiązującymi przepisami.

Do cen jednostkowych nie należy wliczać podatku VAT.

### **9.2. Warunki umowy i wymagania ogólne D-00.00.00**

Koszt dostosowania się do wymagań warunków umowy i wymagań ogólnych zawartych w D-00.00.00 oraz projekt tymczasowej organizacji ruchu należy uwzględnić w cenach jednostkowych poszczególnych pozycji kosztorysowych.

## **10. PRZEPISY ZWIĄZANE**

1. Ustawa z dnia 7 lipca 1994 r. - Prawo budowlane (Dz. U. Nr 89, poz. 414 z późniejszymi zmianami).
2. Zarządzenie Ministra Infrastruktury z dnia 19 listopada 2001 r. w sprawie dziennika budowy, montażu i rozbiórki oraz tablicy informacyjnej (Dz. U. Nr 138, poz. 1555).
3. Ustawa z dnia 21 marca 1985 r. o drogach publicznych (Dz. U. Nr 14, poz. 60 z późniejszymi zmianami).
4. Ustawa z dnia 17 maja 1989 roku – Prawo Geodezyjne i Kartograficzne (Dz. U. Nr 30, poz. 163 z późniejszymi zmianami).

## **D-01.01.01. ODTWORZENIE TRASY I PUNKTÓW WYSOKOŚCIOWYCH**

### **1. WSTĘP**

#### **1.1. Przedmiot SST**

Przedmiotem niniejszej szczegółowej specyfikacji technicznej są wymagania dotyczące wykonania i odbioru robót związanych z odtworzeniem trasy i punktów wysokościowych oraz geodezyjnej inwentaryzacji powykonawczej wykonywanych w ramach przebudowy ulicy Brzozowej, Wiśniowej, Dębowej i Lipowej w Pieniężnie.

#### **1.2. Zakres stosowania SST**

Szczegółowa Specyfikacja Techniczna jest stosowana jako dokument w postępowaniu przetargowym i przy realizacji umowy na wykonanie robót związanych z realizacją zadania wymienionego w pkt. 1.1.

#### **1.3. Zakres robót objętych SST**

Ustalenia zawarte w niniejszej Szczegółowej Specyfikacji Technicznej dotyczą zasad prowadzenia robót związanych z wszystkimi czynnościami umożliwiającymi i mającymi na celu odtworzenie w terenie Brzozowej, Wiśniowej, Dębowej i Lipowej drogi, a następnie wykonania geodezyjnej inwentaryzacji powykonawczej po zakończeniu robót.

Długość osi teoretycznych ulic Brzozowej, Wiśniowej, Dębowej i Lipowej wynosi łącznie 385 m.

Zakres robót obejmuje odtworzenie w terenie:

- wyznaczenie sytuacyjne punktów głównych osi trasy i punktów wysokościowych,
- uzupełnienie osi trasy dodatkowymi punktami (wyznaczenie osi),
- wyznaczenie dodatkowych punktów wysokościowych (reperów roboczych),
- wyznaczenie parametrów łuków poziomych i pionowych,
- wyznaczenie przekrojów poprzecznych,
- wyznaczenie osi zjazdów, dojeżdż do posesji, fragmentów chodników,
- wyznaczenie usytuowania przepustów,
- zastabilizowanie punktów w sposób trwały, ochrona ich przed zniszczeniem oraz oznakowanie w sposób ułatwiający odszukanie i odtworzenie,
- geodezyjną inwentaryzację powykonawczą.

#### **1.4. Określenia podstawowe**

**1.4.1.** Punkty główne trasy - punkty załamania osi trasy, punkty kierunkowe oraz początkowy i końcowy punkt trasy.

**1.4.2.** Pozostałe określenia podstawowe są zgodne z obowiązującymi, odpowiednimi polskimi normami i z definicjami podanymi w SST D-00.00.00 „Wymagania ogólne” pkt 1.4.

#### **1.5. Ogólne wymagania dotyczące robót**

Ogólne wymagania dotyczące robót podano w SST D-00.00.00 „Wymagania ogólne” pkt 1.5.

### **2. MATERIAŁY**

#### **2.1. Ogólne wymagania dotyczące materiałów**

Ogólne wymagania dotyczące materiałów, ich pozyskiwania i składowania podano w SST D-00.00.00 „Wymagania ogólne” pkt 2.

#### **2.2. Rodzaje materiałów**

Do utrwalenia punktów głównych trasy należy stosować pale drewniane z gwoździem lub prętem stalowym, słupki betonowe albo rury metalowe o długości około 0,50 metra.

Pale drewniane umieszczone poza granicą robót ziemnych, w sąsiedztwie punktów załamania trasy, powinny mieć średnicę od 0,15 do 0,20 m i długość od 1,5 do 1,7 m.

Do stabilizacji pozostałych punktów należy stosować paliki drewniane średnicy od 0,05 do 0,08 m i długości około 0,30 m, a dla punktów utrwalanych w istniejącej nawierzchni bolce stalowe średnicy 5 mm i długości od 0,04 do 0,05 m.

„Świadki” powinny mieć długość około 0,50 m i przekrój prostokątny.

### **3. SPRZĘT**

#### **3.1. Ogólne wymagania dotyczące sprzętu**

Ogólne wymagania dotyczące sprzętu podano w SST D-00.00.00 „Wymagania ogólne” pkt 3.

#### **3.2. Sprzęt pomiarowy**

Do odtworzenia sytuacyjnego trasy i punktów wysokościowych należy stosować następujący sprzęt:

- teodolity lub tachimetry,
- niwelatory,
- dalmierze,
- tyczki,
- łąty,
- taśmy stalowe, szpilki.

Sprzęt stosowany do odtworzenia trasy drogowej i jej punktów wysokościowych powinien gwarantować uzyskanie wymaganej dokładności pomiaru.

### **4. TRANSPORT**

#### **4.1. Ogólne wymagania dotyczące transportu**

Ogólne wymagania dotyczące transportu podano w SST D-00.00.00 „Wymagania ogólne” pkt 4.

#### **4.2. Transport sprzętu i materiałów**

Sprzęt i materiały do odtworzenia trasy można przewozić dowolnymi środkami transportu.

### **5. WYKONANIE ROBÓT**

#### **5.1. Ogólne zasady wykonania robót**

Ogólne zasady wykonania robót podano w SST D-00.00.00 „Wymagania ogólne” pkt 5.

#### **5.2. Zasady wykonywania prac pomiarowych**

Prace pomiarowe powinny być wykonane zgodnie z obowiązującymi Instrukcjami GUGiK (od 1 do 7).

Dane dotyczące osnowy geodezyjnej poziomej i wysokościowej oraz punktów granicznych należy pobrać z Powiatowego Ośrodka Dokumentacji Geodezyjnej i Kartograficznej (zgodnie z obowiązującymi przepisami – Ustawa Prawo Geodezyjne i Kartograficzne - tylko jednostka wykonawstwa geodezyjnego może zgłaszać roboty i pobierać materiały z PODGiK).

Prace pomiarowe powinny być wykonane przez osoby posiadające odpowiednie kwalifikacje i uprawnienia.

Wykonawca powinien sprawdzić czy rzędne terenu określone w dokumentacji projektowej są zgodne z rzeczywistymi rzędnymi terenu. Jeżeli Wykonawca stwierdzi, że rzeczywiste rzędne terenu istotnie różnią się od rzędnych określonych w dokumentacji projektowej, to powinien powiadomić o tym Inżyniera. Ukształtowanie terenu w takim rejonie nie powinno być zmieniane przed podjęciem odpowiedniej decyzji przez Inżyniera.

Punkty wierzchołkowe, punkty główne trasy i punkty pośrednie osi trasy muszą być zaopatrzone w oznaczenia określające w sposób wyraźny i jednoznaczny charakterystykę i położenie tych punktów. Forma i wzór tych oznaczeń powinny być zaakceptowane przez Inżyniera.

Wykonawca jest odpowiedzialny za ochronę wszystkich punktów pomiarowych i ich oznaczeń w czasie trwania robót. Jeżeli znaki pomiarowe przekazane przez Zamawiającego zostaną zniszczone przez Wykonawcę świadomie lub wskutek zaniedbania, a ich odtworzenie jest konieczne do dalszego prowadzenia robót, to zostaną one odtworzone na koszt Wykonawcy.

Wszystkie pozostałe prace pomiarowe konieczne dla prawidłowej realizacji robót należą do obowiązków Wykonawcy.

#### **5.3. Wyznaczenie punktów głównych osi trasy i punktów wysokościowych**

Punkty wierzchołkowe trasy i inne punkty główne powinny być zastabilizowane w sposób trwały, przy użyciu pali drewnianych lub słupków betonowych, a także dowiązane do punktów pomocniczych, położonych poza granicą robót ziemnych. Maksymalna odległość pomiędzy punktami głównymi na odcinkach prostych nie może przekraczać 500 m.

Zamawiający powinien założyć robocze punkty wysokościowe (repery robocze) wzdłuż osi trasy drogowej, a także przy każdym obiekcie inżynierskim.

Repery robocze należy założyć poza granicami robót związanych z wykonaniem trasy drogowej i obiektów towarzyszących. Jako repery robocze można wykorzystać punkty stałe na stabilnych, istniejących budowach wzdłuż trasy drogowej. O ile brak takich punktów, repery robocze należy założyć w postaci słupków betonowych lub grubych kształtowników stalowych, osadzonych w gruncie w sposób wykluczający osiadanie, zaakceptowany przez Inżyniera.

Rzędne reperów roboczych należy określać z taką dokładnością, aby średni błąd niwelacji po wyrównaniu był mniejszy od 4 mm/km, stosując niwelację podwójną w nawiązaniu do reperów państwowych.

Repery robocze powinny być wyposażone w dodatkowe oznaczenia, zawierające wyraźne i jednoznaczne określenie nazwy reperu i jego rzędnej.

#### **5.4. Odtworzenie osi trasy**

Tyczenie osi trasy należy wykonać w oparciu o dokumentację projektową oraz inne dane geodezyjne przekazane przez Zamawiającego, przy wykorzystaniu sieci poligonizacji państwowej albo innej osnowy geodezyjnej, określonej w dokumentacji projektowej.

Oś trasy powinna być wyznaczona w punktach głównych i w punktach pośrednich w odległości zależnej od charakterystyki terenu i ukształtowania trasy, lecz nie rzadziej, niż co 20 metrów.

Dopuszczalne odchylenie sytuacyjne wytyczonej osi trasy w stosunku do dokumentacji projektowej nie może być większe niż 5 cm. Rzędne niwelety punktów osi trasy należy wyznaczyć z dokładnością do 1 cm w stosunku do rzędnych niwelety określonych w dokumentacji projektowej.

Do utrwalenia osi trasy w terenie należy użyć materiałów wymienionych w pkt 2.2.

Usunięcie pali z osi trasy jest dopuszczalne tylko wówczas, gdy Wykonawca robót zastąpi je odpowiednimi palami po obu stronach osi, umieszczonych poza granicą robót.

#### **5.5. Wyznaczenie przekrojów poprzecznych**

Wyznaczenie przekrojów poprzecznych obejmuje wyznaczenie krawędzi nasypów i wykopów na powierzchni terenu (określenie granicy robót), zgodnie z dokumentacją projektową oraz w miejscach wymagających uzupełnienia dla poprawnego przeprowadzenia robót i w miejscach zaakceptowanych przez Inżyniera.

Do wyznaczania krawędzi nasypów i wykopów należy stosować dobrze widoczne paliki lub wiechy. Wiechy należy stosować w przypadku nasypów o wysokości przekraczającej 1 metr oraz wykopów głębszych niż 1 metr. Odległość między palikami lub wiechami należy dostosować do ukształtowania terenu oraz geometrii trasy drogowej. Odległość ta, co najmniej powinna odpowiadać odstępowi kolejnych przekrojów poprzecznych.

Profilowanie przekrojów poprzecznych musi umożliwiać wykonanie nasypów i wykopów o kształcie zgodnym z dokumentacją projektową.

### **6. KONTROLA JAKOŚCI ROBÓT**

#### **6.1. Ogólne zasady kontroli jakości robót**

Ogólne zasady kontroli jakości robót podano w SST D-00.00.00 „Wymagania ogólne” pkt 6.

#### **6.2. Kontrola jakości prac pomiarowych**

Kontrolę jakości prac pomiarowych związanych z odtworzeniem trasy i punktów wysokościowych należy prowadzić według ogólnych zasad określonych w instrukcjach i wytycznych GUGiK (1,2,3,4,5,6,7) zgodnie z wymaganiami podanymi w pkt 5.4.

### **7. OBMIAR ROBÓT**

#### **7.1. Ogólne zasady obmiaru robót**

Ogólne zasady obmiaru robót podano w SST D-00.00.00 „Wymagania ogólne” pkt 7.

#### **7.2. Jednostka obmiarowa**

Jednostką obmiarową jest km (kilometr) odtworzonej trasy w terenie oraz km (kilometr) powykonawczo zinwentaryzowanej trasy.

### **8. ODBIÓR ROBÓT**

#### **8.1. Ogólne zasady odbioru robót**

Ogólne zasady odbioru robót podano w SST D-00.00.00 „Wymagania ogólne” pkt 8.

## 8.2. Sposób odbioru robót

Odbiór robót związanych z odtworzeniem trasy w terenie następuje na podstawie szkiców i dzienników pomiarów geodezyjnych lub protokołu z kontroli geodezyjnej, które Wykonawca przedkłada Inżynierowi.

## 9. PODSTAWA PŁATNOŚCI

### 9.1. Ogólne ustalenia dotyczące podstawy płatności

Ogólne ustalenia dotyczące podstawy płatności podano w SST D-00.00.00 „Wymagania ogólne” pkt 9.

### 9.2. Cena jednostki obmiarowej

Cena 1 km odtworzenia trasy i punktów wysokościowych obejmuje:

- wyznaczenie punktów głównych osi trasy i punktów wysokościowych,
- uzupełnienie osi trasy dodatkowymi punktami,
- wyznaczenie dodatkowych punktów wysokościowych,
- wyznaczenie parametrów łuków poziomych i pionowych,
- wyznaczenie osi zjazdów, dojazdów do posesji, ewentualnych chodników,
- wyznaczenie usytuowania przepustów,
- wyznaczenie przekrojów poprzecznych z ewentualnym wytyczeniem dodatkowych przekrojów,
- zastabilizowanie punktów w sposób trwały, ochrona ich przed zniszczeniem i oznakowanie ułatwiające odzyskanie i ewentualne odtworzenie.

Cena 1 km geodezyjnej inwentaryzacji powykonawczej obejmuje:

- pomiar powykonawczy w terenie,
- opracowanie kameralnej dokumentacji oraz wszelkie opłaty z tym związane.

## 10. PRZEPISY ZWIĄZANE

1. Instrukcja techniczna 0-1. Ogólne zasady wykonywania prac geodezyjnych.
2. Instrukcja techniczna G-3. Geodezyjna obsługa inwestycji, Główny Urząd Geodezji i Kartografii, Warszawa 1979.
3. Instrukcja techniczna G-1. Geodezyjna osnowa pozioma, GUGiK 1978.
4. Instrukcja techniczna G-2. Wysokościowa osnowa geodezyjna, GUGiK 1983.
5. Instrukcja techniczna G-4. Pomiary sytuacyjne i wysokościowe, GUGiK 1979.
6. Wytyczne techniczne G-3.2. Pomiary realizacyjne, GUGiK 1983.
7. Wytyczne techniczne G-3.1. Osnowy realizacyjne, GUGiK 1983

## **D-01.02.04. ROZBIÓRKA ELEMENTÓW DRÓG**

### **1. WSTĘP**

#### **1.1. Przedmiot SST**

Przedmiotem niniejszej szczegółowej specyfikacji technicznej (SST) są wymagania dotyczące wykonania i odbioru robót związanych z rozbiórką elementów dróg wykonywanej w ramach przebudowy ulicy Brzozowej, Wiśniowej, Dębowej i Lipowej w Pieniężnie.

#### **1.2. Zakres stosowania SST**

Szczegółowa Specyfikacja Techniczna jest stosowana jako dokument w postępowaniu przetargowym i przy realizacji umowy na wykonanie robót związanych z realizacją zadania wymienionego w pkt. 1.1.

#### **1.3. Zakres robót objętych SST**

Ustalenia zawarte w niniejszej specyfikacji dotyczą zasad prowadzenia robót związanych z rozbiórką:

- nawierzchni z prefabrykowanych płyt drogowych,
- nawierzchni z betonowej kostki brukowej,
- krawężników betonowych,
- obrzeży betonowych,

wraz z odwozem pozyskanych materiałów rozbiórkowych na miejsce składowania.

#### **1.4. Określenia podstawowe**

Stosowane określenia podstawowe są zgodne z obowiązującymi, odpowiednimi polskimi normami oraz z definicjami podanymi w SST D-00.00.00 „Wymagania ogólne” pkt 1.4.

#### **1.5. Ogólne wymagania dotyczące robót**

Ogólne wymagania dotyczące robót podano w SST D-00.00.00 „Wymagania ogólne” pkt 1.5.

### **2. MATERIAŁY**

#### **2.1. Ogólne wymagania dotyczące materiałów**

Ogólne wymagania dotyczące materiałów, ich pozyskiwania i składowania, podano w SST D-00.00.00 „Wymagania ogólne” pkt 2.

### **3. SPRZĘT**

#### **3.1. Ogólne wymagania dotyczące sprzętu**

Ogólne wymagania dotyczące sprzętu podano w SST D-00.00.00 „Wymagania ogólne” pkt 3.

#### **3.2. Sprzęt do rozbiórki**

Do wykonania robót związanych z rozbiórką elementów dróg może być wykorzystany sprzęt podany poniżej, lub inny zaakceptowany przez Inżyniera:

- spycharki,
- ładowarki,
- żurawie samochodowe,
- samochody ciężarowe,
- frezarki,
- młoty pneumatyczne lub hydrauliczne,
- piły mechaniczne,
- koparki.

### **4. TRANSPORT**

#### **4.1. Ogólne wymagania dotyczące transportu**

Ogólne wymagania dotyczące transportu podano w SST D-00.00.00 „Wymagania ogólne” pkt 4.

#### **4.2. Transport materiałów z rozbiórki**

Materiał z rozbiórki można przewozić dowolnym środkiem transportu.

## **5. WYKONANIE ROBÓT**

### **5.1. Ogólne zasady wykonania robót**

Ogólne zasady wykonania robót podano w SST D-00.00.00 „Wymagania ogólne” pkt 5.

### **5.2. Wykonanie robót rozbiórkowych**

Roboty rozbiórkowe elementów dróg obejmują usunięcie z terenu budowy wszystkich elementów wymienionych w pkt 1.3, zgodnie z dokumentacją projektową, SST lub wskazanych przez Inżyniera.

Jeśli dokumentacja projektowa nie zawiera dokumentacji inwentaryzacyjnej lub/i rozbiórkowej, Inżynier może polecić Wykonawcy sporządzenie takiej dokumentacji, w której zostanie określony przewidziany odzysk materiałów.

Roboty rozbiórkowe można wykonywać mechanicznie lub ręcznie w sposób określony w SST lub przez Inżyniera.

Wszystkie elementy możliwe do powtórnego wykorzystania powinny być usuwane bez powodowania zbędnych uszkodzeń. O ile uzyskane elementy nie stają się własnością Wykonawcy, powinien on przewieźć je na miejsce określone w SST lub wskazane przez Inżyniera.

Elementy i materiały, które zgodnie z ST stają się własnością Wykonawcy, powinny być usunięte z terenu budowy.

Doły (wykopy) powstałe po rozbiórce elementów dróg znajdujące się w miejscach, gdzie zgodnie z dokumentacją projektową będą wykonane wykopy drogowe, powinny być tymczasowo zabezpieczone. W szczególności należy zapobiec gromadzeniu się w nich wody opadowej.

Doły w miejscach, gdzie nie przewiduje się wykonania wykopów drogowych należy wypełnić, warstwami, odpowiednim gruntem do poziomu otaczającego terenu i zagęścić zgodnie z wymaganiami określonymi w SST D-02.00.00 „Roboty ziemne”.

## **6. KONTROLA JAKOŚCI ROBÓT**

### **6.1. Ogólne zasady kontroli jakości robót**

Ogólne zasady kontroli jakości robót podano w SST D-00.00.00 „Wymagania ogólne” pkt 6.

### **6.2. Kontrola jakości robót rozbiórkowych**

Kontrola jakości robót polega na wizualnej ocenie kompletności wykonanych robót rozbiórkowych oraz sprawdzeniu stopnia uszkodzenia elementów przewidzianych do powtórnego wykorzystania.

Zagęszczenie gruntu wypełniającego ewentualne doły po usuniętych elementach nawierzchni powinno spełniać odpowiednie wymagania określone w SST D-02.00.00 „Roboty ziemne”.

## **7. OBMIAR ROBÓT**

### **7.1. Ogólne zasady obmiaru robót**

Ogólne zasady obmiaru robót podano w SST D-00.00.00 „Wymagania ogólne” pkt 7.

### **7.2. Jednostka obmiarowa**

Jednostką obmiarową robót związanych z rozbiórką elementów dróg jest:

- 1 m<sup>2</sup> (jeden metr kwadratowy) rozebranej nawierzchni danego rodzaju,
- 1 m (jeden metr) długości rozbieranego krawężnika lub obrzeża,
- 1 t (jedna tona) odwiezienia gruzu.

## **8. ODBIÓR ROBÓT**

Ogólne zasady odbioru robót podano w SST D-00.00.00 „Wymagania ogólne” pkt 8.

## **9. PODSTAWA PŁATNOŚCI**

### **9.1. Ogólne ustalenia dotyczące podstawy płatności**

Ogólne ustalenia dotyczące podstawy płatności podano w SST D-00.00.00 „Wymagania ogólne” pkt 9.

### **9.2. Cena jednostki obmiarowej**

Cena wykonania robót obejmuje:

a) dla rozbiórki warstw nawierzchni:

- wyznaczenie powierzchni przeznaczonej do rozbiórki,

- rozkucie i zerwanie nawierzchni (lub sfrezowanie) wraz z ew. podbudową lub zdjęcie płyt drogowych żurawiem,
  - ew. przesortowanie materiału uzyskanego z rozbiórki w celu ponownego ich użycia,
  - załadunek na środki transportowe,
  - wyrównanie podłoża i uporządkowanie terenu rozbiórki,
  - odwóz do miejsca składowania na odległość do 1 km.
- b) dla rozbiórki krawężnika i obrzeża:
- wyznaczenie odcinków do rozbiórki,
  - odkopanie krawężników,
  - rozbiórkę krawężników
  - ew. rozkucie i rozbiórkę ławy,
  - ew. przesortowanie materiału uzyskanego z rozbiórki w celu ponownego ich użycia,
  - załadunek na środki transportowe,
  - wyrównanie podłoża i uporządkowanie terenu rozbiórki,
  - odwóz do miejsca składowania na odległość do 1 km.
- c) dla odwiezienia materiałów rozbiórkowych na odległość do 5 km:
- transport na miejsce składowania lub utylizacji,
  - rozładunek,
  - wszelkie ewentualne opłaty związane ze składowaniem lub utylizacją.

## 10. PRZEPISY ZWIĄZANE

### 10.1 Normy

- |    |               |   |
|----|---------------|---|
| 1. | PN-D-95017    | Surowiec drzewny. Drewno tartaczne iglaste.                                 |
| 2. | PN-D-96000    | Tarcica iglasta ogólnego przeznaczenia                                      |
| 3. | PN-D-96002    | Tarcica liściasta ogólnego przeznaczenia                                    |
| 4. | PN-H-74219    | Rury stalowe bez szwu walcowane na gorąco ogólnego stosowania               |
| 5. | PN-H-74220    | Rury stalowe bez szwu ciągnione i walcowane na zimno ogólnego przeznaczenia |
| 6. | PN-H-93401    | Stal walcowana. Kątowniki równoramienne                                     |
| 7. | PN-H-93402    | Kątowniki nierównoramienne stalowe walcowane na gorąco                      |
| 8. | BN-87/5028-12 | Gwoździe budowlane. Gwoździe z trzpieniem gładkim, okrągłym i kwadratowym   |
| 9. | BN-77/8931-12 | Oznaczenie wskaźnika zagęszczenia gruntu.                                   |

## D-02.00.01. ROBOTY ZIEMNE. WYMAGANIA OGÓLNE

### 1. WSTĘP

#### 1.1. Przedmiot ST

Przedmiotem niniejszej Szczegółowej Specyfikacji Technicznej (SST) są wymagania dotyczące wykonania i odbioru robót ziemnych wykonywanych w ramach przebudowy ulicy Brzozowej, Wiśniowej, Dębowej i Lipowej w Pieniężnie.

#### 1.2. Zakres stosowania SST

Niniejsza szczegółowa specyfikacja techniczna (SST) stanowi dokument przetargowy i kontraktowy przy zleceniu i realizacji robót wymienionych w punkcie 1.1.

#### 1.3. Zakres robót objętych SST

Ustalenia zawarte w niniejszej specyfikacji dotyczą zasad prowadzenia robót ziemnych w czasie przebudowy ulicy Brzozowej, Wiśniowej, Dębowej i Lipowej w Pieniężnie. Zakres robót obejmuje wykonanie wykopów w gruncie miejscowym oraz odwóz i zagospodarowanie nadmiaru zbędnego gruntu na miejscu składowania.

#### 1.4. Określenia podstawowe

- 1.4.1. Budowla ziemna - budowla wykonana w gruncie lub z gruntu naturalnego lub z gruntu antropogenicznego spełniająca warunki stateczności i odwodnienia.
- 1.4.2. Korpus drogowy - nasyp lub ta część wykopu, która jest ograniczona koroną drogi i skarpami rowów.
- 1.4.3. Wysokość nasypu lub głębokość wykopu - różnica rzędnej terenu i rzędnej robót ziemnych, wyznaczonych w osi nasypu lub wykopu.
- 1.4.4. Nasyp niski - nasyp, którego wysokość jest mniejsza niż 1 m.
- 1.4.5. Nasyp średni - nasyp, którego wysokość jest zawarta w granicach od 1 do 3 m.
- 1.4.6. Nasyp wysoki - nasyp, którego wysokość przekracza 3 m.
- 1.4.7. Wykop płytki - wykop, którego głębokość jest mniejsza niż 1 m.
- 1.4.8. Wykop średni - wykop, którego głębokość jest zawarta w granicach od 1 do 3 m.
- 1.4.9. Wykop głęboki - wykop, którego głębokość przekracza 3 m.
- 1.4.10. Bagno - grunt organiczny nasycony wodą, o małej nośności, charakteryzujący się znacznym i długotrwałym osiadaniami pod obciążeniem.
- 1.4.11. Grunt nieskalisty - każdy grunt rodzimy, nie określony w punkcie 1.4.12 jako grunt skalisty.
- 1.4.12. Grunt skalisty - grunt rodzimy, lity lub spękany o nieprzesuniętych blokach, którego próbki nie wykazują zmian objętości ani nie rozpadają się pod działaniem wody destylowanej; mają wytrzymałość na ściskanie  $R_c$  ponad 0,2 MPa; wymaga użycia środków wybuchowych albo narzędzi pneumatycznych lub hydraulicznych do odspojenia.
- 1.4.13. Ukop - miejsce pozyskania gruntu do wykonania nasypów, położone w obrębie pasa robót drogowych.
- 1.4.14. Dokop - miejsce pozyskania gruntu do wykonania nasypów, położone poza pasem robót drogowych.
- 1.4.15. Odkład - miejsce wbudowania lub składowania (odwiezienia) gruntów pozyskanych w czasie wykonywania wykopów, a niewykorzystanych do budowy nasypów oraz innych prac związanych z trasą drogową.
- 1.4.16. Wskaźnik zagęszczenia gruntu - wielkość charakteryzująca stan zagęszczenia gruntu, określona wg wzoru:

$$I_s = \frac{\rho_d}{\rho_{ds}}$$

gdzie:

$\rho_d$  - gęstość objętościowa szkieletu zagęszczonego gruntu, zgodnie z BN-77/8931-12 [9], ( $Mg/m^3$ ),

$\rho_{ds}$  - maksymalna gęstość objętościowa szkieletu gruntowego przy wilgotności optymalnej, zgodnie z PN-B-04481:1988 [2], służąca do oceny zagęszczenia gruntu w robotach ziemnych, ( $Mg/m^3$ ).

- 1.4.17. Wskaźnik różnoziarnistości - wielkość charakteryzująca zagęszczalność gruntów niespoistych, określona wg wzoru:

$$U = \frac{d_{60}}{d_{10}}$$

gdzie:

$d_{60}$  - średnica oczek sita, przez które przechodzi 60% gruntu, (mm),

$d_{10}$  - średnica oczek sita, przez które przechodzi 10% gruntu, (mm).

1.4.18. Wskaźnik odkształcenia gruntu - wielkość charakteryzująca stan zagęszczenia gruntu, określona wg wzoru:

$$I_0 = \frac{E_2}{E_1}$$

gdzie:

$E_1$  - moduł odkształcenia gruntu oznaczony w pierwszym obciążeniu badanej warstwy zgodnie z PN-S-02205:1998 [4],

$E_2$  - moduł odkształcenia gruntu oznaczony w powtórnym obciążeniu badanej warstwy zgodnie z PN-S-02205:1998 [4].

1.4.20. Pozostałe określenia podstawowe są zgodne z obowiązującymi, odpowiednimi polskimi normami i z definicjami podanymi w SST D-00.00.00 „Wymagania ogólne” pkt 1.4.

## 1.5. Ogólne wymagania dotyczące robót

Ogólne wymagania dotyczące robót podano w SST D-00.00.00 „Wymagania ogólne” pkt 1.5.

## 2. MATERIAŁY

### 2.1. Ogólne wymagania dotyczące materiałów

Ogólne wymagania dotyczące materiałów, ich pozyskiwania i składowania, podano w SST D-00.00.00 „Wymagania ogólne” pkt 2.

### 2.2. Podział gruntów

Podział gruntów pod względem wysadzinowości podaje tablica 1.

### 2.3. Zasady wykorzystania gruntów

Grunty uzyskane przy wykonywaniu wykopów powinny być przez Wykonawcę wykorzystane w maksymalnym stopniu do budowy nasypów. Grunty przydatne do budowy nasypów mogą być wywiezione poza teren budowy tylko wówczas, gdy stanowią nadmiar objętości robót ziemnych i za zezwoleniem Inżyniera.

Jeżeli grunty przydatne, uzyskane przy wykonaniu wykopów, nie będąc nadmiarem objętości robót ziemnych, zostały za zgodą Inżyniera wywiezione przez Wykonawcę poza teren budowy z przeznaczeniem innym niż budowa nasypów lub wykonanie prac objętych kontraktem, Wykonawca jest zobowiązany do dostarczenia równoważnej objętości gruntów przydatnych ze źródeł własnych, zaakceptowanych przez Inżyniera.

Grunty i materiały nieprzydatne do budowy nasypów, określone w SST D-02.03.01 pkt 2.4, powinny być wywiezione przez Wykonawcę na odkład. Zapewnienie terenów na odkład należy do obowiązków Zamawiającego, o ile nie określono tego inaczej w kontrakcie. Inżynier może nakazać pozostawienie na terenie budowy gruntów, których czasowa nieprzydatność wynika jedynie z powodu zamarznienia lub nadmiernej wilgotności.

Tablica 1. Podział gruntów pod względem wysadzinowości wg PN-S-02205:1998 [4]

Lp.	Wyszczególnienie właściwości	Jednostki	Grupy gruntów		
			niewysadzinowe	wątpliwe	wysadzinowe
1	Rodzaj gruntu		rumosz niegliniasty żwir pospółka piasek gruby piasek średni piasek drobny żużel nierozpadowy	piasek pylasty zwietrzelnina gliniasta rumosz gliniasty żwir gliniasty pospółka gliniasta	<b>mało wysadzinowe</b> głina piaszczysta zwięzła, głina zwięzła, głina pylasta zwięzła ił, ił piaszczysty, ił pylasty <b>bardzo wysadzinowe</b> piasek gliniasty pył, pył piaszczysty głina piasz-

					czysta, glina, glina pylasta i warwowy
2	Zawartość cząstek $\leq 0,075$ mm $\leq 0,02$ mm	%	< 15 < 3	od 15 do 30 od 3 do 10	> 30 > 10
3	Kapilarność bierna $H_{kb}$	m	< 1,0	$\geq 1,0$	> 1,0
4	Wskaźnik piaskowy WP		> 35	od 25 do 35	< 25

### 3. SPRZĘT

#### 3.1. Ogólne wymagania dotyczące sprzętu

Ogólne wymagania dotyczące sprzętu podano w SST D-00.00.00 „Wymagania ogólne” pkt 3.

#### 3.2. Sprzęt do robót ziemnych

Wykonawca przystępujący do wykonania robót ziemnych powinien wykazać się możliwością korzystania z następującego sprzętu do:

- odpajania i wydobywania gruntów (narzędzia mechaniczne, młoty pneumatyczne, zrywarki, koparki, ładowarki, wiertarki mechaniczne itp.),
- transportu mas ziemnych (samochody wywrotki, samochody skrzyniowe, itp.),
- sprzętu zagęszczającego (walce, ubijaki, płyty wibracyjne itp.).

### 4. TRANSPORT

#### 4.1. Ogólne wymagania dotyczące transportu

Ogólne wymagania dotyczące transportu podano w SST D-00.00.00 „Wymagania ogólne” pkt 4.

#### 4.2. Transport gruntów

Wybór środków transportowych oraz metod transportu powinien być dostosowany do rodzaju gruntu (materiału), jego objętości, sposobu odpajania i załadunku oraz do odległości transportu. Wydajność środków transportowych powinna być ponadto dostosowana do wydajności sprzętu stosowanego do urabiania i wbudowania gruntu (materiału).

Zwiększenie odległości transportu ponad wartości zatwierdzone nie może być podstawą rozszczeń Wykonawcy, dotyczących dodatkowej zapłaty za transport, o ile zwiększone odległości nie zostały wcześniej zaakceptowane na piśmie przez Inżyniera.

### 5. WYKONANIE ROBÓT

#### 5.1. Ogólne zasady wykonania robót

Ogólne zasady wykonania robót podano w SST D-00.00.00 „Wymagania ogólne” pkt 5.

#### 5.2. Dokładność wykonania wykopów i nasypów

Odchylenie osi korpusu ziemnego, w wykopie lub nasypie, od osi projektowanej nie powinny być większe niż  $\pm 10$  cm. Różnica w stosunku do projektowanych rzędnych robót ziemnych nie może przekraczać +1 cm i -3 cm.

Szerokość górnej powierzchni korpusu nie może różnić się od szerokości projektowanej o więcej niż  $\pm 10$  cm, a krawędzie korony drogi nie powinny mieć wyraźnych załamania w planie.

Pochylenie skarp nie powinno różnić się od projektowanego o więcej niż 10% jego wartości wyrażonej tangensem kąta. Maksymalne nierówności na powierzchni skarp nie powinny przekraczać  $\pm 10$  cm przy pomiarze łąką 3-metrową, albo powinny być spełnione inne wymagania dotyczące nierówności, wynikające ze sposobu umocnienia powierzchni skarpy.

W gruntach skalistych wymagania, dotyczące równości powierzchni dna wykopu oraz pochylenia i równości skarp, powinny być określone w dokumentacji projektowej i ST.

### 5.3. Odwodnienia pasa robót ziemnych

Niezależnie od budowy urządzeń, stanowiących elementy systemów odwadniających, ujętych w dokumentacji projektowej, Wykonawca powinien, o ile wymagają tego warunki terenowe, wykonać urządzenia, które zapewnią odprowadzenie wód gruntowych i opadowych poza obszar robót ziemnych tak, aby zabezpieczyć grunty przed przewilgoceniem i nawodnieniem. Wykonawca ma obowiązek takiego wykonywania wykopów i nasypów, aby powierzchniom gruntu nadawać w całym okresie trwania robót spadki, zapewniające prawidłowe odwodnienie.

Jeżeli, wskutek zaniedbania Wykonawcy, grunty ulegną nawodnieniu, które spowoduje ich długotrwałą nieprzydatność, Wykonawca ma obowiązek usunięcia tych gruntów i zastąpienia ich gruntami przydatnymi na własny koszt bez jakichkolwiek dodatkowych opłat ze strony Zamawiającego za te czynności, jak również za dowieziony grunt.

Odprowadzenie wód do istniejących zbiorników naturalnych i urządzeń odwadniających musi być poprzedzone uzgodnieniem z odpowiednimi instytucjami.

### 5.4. Odwodnienie wykopów

Technologia wykonania wykopu musi umożliwiać jego prawidłowe odwodnienie w całym okresie trwania robót ziemnych. Wykonanie wykopów powinno postępować w kierunku podnoszenia się niwelety.

W czasie robót ziemnych należy zachować odpowiedni spadek podłużny i nadać przekrojom poprzecznym spadki, umożliwiające szybki odpływ wód z wykopu. O ile w dokumentacji projektowej nie zawarto innego wymagania, spadek poprzeczny nie powinien być mniejszy niż 4% w przypadku gruntów spoistych i nie mniejszy niż 2% w przypadku gruntów niespoistych. Należy uwzględnić ewentualny wpływ kolejności i sposobu odspajania gruntów oraz terminów wykonywania innych robót na spełnienie wymagań dotyczących prawidłowego odwodnienia wykopu w czasie postępu robót ziemnych.

Źródła wody, odsłonięte przy wykonywaniu wykopów, należy ująć w rowy i /lub dreny. Wody opadowe i gruntowe należy odprowadzić poza teren pasa robót ziemnych.

## 6. KONTROLA JAKOŚCI ROBÓT

### 6.1. Ogólne zasady kontroli jakości robót

Ogólne zasady kontroli jakości robót podano w SST D-00.00.00 „Wymagania ogólne” pkt 6.

### 6.2. Badania i pomiary w czasie wykonywania robót ziemnych

#### 6.2.1. Sprawdzenie odwodnienia

Sprawdzenie odwodnienia korpusu ziemnego polega na kontroli zgodności z wymaganiami specyfikacji określonymi w punkcie 5 oraz z dokumentacją projektową.

Szczególną uwagę należy zwrócić na:

- właściwe ujęcie i odprowadzenie wód opadowych,
- właściwe ujęcie i odprowadzenie wysięków wodnych.

#### 6.2.2. Sprawdzenie jakości wykonania robót

Czynności wchodzące w zakres sprawdzenia jakości wykonania robót określono w punkcie 6 SST D-02.01.01, D-02.02.01 oraz D-02.03.01.

### 6.3. Badania do odbioru korpusu ziemnego

#### 6.3.1. Częstotliwość oraz zakres badań i pomiarów

Częstotliwość oraz zakres badań i pomiarów do odbioru korpusu ziemnego podaje tablica 2.

Tablica 2. Częstotliwość oraz zakres badań i pomiarów wykonanych robót ziemnych

Lp.	Badana cecha	Minimalna częstotliwość badań i pomiarów
1	Pomiar szerokości korpusu ziemnego	Pomiar taśmą, szablonem, łątą o długości 3 m i poziomą lub niwelatorem, w odstępach co 10 m na prostych, w punktach głównych łuku, co 10 m na łukach oraz w miejscach, które budzą wątpliwości
2	Pomiar szerokości dna rowów	
3	Pomiar rzędnych powierzchni korpusu ziemnego	
4	Pomiar pochylenia skarp	
5	Pomiar równości powierzchni korpusu	
6	Pomiar równości skarp	

7	Pomiar spadku podłużnego powierzchni korpusu lub dna rowu	Pomiar niwelatorem rzędnych w odstępach co 10 m oraz w punktach wątpliwych
8	Badanie zagęszczenia gruntu	Wskaźnik zagęszczenia określać dla każdej ułożonej warstwy, lecz nie rzadziej niż w trzech punktach na 600 m <sup>2</sup> warstwy

### 6.3.2. Szerokość korpusu ziemnego

Szerokość korpusu ziemnego nie może różnić się od szerokości projektowanej o więcej niż  $\pm 10$  cm.

### 6.3.3. Szerokość dna rowów

Szerokość dna rowów nie może różnić się od szerokości projektowanej o więcej niż  $\pm 5$  cm.

### 6.3.4. Rzędne korony korpusu ziemnego

Rzędne korony korpusu ziemnego nie mogą różnić się od rzędnych projektowanych o więcej niż -3 cm lub +1 cm.

### 6.3.5. Pochylenie skarp

Pochylenie skarp nie może różnić się od pochylenia projektowanego o więcej niż 10% wartości pochylenia wyrażonego tangensem kąta.

### 6.3.6. Równość korony korpusu

Nierówności powierzchni korpusu ziemnego mierzone łata 3-metrową, nie mogą przekraczać 3 cm.

### 6.3.7. Równość skarp

Nierówności skarp, mierzone łata 3-metrową, nie mogą przekraczać  $\pm 10$  cm.

### 6.3.8. Spadek podłużny korony korpusu lub dna rowu

Spadek podłużny powierzchni korpusu ziemnego lub dna rowu, sprawdzony przez pomiar niwelatorem rzędnych wysokościowych, nie może dawać różnic, w stosunku do rzędnych projektowanych, większych niż -3 cm lub +1 cm.

### 6.3.9. Zagęszczenie gruntu

Wskaźnik zagęszczenia gruntu określony zgodnie z BN-77/8931-12 [9] powinien być zgodny z założonym dla odpowiedniej kategorii ruchu. W przypadku gruntów, dla których nie można określić wskaźnika zagęszczenia należy określić wskaźnik odkształcenia  $I_0$ , zgodnie z normą PN-S-02205:1998 [4].

## 6.5. Zasady postępowania z wadliwie wykonanymi robotami

Wszystkie materiały niespełniające wymagań podanych w odpowiednich punktach specyfikacji, zostaną odrzucone. Jeśli materiały niespełniające wymagań zostaną wbudowane lub zastosowane, to na polecenie Inżyniera Wykonawca wymieni je na właściwe, na własny koszt.

Wszystkie roboty, które wykazują większe odchylenia cech od określonych w punktach 5 i 6 specyfikacji powinny być ponownie wykonane przez Wykonawcę na jego koszt.

Na pisemne wystąpienie Wykonawcy, Inżynier może uznać wadę za niemającą zasadniczego wpływu na cechy eksploatacyjne drogi i ustali zakres i wielkość potrąceń za obniżoną jakość.

## 7. OBMIAR ROBÓT

### 7.1. Ogólne zasady obmiaru robót

Ogólne zasady obmiaru robót podano w SST D-00.00.00 „Wymagania ogólne” pkt 7.

### 7.2. Obmiar robót ziemnych

Jednostka obmiarową jest m<sup>3</sup> (metr sześcienny) wykonanych robót ziemnych lub 1 m<sup>3</sup> odwiezionego gruntu na miejsce składowania.

## 8. ODBIÓR ROBÓT

Ogólne zasady odbioru robót podano w SST D-00.00.00 „Wymagania ogólne” pkt 8.

Roboty ziemne uznaje się za wykonane zgodnie z dokumentacją projektową, SST i wymaganiami Inżyniera, jeżeli wszystkie pomiary i badania z zachowaniem tolerancji wg pkt 6 dały wyniki pozytywne.

## 9. PODSTAWA PŁATNOŚCI

Ogólne ustalenia dotyczące podstawy płatności podano w SST D-00.00.00 „Wymagania ogólne” pkt 9. Zakres czynności objętych ceną jednostkową podano szczegółowo w SST D-02.01.01 oraz SST D-02.03.01.

## 10. PRZEPISY ZWIĄZANE

### **10.1. Normy**

1. PN-B-02480:1986 Grunty budowlane. Określenia. Symbole. Podział i opis gruntów
2. PN-B-04481:1988 Grunty budowlane. Badania próbek gruntów
3. PN-B-04493:1960 Grunty budowlane. Oznaczanie kapilarności biernej
4. PN-S-02205:1998 Drogi samochodowe. Roboty ziemne. Wymagania i badania
6. BN-64/8931-01 Drogi samochodowe. Oznaczenie wskaźnika piaskowego
7. BN-64/8931-02 Drogi samochodowe. Oznaczenie modułu odkształcenia nawierzchni podatnych i podłoża przez obciążenie płytą
8. BN-77/8931-12 Oznaczenie wskaźnika zagęszczenia gruntu

### **10.2. Inne dokumenty**

10. Wykonanie i odbiór robót ziemnych dla dróg szybkiego ruchu, IBDiM, Warszawa 1978.
11. Instrukcja badań podłoża gruntowego budowli drogowych i mostowych, GDDP, Warszawa 1998.
12. Katalog typowych konstrukcji nawierzchni podatnych i półsztywnych, IBDiM, Warszawa 1997.

## **D-02.01.01. WYKONANIE WYKOPÓW**

### **1. WSTĘP**

#### **1.1. Przedmiot ST**

Przedmiotem niniejszej szczegółowej specyfikacji technicznej (SST) są wymagania dotyczące wykonania i odbioru wykopów w gruntach nieskalistych wykonywanych w ramach przebudowy ulicy Brzozowej, Wiśniowej, Dębowej i Lipowej w Pieniężnie.

#### **1.2. Zakres stosowania SST**

Szczegółowa Specyfikacja Techniczna (SST) stanowi dokument przetargowy i kontraktowy przy zleceniu i realizacji robót wymienionych w punkcie 1.1.

#### **1.3. Zakres robót objętych SST**

Ustalenia zawarte w niniejszej specyfikacji dotyczą zasad prowadzenia robót ziemnych w czasie budowy drogi do terenów przemysłowych leżących przy autostradzie A1 w Swarzędzie, gm. Tczew. Zakres robót obejmuje wykonanie wykopów pod projektowaną drogą (jezdnie i chodniki), projektowany przepust oraz projektowane place serwisowe przepompowni. Pozyskany grunt nienadający się do wbudowania (oraz ewentualny grunt przydatny, ale w nadmiarze) należy odwieźć na składowisko lub inne miejsce zagospodarowania.

#### **1.4. Określenia podstawowe**

Podstawowe określenia zostały podane w SST D-02.00.01 pkt 1.4.

#### **1.5. Ogólne wymagania dotyczące robót**

Ogólne wymagania dotyczące robót podano w SST D-02.00.01 pkt 1.5.

### **2. MATERIAŁY**

Materiał występujący w podłożu wykopu jest gruntem rodzimym, który będzie stanowił podłoże nawierzchni.

### **3. SPRZĘT**

Ogólne wymagania i ustalenia dotyczące sprzętu określono w SST D-02.00.01 pkt 3.

### **4. TRANSPORT**

Ogólne wymagania i ustalenia dotyczące transportu określono w SST D-02.00.01 pkt 4.

## **5. WYKONANIE ROBÓT**

### **5.1. Zasady prowadzenia robót**

Ogólne zasady prowadzenia robót podano w SST D-02.00.01 pkt 5.

Sposób wykonania skarp wykopu powinien gwarantować ich stateczność w całym okresie prowadzenia robót, a naprawa uszkodzeń, wynikających z nieprawidłowego ukształtowania skarp wykopu, ich podcięcia lub innych odstępstw od dokumentacji projektowej obciąża Wykonawcę.

Wykonawca powinien wykonywać wykopy w taki sposób, aby grunty o różnym stopniu przydatności do budowy nasypów były odspajane oddzielnie, w sposób uniemożliwiający ich wymieszanie. Odstępstwo od powyższego wymagania, uzasadnione skomplikowanym układem warstw geotechnicznych, wymaga zgody Inżyniera.

Odspojone grunty przydatne do wykonania nasypów powinny być bezpośrednio wbudowane w nasyp lub przewiezione na odkład. O ile Inżynier dopuści czasowe składowanie odspojonych gruntów, należy je odpowiednio zabezpieczyć przed nadmiernym zawilgoceniem.

### **5.2. Wymagania dotyczące zagęszczenia i nośności gruntu**

Zagęszczenie i nośność gruntu w wykopach oraz miejscach zerowych robót ziemnych powinno spełniać wymagania dotyczące minimalnej wartości wskaźnika zagęszczenia ( $I_s$ ) oraz wtórnego modułu odkształcenia ( $E_2$ ), które podane są w tablicy 1.

Tablica 1. Minimalne wartości wskaźnika zagęszczenia i wtórnego modułu odkształcenia w wykopach i miejscach zerowych robót ziemnych

Minimalny wskaźnik zagęszczenia i wtórny moduł odkształcenia:	
Strefa korpusu	Wymagane wartości
Wskaźnik zagęszczenia w poziomie dna wykopu	$\geq 0,97$
Wtórny moduł odkształcenia $E_{II}$ w poziomie dna wykopu	$\geq 25$ MPa

Jeżeli grunty rodzime w wykopach i miejscach zerowych nie spełniają wymaganego wskaźnika zagęszczenia, to przed ułożeniem konstrukcji nawierzchni należy je dogęścić do wartości  $I_s$ , podanych w tablicy 1.

Jeżeli wartości wskaźnika zagęszczenia określone w tablicy 1 nie mogą być osiągnięte przez bezpośrednie zagęszczanie gruntów rodzimych, to należy podjąć środki w celu ulepszenia gruntu podłoża, umożliwiającego uzyskanie wymaganych wartości wskaźnika zagęszczenia. Możliwe do zastosowania środki, o ile nie są określone w ST, proponuje Wykonawca i przedstawia do akceptacji Inżynierowi.

### 5.3. Ruch budowlany

Nie należy dopuszczać ruchu budowlanego po dnie wykopu o ile grubość warstwy gruntu (nadkładu) powyżej rzędnych robót ziemnych jest mniejsza niż 0,3 m.

Z chwilą przystąpienia do ostatecznego profilowania dna wykopu dopuszcza się po nim jedynie ruch maszyn wykonujących tę czynność budowlaną. Może odbywać się jedynie sporadyczny ruch pojazdów, które nie spowodują uszkodzeń powierzchni korpusu.

Naprawa uszkodzeń powierzchni robót ziemnych, wynikających z niedotrzymania podanych powyżej warunków obciąża Wykonawcę robót ziemnych.

## 6. KONTROLA JAKOŚCI ROBÓT

### 6.1. Ogólne zasady kontroli jakości robót

Ogólne zasady kontroli jakości robót podano w SST D-02.00.01 pkt 6.

### 6.2. Kontrola wykonania wykopów

Kontrola wykonania wykopów polega na sprawdzeniu zgodności z wymaganiami określonymi w dokumentacji projektowej i SST. W czasie kontroli szczególną uwagę należy zwrócić na:

- sposób odpajania gruntów nie pogarszający ich właściwości,
- zapewnienie stateczności skarp,
- odwodnienie wykopów w czasie wykonywania robót i po ich zakończeniu,
- dokładność wykonania wykopów (usytuowanie i wykończenie),
- zagęszczenie górnej strefy korpusu w wykopie według wymagań określonych w pkt 5.2.

## 7. OBMIAR ROBÓT

### 7.1. Ogólne zasady obmiaru robót

Ogólne zasady obmiaru robót podano w SST D-02.00.01 pkt 7.

### 7.2. Jednostka obmiarowa

Jednostką obmiarową jest  $m^3$  (metr sześcienny) wykonanego wykopu oraz  $m^3$  (metr sześcienny) odwiezionego gruntu na odkład.

## 8. ODBIÓR ROBÓT

Ogólne zasady odbioru robót podano w SST D-02.00.01 pkt 8.

## 9. PODSTAWA PŁATNOŚCI

### 9.1. Ogólne ustalenia dotyczące podstawy płatności

Ogólne ustalenia dotyczące podstawy płatności podano w SST D-02.00.01 pkt 9.

## 9.2. Cena jednostki obmiarowej

Cena wykonania 1 m<sup>3</sup> wykopu w danym rodzaju gruntu koparkami z transportem urobku samochodami samowładowymi na odległość do 1 km obejmuje:

- prace pomiarowe i roboty przygotowawcze,
- oznakowanie robót,
- wykonanie wykopu z transportem urobku na odkład na odległość do 1 km, obejmujące: odspojenie, przemieszczenie, załadunek, transport na odległość do 1 km, wyładunek w miejscu składowania,
- odwodnienie wykopu na czas jego wykonywania,
- profilowanie dna wykopu, rowów, skarp,
- przeprowadzenie pomiarów i badań laboratoryjnych, wymaganych w specyfikacji technicznej,
- bieżące i stałe oczyszczanie nawierzchni z gruntu wynoszonego na kołach.

Cena za odwóz nadmiaru pozyskanego 1 m<sup>3</sup> gruntu na odległość do 5 km obejmuje:

- transport i rozładunek pozyskanego gruntu na pozostałą odległość 4 km,
- rozplantowanie gruntu w miejscu rozładunku lub jego inne zagospodarowanie,
- ewentualne opłaty za składowanie i/lub utylizację.

## 10. PRZEPISY ZWIĄZANE

Spis przepisów związanych podano w SST D-02.00.01 pkt 10.

## **D-03.01.03. PRZEPUSTY**

### **1.1. Przedmiot SST**

Przedmiotem niniejszej Szczegółowej Specyfikacji Technicznej są wymagania dotyczące wykonania przepustów wykonywanych w ramach przebudowy ulicy Brzozowej, Wiśniowej, Dębowej i Lipowej w Pieniężnie.

### **1.2. Zakres stosowania Specyfikacji Technicznej**

Specyfikacja Techniczna jest stosowana jako dokument przetargowy i kontraktowy przy zleceniu i realizacji robót wymienionych w punkcie 1.1., zgodnie z SST D-00.00.00 „Wymagania ogólne”.

### **1.3. Zakres robót objętych Specyfikacją Techniczną**

Ustalenia zawarte w niniejszej Specyfikacji Technicznej dotyczą zasad prowadzenia robót związanych z wykonaniem przepustów z Dokumentacją Projektową. W projekcie przewidziano wykonanie następujących przepustów:

- przepustu z rur spiralnie karbowanych z HDPE o średnicy 0,5 m pod trasą zasadniczą,
- wykonanie fundamentów przepustu z kruszywa naturalnego,
- wykonanie umocnienia wlotów i wylotów przepustów brukiem.

### **1.4. Określenia podstawowe**

**1.4.1.** Przepust – obiekt wybudowany w formie zamkniętej obudowy konstrukcyjnej, służący do przepływu małych cieków wodnych pod nasypem korpusu drogowego lub służący do ruchu kołowego i pieszego.

**1.4.2.** Przepust rurowy – przepust, którego konstrukcja nośna wykonana jest z rur.

**1.4.3.** Polietylen HDPE – wysokoudarowa odmiana polietylenu wysokiej gęstości, charakteryzująca się dobrą odpornością na działanie roztworu soli i olejów mineralnych oraz ograniczoną odpornością na benzynę.

**1.4.4.** Przepust z rur polietylenowych spiralnie karbowanych – przepust rurowy z polietylenu HDPE, którego zewnętrzna powierzchnia rur jest ukształtowana w formie spiralnego karbu o wielkości i skoku zwoju dostosowanego do średnicy rury.

**1.4.5.** Złączka do rur – element służący do połączenia dwóch odcinków rur, przy montażu przepustu.

**1.4.6.** Element zaciskowy – opaska zaciskowa lub śruba zaciskająca złączkę, przy łączeniu dwóch odcinków rur.

**1.4.7.** Pozostałe określenia podstawowe są zgodne z obowiązującymi, odpowiednimi polskimi normami i z definicjami podanymi w SST D-00.00.00 „Wymagania ogólne” pkt 1.4.

### **1.5. Ogólne wymagania dotyczące robót**

Ogólne wymagania dotyczące robót podano w SST D-00.00.00 „Wymagania ogólne” pkt 1.5.

## **2. MATERIAŁY**

### **2.1. Ogólne wymagania dotyczące materiałów**

Ogólne wymagania dotyczące materiałów, ich pozyskiwania i składowania, podano w SST D-00.00.00 „Wymagania ogólne” [1] pkt 2.

### **2.2. Materiały do wykonania robót**

#### **2.2.1. Zgodność materiałów z dokumentacją projektową i aprobatą techniczną**

Materiały do wykonania robót powinny być zgodne z ustaleniami dokumentacji projektowej lub ST oraz z aprobatą techniczną IBDiM.

#### **2.2.2. Rodzaje materiałów**

Materiałami stosowanymi przy wykonywaniu robót objętych niniejszą SST są:

- dwuciennie rury polietylenowe HDPE spiralnie karbowane o sztywności obwodowej min. SN 8 oraz elementy łączące rury, jak złączki, paski zaciskowe lub śruby, odpowiadające wymaganiom aprobaty technicznej,
- materiał, stanowiący fundament pod rury i do zasypki przepustu, zgodny z dokumentacją projektową, np. mieszanka kruszywa naturalnego (pospółka) odpowiadająca wymaganiom PN-EN 13242:2004 [7], o uziarnieniu 0÷31,5 mm,
- materiał do wykonania umocnienia skarp na wlocie i wylocie, zgodny z dokumentacją projektową, tj. kamień brukowiec,

- cement i piasek na podsypkę.

### 2.2.3. Składowanie materiałów

Rury polietylenowe oraz złączki i paski zaciskowe należy przechowywać tak, aby nie uległy mechanicznemu uszkodzeniu. Podłoże, na którym składuje się rury, musi być równe, umożliwiające spoczywanie rury na karbach na całej długości rury. Rury można składać warstwowo do wysokości max 3,2 m. Rury układane swobodnie zaleca się układać warstwami prostopadłymi względem siebie. Układanie można wykonywać z podpórkami drewnianymi lub metalowymi zapobiegającymi przemieszczaniu rur. Kształt podpórek musi być taki, aby nie występował zbyt duży nacisk na sąsiednie warstwy rur, mogący spowodować ich uszkodzenie. Okres składowania na wolnym powietrzu nie powinien przekraczać 2 lat. Składowanie innych materiałów powinno odpowiadać wymaganiom norm i ST wymienionych w p.2.2.2.

## 3. SPRZĘT

### 3.1. Ogólne wymagania dotyczące sprzętu

Ogólne wymagania dotyczące sprzętu podano w SST D-00.00.00 „Wymagania ogólne” pkt 3.

### 3.2. Sprzęt stosowany do wykonania robót

Przy wykonywaniu robót Wykonawca w zależności od potrzeb, powinien wykazać się możliwością korzystania ze sprzętu dostosowanego do przyjętej metody robót, jak np:

- koparką na podwoziu gąsienicowym lub kołowym o pojemności łyżki 0,4 m<sup>3</sup>, ewentualnie koparko-ładownicą,
- ubijakiem spalinowym, płytą wibracyjną, walcem lub innym sprzętem zagęszczającym,
- sprzętem transportowym,
- sprzętem do rozładunku rur, jak lekkim sprzętem dźwigowym, wózkami widłowymi (rozładunek może też być wykonywany ręcznie).

Uwaga: W czasie rozładunku rur należy zwracać uwagę, żeby nie uszkodzić karbów, np. przez zbyt energiczne wyciąganie rur, co powoduje tarcie karbów o podłoże. Sprzęt powinien odpowiadać wymaganiom określonym w dokumentacji projektowej, ST, instrukcjach producentów lub propozycji Wykonawcy i powinien być zaakceptowany przez Inżyniera.

## 4. TRANSPORT

### 4.1. Ogólne wymagania dotyczące transportu

Ogólne wymagania dotyczące transportu podano w SST D-00.00.00 „Wymagania ogólne” pkt 4.

### 4.2. Transport materiałów

Materiały sypkie i drobne przedmioty można przewozić dowolnymi środkami transportu, w warunkach zabezpieczających je przed zanieczyszczeniem, zmieszaniem z innymi materiałami i nadmiernym zawilgoceniem.

Rury należy ułożyć równomiernie na całej powierzchni ładunkowej obok siebie i zabezpieczyć przed możliwością przesuwania się podczas transportu. Nie należy dopuścić, aby więcej niż 1 m rury wystawało poza obrys środka transportowego.

## 5. WYKONANIE ROBÓT

### 5.1. Ogólne zasady wykonania robót

Ogólne zasady wykonania robót podano w SST D-00.00.00 „Wymagania ogólne” pkt 5.

### 5.2. Zasady wykonywania robót

Sposób wykonania robót powinien być zgodny z dokumentacją projektową i SST. W przypadku braku wystarczających danych można korzystać z ustaleń podanych w niniejszej specyfikacji oraz z informacji podanych w załącznikach.

Podstawowe czynności przy wykonywaniu robót związanych z budową przepustów z rur HDPE obejmują:

1. roboty przygotowawcze,
2. wykonanie wykopów, np. pod ławę lub w korpusie istniejącej drogi,
3. wykonanie fundamentu (ławy) pod rury, np. z mieszanki kruszywa naturalnego (pospółki),
4. ułożenie rury na ławie w jednym odcinku lub w odcinkach, wymagających połączenia kolejnych dwóch rur złączką (w przypadku rur PP łączenie może odbywać się sposobem kielichowym),
5. wykonanie zasyпки przepustu,
6. umocnienie skarp przy wlocie i wylocie przepustu,

7. roboty wykończeniowe.

### 5.3. Roboty przygotowawcze

Przed przystąpieniem do robót należy, na podstawie dokumentacji projektowej, SST lub wskazań Inżyniera:

- ustalić lokalizację robót,
- ew. ustalić dane niezbędne do szczegółowego wytyczenia robót oraz ustalenia danych wysokościowych,
- usunąć przeszkody, np. drzewa, krzaki, obiekty, elementy dróg, ogrodzeń itd.,
- ew. odwodnić teren budowy w zakresie uzgodnionym z Inżynierem,
- ew. dokonać przełożenia koryta ciekłu do czasu wybudowania przepustu, wg osobnej dokumentacji projektowej.

Zaleca się korzystanie z ustaleń SST D-01.00.00 [2] w zakresie niezbędnym do wykonania robót przygotowawczych.

### 5.4. Wykonanie wykopów

Wykonanie wykopów powinno być zgodne z dokumentacją projektową. Dobór sprzętu i metody wykonania należy dostosować do rodzajów gruntu, objętości robót i odległości transportu. Wykonanie wykopów powinno odpowiadać wymaganiom określonym w SST D-02.00.00. Dno wykopu powinno być wyrównane z dokładnością co najmniej  $\pm 2$  cm.

### 5.5. Ława pod przepustem

Rury przepustu i studnie powinny być układane na zagęszczonej warstwie podsypki (ławie) o grubości ustalonej w dokumentacji projektowej, z mieszanki kruszywa naturalnego o uziarnieniu np. 0÷31,5 mm, bez zanieczyszczeń. Podsypkę należy zagęścić do wartości 0,98 Proctora normalnego. Przy układaniu rur karbowanych górna jej warstwa o grubości równej wysokości karbu powinna być luźna, aby karby rury mogły swobodnie się w niej zagłębić.

### 5.6. Ułożenie rur przepustu na ławie

Ułożenia rury na ławie należy dokonać po zaniwelowaniu poziomu dna i wytyczeniu osi przepustu. Zaleca się układać rurę w jednym odcinku, jeśli możliwa jest dostawa rury o odpowiedniej długości, wynikająca z asortymentu produkcji i możliwości transportowych. W innych przypadkach, przepust złożony z dwóch lub większej liczby rur powinien mieć połączenia złączkami poszczególnych odcinków rur.

Łączenie dwóch odcinków rur polega na:

- ułożeniu na ławie złączki,
- położeniu na złączce dwóch sąsiednich końców rur,
- zamknięciu złączki,
- założeniu w złączce pasków lub śrub zaciskowych i zaciągnięciu ich.

Długość końcowego odcinka rury, mierzona w najkrótszym miejscu nie powinna być mniejsza od 1 m. W przypadku gdy przepust ułożono na ławie, po uprzednim połączeniu odcinków rur poza ławą, należy sprawdzić skuteczność połączeń między rurami. Rurę przepustu po ułożeniu należy ustabilizować w taki sposób, aby nie zmieniała swojego położenia w czasie zasypywania przepustu. Można dokonać tego podsypką wspierającą. Przycięcie skrajnych rur do płaszczyzny skarpy można wykonać przed montażem przepustu lub też na budowie po wykonaniu nasypu.

### 5.7. Zasyпка przepustu

Zasyпка przepustu do wysokości co najmniej 30 cm ponad górną krawędź przepustu (o ile nie koliduje to z konstrukcją nawierzchni) powinna być wykonana mieszanką kruszywa naturalnego o frakcji 0 ÷ 31,5 mm o wskaźniku różnoziarnistości  $U > 5$  lub piaskiem gruboziarnistym.

Zasyпка powinna być wykonywana:

- równomiernie i równocześnie z obu stron przepustu,
- warstwami o grubości maksimum 30 cm,
- zagęszczonymi do wskaźnika zagęszczenia  $\geq 0,95$  w strefie bezpośredniej przy rurze i  $\geq 0,98$  w pozostałej strefie,
- ze sprawdzaniem rzędnych posadowienia przepustu w celu niedopuszczenia do jego wypychania lub przemieszczania poziomego,
- ze zwróceniem uwagi, aby średnica ziaren kruszywa, układanego bezpośrednio na rurze, nie przekraczała wielkości skoku karbu zewnętrznego rury.

Jeśli grubość naziomu nad przepustem nie przekracza 1,0 m, to cały materiał zasypowy powinien odpowiadać wymaganiom określonym dla zasyпки grubości 30 cm. Pozostałą część nasypu można wykonać z materiałów określonych w ST D-02.00.00. Szczególnie starannie należy wykonać podsypkę wspierającą

przepust, umieszczoną w obszarze ograniczonym ćwiartką koła nad ławą. Materiał na podsypkę wspierającą powinien odpowiadać wymaganiom mieszanki z kruszywa 0÷31,5 mm dla ławy.

## **5.8. Umocnienie skarp przy wlocie i wylocie przepustu**

### **5.8.1. Umocnienie skarpy brukowcem**

Brukowiec należy układać zaprawie cementowo-piaskowej. Brukowiec układa się „pod sznur” naciągnięty na palikach na wysokość od 2 cm do 4 cm nad projektowany poziom powierzchni. Układanie brukowca należy rozpocząć od uprzednio wykonanych oporów-krawężników. W przypadku gdy dokumentacja projektowa takich oporów nie przewiduje, należy w pierwszej kolejności, po linii obwodu umocnienia, ułożyć brukowce największe. Brukowiec należy układać tak, aby szczeliny między sąsiednimi warstwami miały się i nie przekraczały 3 cm, a największy wymiar brukowca był skierowany w podkład.

W przypadku układania brukowca na zaprawie cementowo-piaskowej, szczeliny należy wypełnić zaprawą cementowo-piaskową o stosunku 1:2. W okresie wiązania zaprawy cementowo-piaskowej powierzchnię bruku należy osłonić matami lub warstwą piasku i utrzymywać w stanie wilgotnym przez co najmniej 7 dni.

### **5.8.2. Zakończenie wylotów ściankami prefabrykowanymi**

Końce przepustów pod zjazdami należy zakończyć ściankami prefabrykowanymi o kształcie zgodnym z KPED 03.95. Ścianki powinny być wykonane z betonu klasy co najmniej C25/30. Powierzchnie ścianek stykające się gruntem należy zabezpieczyć środkiem do izolacji przeciwwilgociowych.

## **5.9. Roboty wykończeniowe**

Roboty wykończeniowe powinny być zgodne z dokumentacją projektową i ST. Do robót wykończeniowych należą prace związane z dostosowaniem wykonanych robót do istniejących warunków terenowych, takie jak:

- odtworzenie przeszkód czasowo usuniętych, np. parkanów, ogrodzeń nawierzchni, chodników, krawężników itp.,
- niezbędne uzupełnienia zniszczonej w czasie robót roślinności, tj. zatrawienia, krzewów, ew. drzew,
- roboty porządkujące otoczenie terenu robót.

## **6. KONTROLA JAKOŚCI ROBÓT**

### **6.1. Ogólne zasady kontroli jakości robót**

Ogólne zasady kontroli jakości robót podano w SST D-00.00.00 „Wymagania ogólne” pkt 6.

### **6.2. Badania przed przystąpieniem do robót**

Przed przystąpieniem do robót Wykonawca powinien:

- uzyskać wymagane dokumenty, dopuszczające wyroby budowlane do obrotu i powszechnego stosowania (aprobaty techniczne, certyfikaty zgodności, deklaracje zgodności, ew. badania materiałów wykonane przez dostawców itp.),
- ew. wykonać własne badania właściwości materiałów przeznaczonych do wykonania robót, określone w punkcie 2,
- sprawdzić cechy zewnętrzne gotowych materiałów z tworzyw i prefabrykowanych.

Wszystkie dokumenty oraz wyniki badań Wykonawca przedstawia Inżynierowi do akceptacji.

### **6.3. Badania w czasie robót**

Częstotliwość oraz zakres badań i pomiarów, które należy wykonywać w trakcie robót są następujące:

- lokalizacja i zgodność granic terenu robót z dokumentacją projektową – 1 raz wg punktu 5 i dokumentacji projektowej,
- wykonanie wykopów – na bieżąco wg punktu 5,
- wykonanie fundamentu (ławy) przepustu lub studni – na bieżąco wg punktu 5,
- ułożenie rur przepustu na ławie – na bieżąco wg punktu 5,
- zasypka przepustu – na bieżąco wg punktu 5,
- umocnienie skarp przy wlocie i wylocie przepustu – na bieżąco wg punktu 5,
- wykonanie robót wykończeniowych – na bieżąco wg punktu 5.

## **7. OBMIAR ROBÓT**

Ogólne zasady obmiaru robót podano w SST D-00.00.00 „Wymagania ogólne” pkt 7.

Jednostką obmiarową jest:

- m (metr) wykonania przepustu danej średnicy z rur HDPE,
- m<sup>3</sup> (metr sześcienny) wykonania ławy fundamentowej z kruszywa naturalnego,
- m<sup>2</sup> (metr kwadratowy) wykonania umocnienia wlotów i wylotów brukiem.

## 8. ODBIÓR ROBÓT

### 8.1. Ogólne zasady odbioru robót

Ogólne zasady odbioru robót podano w SST D-00.00.00 „Wymagania ogólne” pkt 8. Roboty uznaje się za wykonane zgodnie z dokumentacją projektową, ST i wymaganiami Inżyniera, jeżeli wszystkie pomiary i badania z zachowaniem tolerancji wg pkt 6 dały wyniki pozytywne.

### 8.2. Odbiór robót zanikających i ulegających zakryciu

Odbiorowi robót zanikających i ulegających zakryciu podlegają:

- wykonanie wykopu,
- wykonanie ławy fundamentowej,
- wykonanie zasypki przepustu

Odbiór tych robót powinien być zgodny z wymaganiami punktu 8.2 SST D-00.00.00 „Wymagania ogólne” oraz niniejszej SST.

## 9. PODSTAWA PŁATNOŚCI

### 9.1. Ogólne ustalenia dotyczące podstawy płatności

Ogólne ustalenia dotyczące podstawy płatności podano w SST D-00.00.00 „Wymagania ogólne” pkt 9.

### 9.2. Cena jednostki obmiarowej

Cena wykonania 1 m przepustu danej średnicy z rur HDPE obejmuje:

- prace pomiarowe i roboty przygotowawcze,
- oznakowanie robót,
- wykonanie wykopu i zagospodarowanie lub odwóz ewentualnego nadmiaru gruntu,
- przygotowanie podłoża,
- ew. rozkucie istniejącej ścianki czołowej przedłużanego przepustu,
- dostarczenie materiałów i sprzętu,
- ułożenie rur wraz z niezbędnymi połączeniami z istniejącymi fragmentami przepustów,
- przeprowadzenie pomiarów i badań wymaganych w specyfikacji technicznej,
- odwiezienie sprzętu.

Cena 1 m<sup>3</sup> wykonania ławy fundamentowej z kruszywa naturalnego obejmuje:

- odwodnienie wykopu na czas wykonania fundamentu,
- profilowanie i zagęszczanie podłoża wg Specyfikacji Technicznej,
- dostarczenie kruszywa,
- wbudowanie kruszywa i zagęszczanie wg Specyfikacji Technicznej,
- wykonanie pomiarów i badań laboratoryjnych wymaganych w Specyfikacji Technicznej

Cena wykonania 1m<sup>2</sup> umocnienia wylotów poprzez brukowanie obejmuje:

- roboty pomiarowe i przygotowawcze,
- zakup, dostarczenie i wbudowanie materiałów,
- ew. pielęgnacja spoin,
- uporządkowanie terenu,
- przeprowadzenie badań i pomiarów wymaganych w specyfikacji technicznej.

## 10. PRZEPISY ZWIĄZANE

### 10.1. Ogólne Specyfikacje techniczne (OST)

1. D-00.00.00 Wymagania ogólne
2. D-01.00.00 Roboty przygotowawcze
3. D-02.00.00 Roboty ziemne
4. D-03.01.01 Przepusty pod koroną drogi
5. D-05.03.23 Nawierzchnia z betonowej kostki brukowej

6. D-06.01.01 Umocnienie powierzchniowe skarp, rowów i ścieków

## 10.2. Normy

### 10.2. Normy

7. PN-EN 13242:2004 Kruszywa do niezwiązanych i związanych hydraulicznie materiałów stosowanych w obiektach budowlanych i budownictwie drogowym
8. PN-EN 206-1:2003 Beton – Część 1: Wymagania, właściwości, produkcja i zgodność

## 11. ZAŁĄCZNIKI

### ZAŁĄCZNIK 1

#### RURY POLIETYLENOWE

##### 1.1. Charakterystyka rur polipropylenowych PP

Rury do przepustów wykonane są z wysokoudarowej odmiany polietylenu HDPE, wysokiej gęstości, charakteryzującego się dobrą odpornością na działanie roztworu soli i olejów mineralnych i ograniczoną odpornością na benzynę. Materiał jest palny, a zapłon następuje przy bezpośrednim, długotrwałym zetknięciu z otwartym ogniem. Skrót HDPE oznacza „high-density polyethylene”, tj. polietylen wysokiej gęstości. Powierzchnia wewnętrzna rury jest gładka, a powierzchnia zewnętrzna jest wykształcona w formie spiralnego karbu o wielkości i skoku zwoju zależnego od średnicy rury, zwiększającego się ze wzrostem średnicy (rys. 1). Karbowanie rury zaprojektowano w sposób umożliwiający uzyskanie jak największej wytrzymałości rur na ściskanie, w połączeniu z małą masą materiału. Spiralny kształt karbowania pozwala na optymalny rozkład naprężeń w rurze oraz umożliwia dobre wypełnienie cząstkami gruntu przestrzeni między karbami. Wytrzymałość na ściskanie rury, określona na podstawie metody naprężeń pierścieniowych wynosi zwykle minimum 8 kPa. Rura, jako konstrukcja podatna, współpracując z otaczającą zasypką, wykorzystuje zjawisko przesklenia obciążen powodując, w zależności od wysokości naziomu, przenoszenie przez rurę około 30% obciążen zewnętrznych, a pozostałą część obciążen – przez otaczający grunt. Długość wytwarzanych odcinków rur określa producent (zwykle 2÷12 m). Odcinki poszczególnych rur można łączyć za pomocą elementów w formie złączek i opasek zaciskowych lub śrub, z tym że istnieją różne rodzaje złączek: plastikowe z karbami, metalowe jednodzielne lub dwudzielne, w zależności od stosowanej średnicy rury (rys. 2).

##### 1.2. Zalety rur polietylenowych

Przepusty z rur polietylenowych HDPE mają następujące, pozytywne cechy:

- montaż rur przepustu może być dokonany ręcznie, bez użycia cięższego sprzętu mechanicznego,
- sposób montażu rur minimalizuje okres czasu potrzebny do budowy obiektu,
- rury polietylenowe nie wymagają ścianek czołowych przepustu, gdyż zwykle dostosowuje się je do pochylenia skarp nasypu, przez przycięcie,
- przepust z rur polietylenowych jest odporny na działanie agresywnych związków chemicznych; nie wymaga robót izolacyjnych,
- montaż przepustu można wykonywać w ujemnych temperaturach otoczenia,
- istnieje łatwość czyszczenia przepustu: wodą w okresie letnim lub parą wodną 105°C w okresie zimowym.

### ZAŁĄCZNIK 2

#### ELEMENTY WYKONANIA PRZEPUSTU

##### 2.1. Nadsypka nad przepustem

Grubość nadsypki nad przepustem uzależniona jest od średnicy rury i obciążenia. Minimalna grubość nadsypki, łącznie z warstwami konstrukcyjnymi nawierzchni, dla rur o średnicy 600 ÷ 1000 mm, powinna wynosić od 0,5 średnicy rury do max. 12 m. W przypadku gdy warstwy konstrukcyjne nawierzchni są grubsze niż zalecana minimalna nadsypka, to jej grubość nad rurą powinna wynosić minimum 0,10 ÷ 0,15 m, mierząc od karbu rury do spodu nawierzchni.

Inne maksymalne i minimalne grubości zasypki dopuszczają się pod warunkiem wykazania obliczeniowo, że nie zostanie przekroczona dopuszczalna deformacja rury.

## 2.2. Posadowienie przepustu

Przepust można wykonać na gruncie dowolnego typu, przy spełnieniu odpowiednich wymagań dostosowujących do nośności podłoża.

W przypadku posadowienia przepustu na plastycznym podłożu gliniastym lub namulach należy wykonać warstwę odcinającą, np. z geowłókniny o wytrzymałości na rozrywanie min. 7 kPa (rys. 5).

W przypadku gruntu wysadzinowego podsypkę wykonuje się z pospółki o maksymalnej średnicy ziaren 31,5 mm; grubość warstwy minimum 15 cm, a w miejscu spodziewanej złączki min. 10 cm. Zaleca się, aby podsypkę ułożyć wówczas w kierunku podłużnym i poprzecznym, zgodnie z rysunkiem 6. Podobną konstrukcję podsypki zaleca się wykonywać na przemarzniętym dnie wykopu w okresie zimowym.

Alternatywnie można wykonać na części (np. na obrukowanym wlocie i wylocie) przepustu lub pod całym przepustem ławę betonową (rys. 10).

## 2.3. Ułożenie przepustu z rur

Długość przepustu powinna być dostosowana do poziomu jego ułożenia, kąta przecięcia przepustu z osią drogi i zakończenia zależnego od ścięcia końca zgodnego z pochyleniem skarpy nasypu (ew. bez ścięcia).

Łączenie dwóch odcinków rur dokonuje się złączką zaciskową (rys. 2 i 3), której końce następnie dociska się paskami lub śrubami (rys. 4) zaciskowymi. Długość końcowego, skrajnego odcinka rury nie powinna być mniejsza od 1 m (rys. 7).

## 2.4. Zasypka przepustu

Przepust jednorurowy powinien mieć zasypkę z gruntu przepuszczalnego, wykonaną wg rysunku 8, a dwururowy wg rys. 9. Pozostałą część nasypu nad przepustem należy wykonać według zasad określonych dla gruntów nasypowych.

## 2.5. Umocnienie skarp przy wlocie i wylocie

Ze względów wytrzymałościowych rur, wlot lub wylot przepustu nie wymaga specjalnych umocnień. Nie ma potrzeby wykonywania ścianek czołowych przy przepuszczeniu. Umocnienie wlotu lub wylotu można rozważyć do ochrony skarp przed wodą, dla przepustów o średnicy większej od 30 cm, zwłaszcza przy wlocie zatopionym.

Przykładowy sposób umocnienia skarpy betonową kostką brukową lub elementami kamiennymi przedstawiono na rysunku 10.

## ZAŁĄCZNIK 3

### RYSUNKI (wg producenta rur)

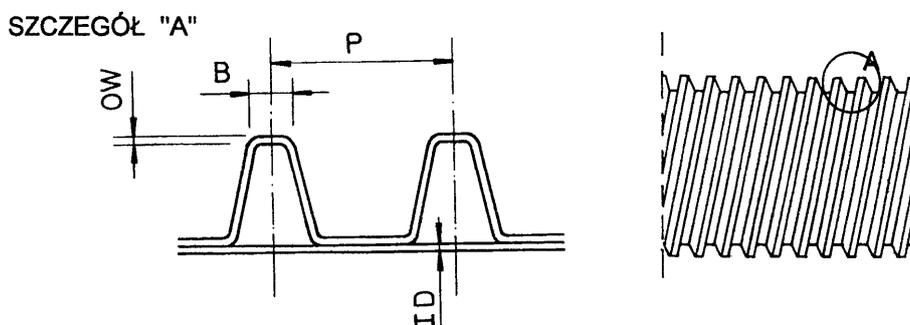

Rys. 1. Karby na rurze polietylenowej

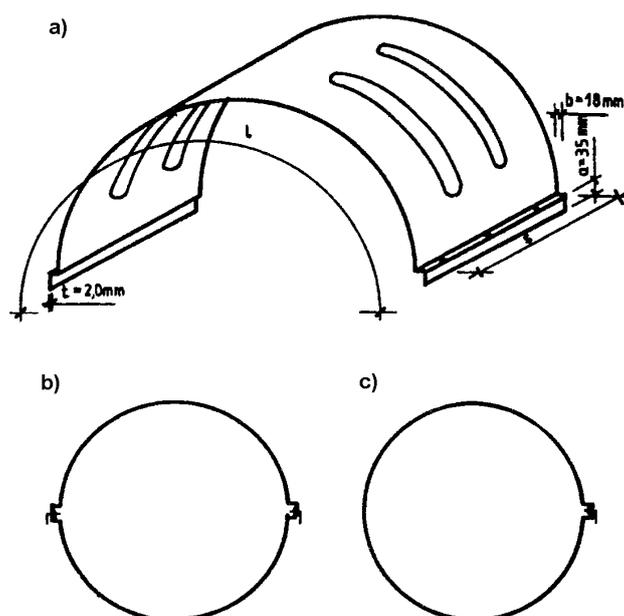

Rys. 2. Przykład złączki zaciskowej do połączenia dwóch rur polietylenowych  
a) Widok górnej części złączki dwudzielnej, b) Przekrój poprzeczny złączki dwudzielnej,  
c) Przekrój poprzeczny złączki jednodzielnej (Uwaga: Producent dostarcza również inne typy złączek)

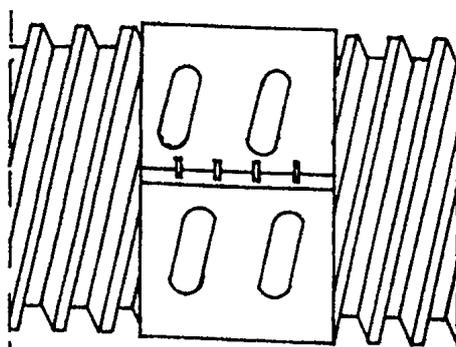

Rys. 3. Dwa odcinki rur połączone złączką zaciskową z blachy stalowej grubości 3 mm ocynkowanej galwanicznie (Istnieją również złączki plastikowe)

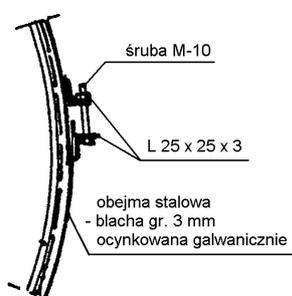

Rys. 4. Śruba zaciskowa na złączce metalowej łączącej dwa odcinki rur (Istnieją również złączki plastikowe)

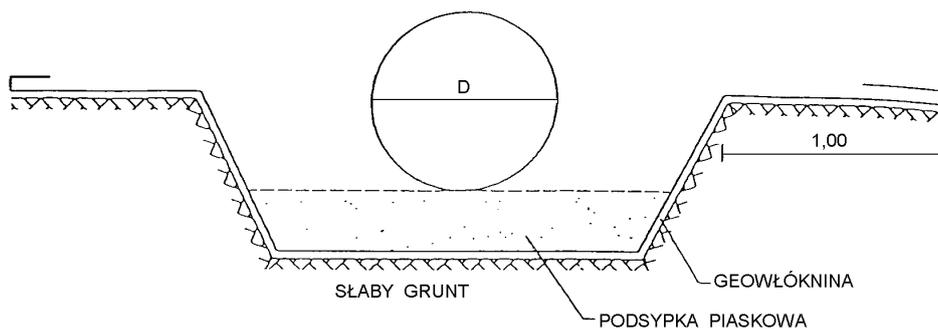

Rys. 5. Ułożenie rur przepustu na słabym gruncie

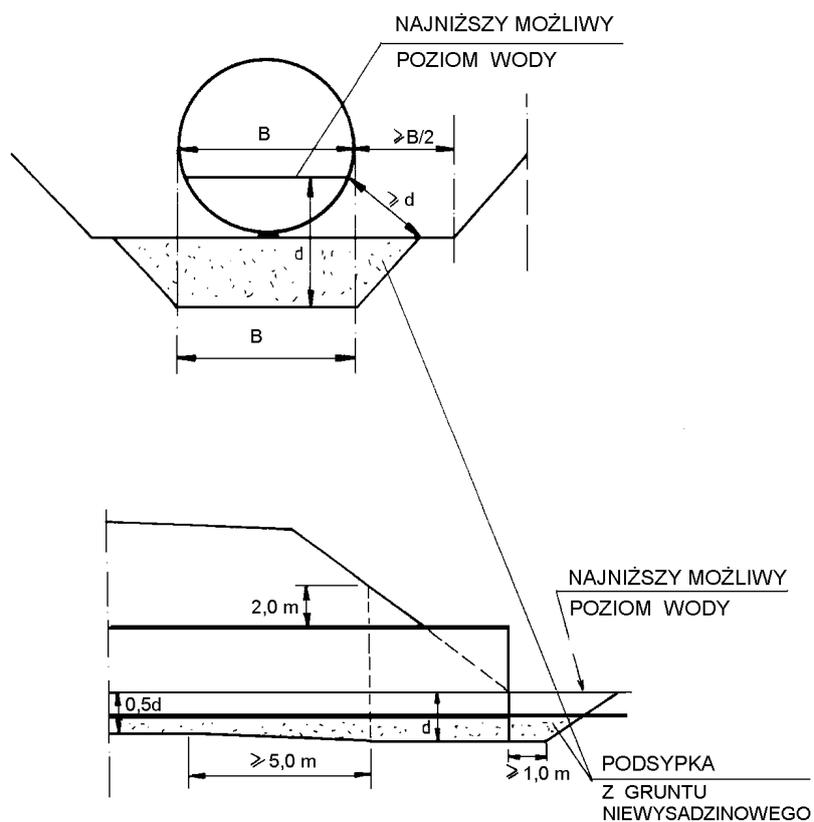

Rys. 6. Sposób wykonania podsypki pod przepustem, posadawianym na gruncie wysadzinowym

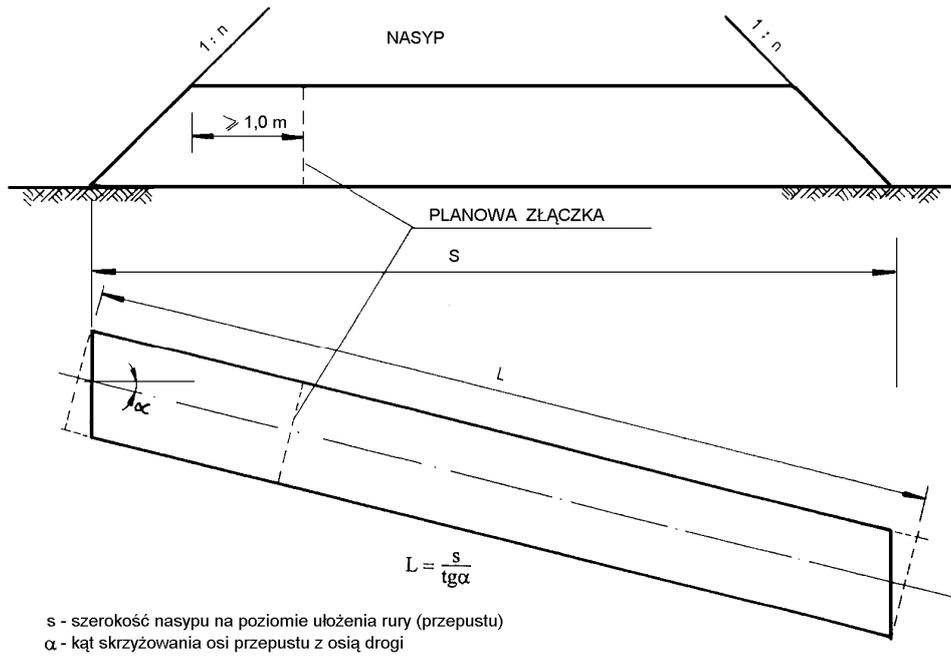

Rys. 7. Końcowy, skrajny odcinek rury nie powinien być krótszy od 1 m

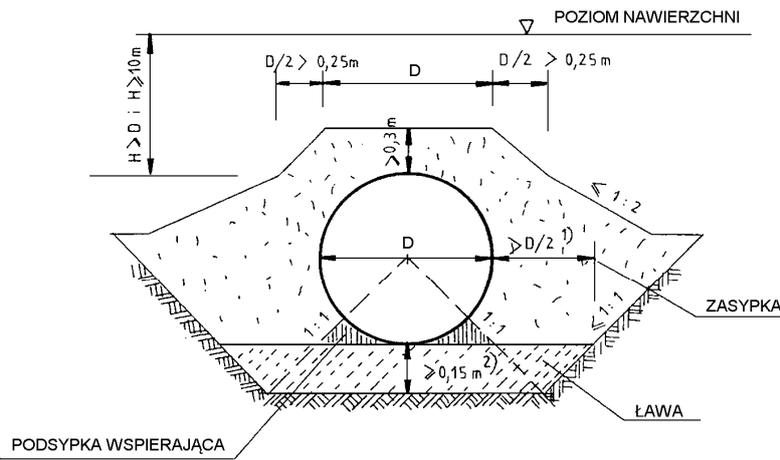

<sup>1)</sup> wymiar może być zwiększony dla gruntów wrażliwych na przemarzanie

<sup>2)</sup> w miejscu złączki min. 0,10 m

Rys. 8. Zasyпка nad przepustem jednorurowym

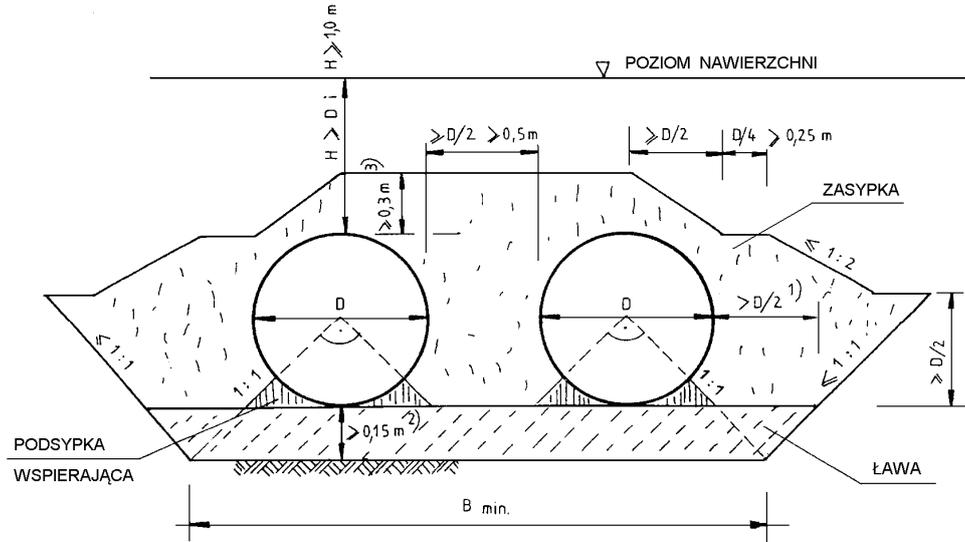

- <sup>1)</sup> wymiar może być zwiększony dla gruntów wrażliwych na przemarzanie
- <sup>2)</sup> w miejscu złączenia min. 0,10 m
- <sup>3)</sup> grubość równa całkowitej wysokości w wypadku gdy  $H \leq 1$

Rys. 9. Zasyпка nad przepustem dwururowym

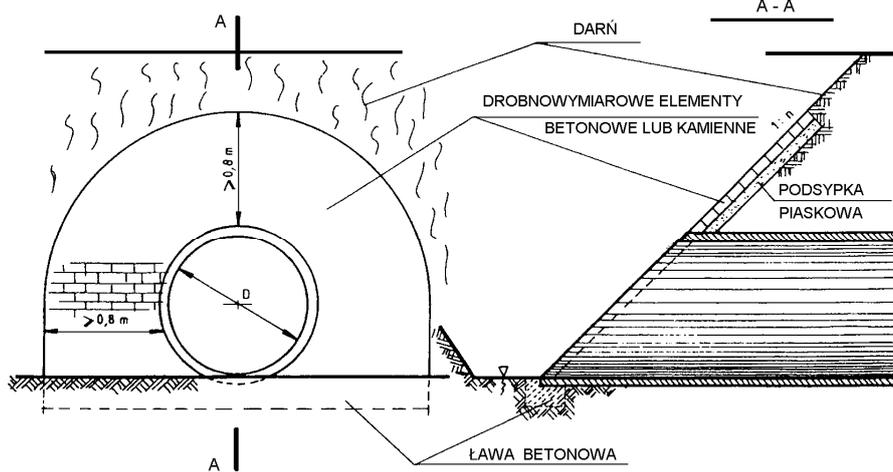

Rys. 10. Przykład umocnienia skarpy przy wlocie przepustu za pomocą drobnowymiarowych elementów z betonowej kostki brukowej lub kamienia

## **D-04.01.01. KORYTO Z PROFILOWANIEM I ZAGĘSZCZENIEM PODŁOŻA**

### **1. WSTĘP**

#### **1.1. Przedmiot SST**

Przedmiotem niniejszej Szczegółowej Specyfikacji Technicznej są wymagania dotyczące wykonania koryta wraz z profilowaniem i zagęszczeniem podłoża pod konstrukcje nowych nawierzchni wykonywanych w ramach przebudowy ulicy Brzozowej, Wiśniowej, Dębowej i Lipowej w Pieniężnie.

#### **1.2. Zakres stosowania Specyfikacji Technicznej**

Specyfikacja Techniczna jest stosowana jako dokument przetargowy i kontraktowy przy zleceniu i realizacji robót wymienionych w punkcie 1.1., zgodnie z SST D-00.00.00 „Wymagania ogólne”.

#### **1.3. Zakres robót objętych Specyfikacją Techniczną**

Ustalenia zawarte w niniejszej Specyfikacji Technicznej dotyczą zasad prowadzenia robót związanych z wykonaniem koryta wraz z profilowaniem podłoża zgodnie z Dokumentacją Projektową w związku z przebudową ulicy Brzozowej, Wiśniowej, Dębowej i Lipowej w Pieniężnie, tj.:

- profilowaniem i zagęszczeniem podłoża pod konstrukcję nawierzchni nowej jezdni,
- profilowaniem i zagęszczeniem podłoża pod konstrukcję zjazdów i dojazd do posesji.

#### **1.4. Określenia podstawowe**

Określenia podstawowe są zgodne z obowiązującymi, odpowiednimi polskimi normami i definicjami podanymi w SST D-00.00.00 „Wymagania ogólne” pkt 1.4.

#### **1.5. Ogólne wymagania dotyczące robót**

Ogólne wymagania dotyczące robót podano w SST D-00.00.00 „Wymagania ogólne” pkt 1.5.

### **2. MATERIAŁY**

Nie występują.

### **3. SPRZĘT**

#### **3.1. Ogólne wymagania dotyczące sprzętu**

Ogólne wymagania dotyczące sprzętu podano w SST D-00.00.00 „Wymagania ogólne” pkt 3.

#### **3.2. Sprzęt do wykonania robót**

Wykonawca przystępujący do wykonania koryta i profilowania podłoża pod konstrukcję nawierzchni powinien wykazać się możliwością korzystania z następującego sprzętu:

- koparek podsiębiernych z gładką łyżką,
- równiarek,
- małych sypcharek gąsienicowych,
- walców statycznych, wibracyjnych lub płyt wibracyjnych,
- beczkowsów do regulacji wilgotności optymalnej.

Stosowany sprzęt nie może spowodować niekorzystnego wpływu na właściwości gruntu podłoża.

### **4. TRANSPORT**

#### **4.1. Ogólne wymagania dotyczące transportu**

Ogólne wymagania dotyczące transportu podano w SST D-00.00.00 „Wymagania ogólne” pkt 4.

### **5. WYKONANIE ROBÓT**

#### **5.1. Ogólne zasady wykonania robót**

Ogólne zasady wykonania robót podano w SST D-00.00.00 „Wymagania ogólne” pkt 5.

#### **5.2. Warunki przystąpienia do robót**

Wykonawca powinien przystąpić do wykonania koryta oraz profilowania i zagęszczenia podłoża bezpośrednio przed rozpoczęciem robót związanych z wykonaniem warstw nawierzchni. Wcześniejsze

przystąpienie do wykonania koryta oraz profilowania i zagęszczenia podłoża, jest możliwe wyłącznie za zgodą Inżyniera, w korzystnych warunkach atmosferycznych.

W wykonanym korycie oraz po wyprofilowanym i zagęszczonym podłożu nie może odbywać się ruch budowlany, niezwiązany bezpośrednio z wykonaniem pierwszej warstwy nawierzchni.

### 5.3. Wykonanie koryta

Paliki lub szpilki do prawidłowego ukształtowania koryta w planie i profilu powinny być wcześniej przygotowane.

Paliki lub szpilki należy ustawiać w osi drogi i w rzędach równoległych do osi drogi lub w inny sposób zaakceptowany przez Inżyniera. Rozmieszczenie palików lub szpilek powinno umożliwiać naciągnięcie sznurków lub linek do wytyczenia robót w odstępach nie większych niż co 10 metrów.

Rodzaj sprzętu, a w szczególności jego moc należy dostosować do rodzaju gruntu, w którym prowadzone są roboty i do trudności jego odspojenia.

Koryto można wykonywać ręcznie, gdy jego szerokość nie pozwala na zastosowanie maszyn, na przykład na poszerzeniach lub w przypadku robót o małym zakresie. Sposób wykonania musi być zaakceptowany przez Inżyniera.

Grunt odspojony w czasie wykonywania koryta powinien być wykorzystany zgodnie z ustaleniami dokumentacji projektowej i SST, tj. wbudowany w nasyp lub odwieziony na odkład w miejsce wskazane przez Inżyniera.

Profilowanie i zagęszczenie podłoża należy wykonać zgodnie z zasadami określonymi w pkt 5.4.

### 5.4. Profilowanie i zagęszczenie podłoża

Przed przystąpieniem do profilowania podłoże powinno być oczyszczone ze wszelkich zanieczyszczeń.

Po oczyszczeniu powierzchni podłoża należy sprawdzić, czy istniejące rzędne terenu umożliwiają uzyskanie po profilowaniu zaprojektowanych rzędnych podłoża. Zaleca się, aby rzędne terenu przed profilowaniem były o co najmniej 5 cm wyższe niż projektowane rzędne podłoża.

Jeżeli powyższy warunek nie jest spełniony i występują zaniżenia poziomu w podłożu przewidzianym do profilowania, Wykonawca powinien spulchnić podłoże na głębokość zaakceptowaną przez Inżyniera, dowieźć dodatkowy grunt spełniający wymagania obowiązujące dla górnej strefy korpusu, w ilości koniecznej do uzyskania wymaganych rzędnych wysokościowych i zagęścień warstwę do uzyskania wartości wskaźnika zagęszczenia, określonych w tabelicy 1.

Do profilowania podłoża należy stosować równiarki. Ścięty grunt powinien być wykorzystany w robotach ziemnych lub w inny sposób zaakceptowany przez Inżyniera.

Bezpośrednio po profilowaniu podłoża należy przystąpić do jego zagęszczenia. Zagęszczenie podłoża należy kontynuować do osiągnięcia wskaźnika zagęszczenia i wtórnego modułu odkształcenia nie mniejszego od podanego w tabelicy 1. Wskaźnik zagęszczenia należy określać zgodnie z BN-77/8931-12 [5].

Tablica 1. Minimalne wartości wskaźnika zagęszczenia podłoża ( $I_s$ ) oraz wtórnego modułu odkształcenia ( $E_2$ )

Minimalny wskaźnik zagęszczenia i wtórny moduł odkształcenia dla dróg:	
Strefa korpusu	Wymagane wartości
Wskaźnik zagęszczenia w poziomie dna wykopu	$\geq 0,97$
Wtórny moduł odkształcenia $E_{II}$ w poziomie dna wykopu	$\geq 25$ MPa

Takie same minimalne parametry podłoża gruntowego pod warstwą mrozoochronną należy osiągnąć na obszarze zjazdów i dojeżdż do posesji.

Należy określić pierwotny i wtórny moduł odkształcenia podłoża według BN-64/8931-02 [3]. Stosunek wtórnego i pierwotnego modułu odkształcenia nie powinien przekraczać 2,2.

Wilgotność gruntu podłoża podczas zagęszczania powinna być równa wilgotności optymalnej z tolerancją od -20% do +10%.

### 5.5. Utrzymanie koryta oraz wyprofilowanego i zagęszczonego podłoża

Podłoże po wyprofilowaniu i zagęszczeniu powinno być utrzymywane w dobrym stanie.

Jeżeli po wykonaniu robót związanych z profilowaniem i zagęszczeniem podłoża nastąpi przerwa w robotach i Wykonawca nie przystąpi natychmiast do układania warstw nawierzchni, to powinien on zabezpieczyć podłoże przed nadmiernym zawilgoceniem, na przykład przez rozłożenie folii lub w inny sposób zaakceptowany przez Inżyniera.

Jeżeli wyprofilowane i zagęszczone podłoże uległo nadmiernemu zawilgoceniu, to do układania kolejnej warstwy można przystąpić dopiero po jego naturalnym osuszeniu.

Po osuszeniu podłoża Inżynier oceni jego stan i ewentualnie zaleci wykonanie niezbędnych napraw. Jeżeli zawilgocenie nastąpiło wskutek zaniedbania Wykonawcy, to naprawę wykona on na własny koszt.

## 6. KONTROLA JAKOŚCI ROBÓT

### 6.1. Ogólne zasady kontroli jakości robót

Ogólne zasady kontroli jakości robót podano w SST D-00.00.00 „Wymagania ogólne” pkt 6.

### 6.2. Badania w czasie robót

#### 6.2.1. Częstotliwość oraz zakres badań i pomiarów

Częstotliwość oraz zakres badań i pomiarów dotyczących cech geometrycznych i zagęszczenia koryta i wyprofilowanego podłoża podaje tablica 2.

Tablica 2. Częstotliwość oraz zakres badań i pomiarów wykonanego koryta i wyprofilowanego podłoża

Lp.	Wyszczególnienie badań i pomiarów	Minimalna częstotliwość badań i pomiarów
1	Szerokość koryta	co 10 m
2	Równość podłużna	co 10 m na każdym pasie ruchu
3	Równość poprzeczna	co 10 m
4	Spadki poprzeczne *)	co 10 m
5	Rzędne wysokościowe	co 10 m w osi jezdni i na jej krawędziach
6	Ukształtowanie osi w planie *)	co 10 m w osi jezdni i na jej krawędziach
7	Zagęszczenie, wilgotność gruntu podłoża	w 2 punktach na dziennej działce roboczej, lecz nie rzadziej niż raz na 350 m <sup>2</sup>
*) Dodatkowe pomiary spadków poprzecznych i ukształtowania osi w planie należy wykonać w punktach głównych łuków poziomych		

#### 6.2.2. Szerokość koryta (profilowanego podłoża)

Szerokość koryta i profilowanego podłoża nie może różnić się od szerokości Brzozowej, Wiśniowej, Dębowej i Lipowej o więcej niż +10 cm i -5 cm.

#### 6.2.3. Równość koryta (profilowanego podłoża)

Nierówności podłużne koryta i profilowanego podłoża należy mierzyć 4-metrową łatą zgodnie z normą BN-68/8931-04 [4].

Nierówności poprzeczne należy mierzyć 4-metrową łatą.

Nierówności nie mogą przekraczać 20 mm.

#### 6.2.4. Spadki poprzeczne

Spadki poprzeczne koryta i profilowanego podłoża powinny być zgodne z dokumentacją projektową z tolerancją  $\pm 0,5\%$ .

#### 6.2.5. Rzędne wysokościowe

Różnice pomiędzy rzędnymi wysokościowymi koryta lub wyprofilowanego podłoża i rzędnymi projektowanymi nie powinny przekraczać +1 cm, -2 cm.

#### 6.2.6. Ukształtowanie osi w planie

Oś w planie nie może być przesunięta w stosunku do osi Brzozowej, Wiśniowej, Dębowej i Lipowej o więcej niż  $\pm 3$  cm dla autostrad i dróg ekspresowych lub więcej niż  $\pm 5$  cm dla pozostałych dróg.

#### 6.2.7. Zagęszczenie koryta (profilowanego podłoża)

Wskaźnik zagęszczenia koryta i wyprofilowanego podłoża określony wg BN-77/8931-12 [5] nie powinien być mniejszy od podanego w tablicy 1.

Jeśli jako kryterium dobrego zagęszczenia stosuje się porównanie wartości modułów odkształcenia, to wartość stosunku wtórnego do pierwotnego modułu odkształcenia, określonych zgodnie z normą BN-64/8931-02 [3] nie powinna być większa od 2,2.

Wilgotność w czasie zagęszczania należy badać według PN-B-06714-17 [2]. Wilgotność gruntu podłoża powinna być równa wilgotności optymalnej z tolerancją od -20% do + 10%.

### **6.3. Zasady postępowania z wadliwie wykonanymi odcinkami koryta (profilowanego podłoża)**

Wszystkie powierzchnie, które wykazują większe odchylenia cech geometrycznych od określonych w punkcie 6.2 powinny być naprawione przez spalchnienie do głębokości co najmniej 10 cm, wyrównanie i powtórne zagęszczenie. Dodanie nowego materiału bez spalchnienia wykonanej warstwy jest niedopuszczalne.

## **7. OBMIAR ROBÓT**

### **7.1. Ogólne zasady obmiaru robót**

Ogólne zasady obmiaru robót podano w SST D-00.00.00 „Wymagania ogólne” pkt 7.

### **7.2. Jednostka obmiarowa**

Jednostką obmiarową jest m<sup>2</sup> (metr kwadratowy) wyprofilowanego i zagęszczonego podłoża gruntowego.

## **8 ODBIÓR ROBÓT**

Ogólne zasady odbioru robót podano w SST D-00.00.00 „Wymagania ogólne” pkt 8.

Roboty uznaje się za wykonane zgodnie z dokumentacją projektową, SST i wymaganiami Inżyniera, jeżeli wszystkie pomiary i badania z zachowaniem tolerancji wg punktu 6 dały wyniki pozytywne.

## **9. PODSTAWA PŁATNOŚCI**

### **9.1. Ogólne ustalenia dotyczące podstawy płatności**

Ogólne ustalenia dotyczące podstawy płatności podano w SST D-00.00.00 „Wymagania ogólne” pkt 9.

### **9.2. Cena jednostki obmiarowej**

Cena wykonania 1 m<sup>2</sup> wyprofilowanego i zagęszczonego podłoża obejmuje:

- prace pomiarowe i roboty przygotowawcze,
- odspojenie gruntu z przerzutem na pobocze i rozplantowaniem,
- załadunek nadmiaru odspojonego gruntu na środki transportowe i odwiezienie na odkład wraz z ewentualnymi opłatami za składowanie,
- profilowanie dna koryta lub podłoża,
- zagęszczenie,
- utrzymanie koryta lub podłoża,
- przeprowadzenie pomiarów i badań laboratoryjnych, wymaganych w specyfikacji technicznej.

## **10. PRZEPISY ZWIĄZANE**

### **10.1 Normy**

- |    |               |   |
|----|---------------|---|
| 1. | PN-B-04481    | Grunty budowlane. Badania próbek gruntu   |
| 2. | PN-B-06714-17 | Kruszywa mineralne. Badania. Oznaczanie wilgotności   |
| 3. | BN-64/8931-02 | Drogi samochodowe. Oznaczanie modułu odkształcenia nawierzchni podatnych i podłoża przez obciążenie płytą |
| 4. | BN-68/8931-04 | Drogi samochodowe. Pomiar równości nawierzchni planografem i łąką   |
| 5. | BN-77/8931-12 | Oznaczanie wskaźnika zagęszczenia gruntu  |

## **D.04.02.01A. PODŁOŻE ULEPSZONE Z MIESZANKI NIEZWIĄZANEJ LUB GRUNTU NIEWYSADZINOWEGO**

### **1. WSTĘP**

#### **1.1. Przedmiot STWiORB**

Specyfikacja techniczna D.04.02.01a „Podłoże ulepszone z mieszanki niezwiązanej” odnosi się do wykonania i odbioru robót związanych z wykonywaniem warstwy ulepszonego podłoża, która zostanie wykonana w ramach przebudowy ulicy Brzozowej, Wiśniowej, Dębowej i Lipowej w Pieniężnie.

#### **1.2. Zakres stosowania STWiORB**

**1.2.1.** Jako część Dokumentów Kontraktowych STWiORB należy odczytywać rozumieć w zleceniu i wykonaniu robót opisanych w podpunkcie 1.1.

**1.2.2.** Wszędzie w różnych rozdziałach Specyfikacji czynione są odniesienia do norm krajowych, które napisane są i winny być interpretowane przez Wykonawców w języku polskim. Normy te winny być uważane za integralną część tychże i odczytywane w powiązaniu z Dokumentacją Projektową i Specyfikacją jak gdyby były w nich powielone. Uważa się Wykonawcę za w pełni zaznajomionego z ich treścią i wymaganiami. Najnowsze wydanie norm, które ukaże się nie później niż na 28 dni przed zamknięciem przetargu będzie mieć zastosowanie, o ile nie wskazano inaczej.

#### **1.3. Zakres robót objętych STWiORB**

Ustalenia zawarte w niniejszej STWiORB dotyczą zasad prowadzenia robót związanych z wykonywaniem warstwy ulepszonego podłoża z mieszanki niezwiązanej zgodnie z Dokumentacją Projektową. Ustalenia podstawowe zawarte są w STWiORB D.00.00.00 „Wymagania ogólne” pkt. 1.3. Zakres robót objętych niniejszą specyfikacją obejmuje wykonanie ulepszonego podłoża z mieszanki niezwiązanej lub gruntu niewysadzinowego o grubości 25 cm pod konstrukcjami nowych jezdni przebudowywanych ulic.

#### **1.4. Określenia podstawowe**

**1.4.1.** Podłoże ulepszone – warstwa lub zespół warstw leżących pod konstrukcją nawierzchni drogowej w przypadku, gdy podłoże gruntowe (grunt rodzimy lub nasypowy) nie spełnia warunku nośności i/lub mrozoodporności.

**1.4.2.** Mieszanka niezwiązana – ziarnisty materiał, zazwyczaj o określonym składzie ziarnowym, który jest stosowany do wykonania ulepszonego podłoża gruntowego oraz warstw konstrukcji nawierzchni dróg. Mieszanka niezwiązana może być wytworzona z kruszyw naturalnych, sztucznych, z recydingu lub mieszaniny tych kruszyw w określonych proporcjach.

**1.4.3.** Podłoże ulepszone – warstwa lub zespół warstw leżących pod konstrukcją nawierzchni drogowej w przypadku, gdy podłoże gruntowe (grunt rodzimy lub nasypowy) nie spełnia warunku nośności i/lub mrozoochronności. Podłoże ulepszone może zawierać następujące warstwy: mrozoochronną, odsączającą, odcinającą i wzmacniającą, a w przypadku podłoża ulepszonego jednowarstwowego może ono spełniać funkcje wszystkich tych warstw jednocześnie. Określenia podane w niniejszej STWiORB są zgodne z zamieszczonymi w STWiORB D-00.00.00 "Wymagania ogólne".

#### **1.5. Ogólne wymagania dotyczące robót**

Ogólne wymagania dotyczące robót podano w STWiORB D-00.00.00 „Wymagania ogólne” pkt. 1.5.

### **2. MATERIAŁY**

#### **2.1. Ogólne wymagania dotyczące materiałów**

Ogólne wymagania dotyczące materiałów, ich pozyskiwania i składowania, podano w STWiORB D-00.00.00 „Wymagania ogólne” pkt. 2.

Mieszanki niezwiązane przeznaczone do wykonania ulepszonego podłoża powinny spełniać wymagania dotyczące nieprzenikania cząstek pomiędzy warstwą ulepszonego podłoża oraz podłożem, zgodnie z zależnością:

a) szczelności, określony zależnością:

$$\frac{D_{15}}{d_{85}} \leq 5$$

gdzie:

$D_{15}$  - wymiar sita, przez które przechodzi 15% ziarn warstwy ulepszonego podłoża

$d_{85}$  - wymiar sита, przez które przechodzi 85% ziarn gruntu podłoża.

Dla materiałów stosowanych przy wykonywaniu warstw ulepszonego podłoża warunek szczelności musi być spełniony, gdy warstwa ta nie jest układana na warstwie odcinającej.

b) zagęszczalności, określony zależnością:

$$U = \frac{d_{60}}{d_{10}} \geq 5$$

gdzie:

$U$  - wskaźnik różnoziarnistości,

$d_{60}$  - wymiar sита, przez które przechodzi 60% kruszywa tworzącego warstwy ulepszonego podłoża,

$d_{10}$  - wymiar sита, przez które przechodzi 10% kruszywa tworzącego warstwy ulepszonego podłoża.

Jeżeli warunek nie może być spełniony, to na podłożu gruntowym należy ułożyć warstwę odcinającą, spełniającą powyższą zależność lub odpowiednio dobraną geowłókninę lub geotkaninę o odpowiednio dobranych właściwościach.

W przypadku niespełnienia wymagań nieprzenikania cząstek, wyniki tych badań Wykonawca przedstawia do zaopiniowania Inżynierowi i projektantowi.

## 2.2. Rodzaje materiałów

Do ulepszonego podłoża należy stosować kruszywo łamane stabilizowane mechanicznie o uziarnieniu 0/31,5 lub 0/45 mm. Materiałem do wykonania ulepszonego podłoża powinno być kruszywo łamane, uzyskane w wyniku przekruszenia surowca skalnego lub kamieni narzutowych i otoczków albo ziaren żwiru większych od 8 mm. Kruszywo łamane niezwiązane do mieszanki powinno posiadać deklarację zgodności z normą PN-EN 12422 oraz być oznakowane znakiem CE lub B. Kruszywo powinno być jednorodne bez zanieczyszczeń obcych i bez domieszek gliny. Krzywa uziarnienia mieszanki niezwiązanej z kruszywa powinna leżeć między krzywymi granicznymi pół dobrego uziarnienia podanymi na rysunkach 1 i 1a.

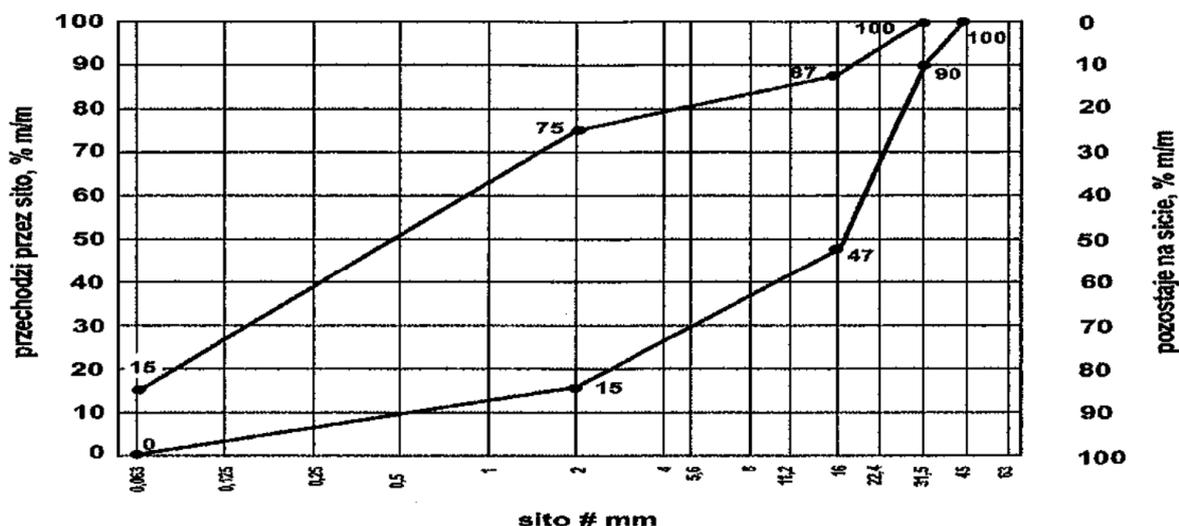

Rys 1. Zalecane krzywe graniczne uziarnienia mieszanki niezwiązanej z kruszywa łamanego 0/31,5 do ulepszonego podłoża

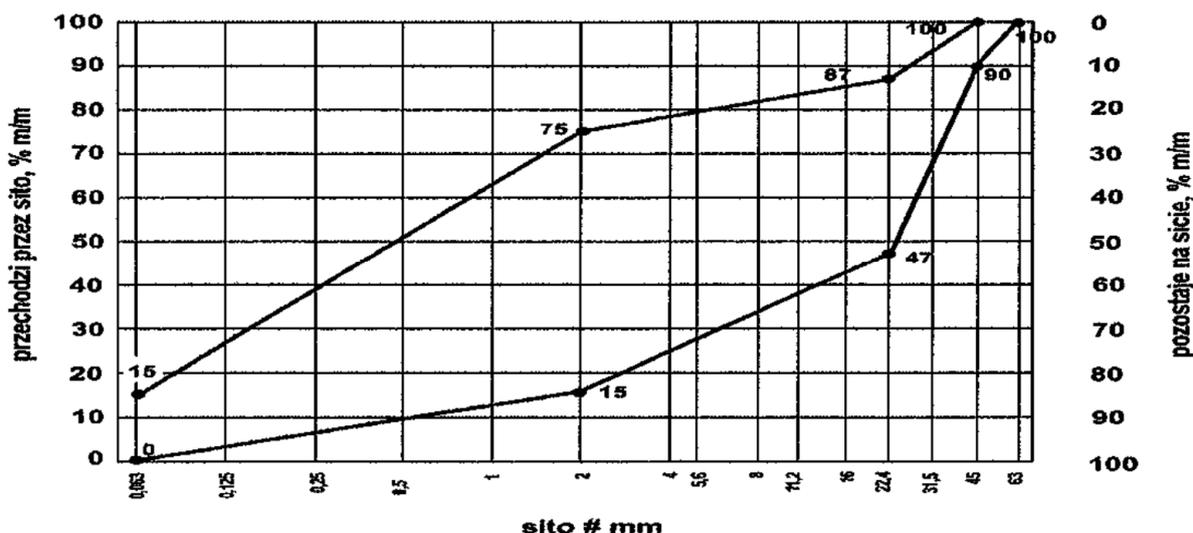

Rys 1a. Zalecane krzywe graniczne uziarnienie mieszanki niezwiązanej z kruszywa łamanego 0/45 do ulepszonego podłoża

Tablica 1. Wymagania dla kruszywa do mieszanki niezwiązanej

Lp.	Wyszczególnienie właściwości	Wymagania wobec kruszyw do mieszanek niezwiązanych
		Ulepszone podłoże
1	Zestaw sit #, mm	0,063; 0,5; 1; 2; 4; 5,6; 8; 11,2; 16; 22,4; 31,5; 45; 63 i 90 (zestaw podstawowy plus zestaw 1)
2	Uziarnienie wg PN-EN 933-1	G <sub>C</sub> 80/20 G <sub>F</sub> 80 G <sub>A</sub> 75
3	Ogólne granice i tolerancje uziarnienia kruszywa grubego na sitach pośrednich wg PN-EN 933-1	GT <sub>C</sub> NR
4	Tolerancje typowego uziarnienia kruszywa drobnego i kruszywa o ciągłym uziarnieniu wg PN-EN 933-1	GT <sub>F</sub> NR GT <sub>A</sub> NR
5	Kształt kruszywa grubego wg PN-EN 933-4 <sup>1)</sup> a) maksymalne wartości wskaźnika płaskości lub b) maksymalne wartości wskaźnika kształtu	FI <sub>NR</sub> SI <sub>NR</sub>
6	Kategorie procentowych zawartości ziaren o powierzchni przekruszonej lub łamanych oraz ziaren całkowicie zaokrąglonych w kruszywie grubym wg PN EN 933-5	C <sub>NR</sub>
7	Zawartość pyłów <sup>2)</sup> wg PN-EN 933-1 w kruszywie grubym, drobnym i o ciągłym uziarnieniu	f <sub>deklarowane</sub>
8	Odporność na rozdrabnianie kruszywa grubego lub kruszywa grubego wydzielonego z kruszywa o ciągłym uziarnieniu wg PN-EN 1097-2, frakcja referencyjna #10/14, kategoria nie wyższa niż	LA <sub>NR</sub>
9	Odporność na ścieranie kruszywa grubego lub kruszywa grubego wydzielonego z kruszywa o ciągłym uziarnieniu wg PN-EN 1097-1, kategoria nie wyższa niż	M <sub>DE</sub> Deklarowana
10	Gęstość wg PN-EN 1097-6, rozdz. 7, 8 lub 9	Deklarowana
11	Nasiąkliwość wg PN-EN 1097-6, kategoria nie wyższa niż <sup>3)</sup>	W <sub>cm</sub> NR WA <sub>24</sub> 2
12	Siarczany rozpuszczalne w kwasie wg PN-EN 1744-1	AS <sub>NR</sub>
13	Całkowita zawartość siarki wg PN-EN 1744-1	S <sub>NR</sub>
14	Stołość objętości żużla stalowniczego wg PN-EN 1744-1 rozdział 19.3, kategoria nie wyższa niż	V <sub>5</sub>
15	Rozpad krzemianowy w żużlu wielkopieczowym	Brak rozpadu

	kawałkowym wg PN-EN 1744-1 p. 19.1	
16	Rozpad żelazawy w żużlu wielkopieczowym kawałkowym wg PN-EN 1744-1 p. 19.1	Brak rozpadu
17	Składniki rozpuszczalne w wodzie wg PN-EN 1744-3	Brak substancji szkodliwych dla środowiska wg odrębnych przepisów
18	Zanieczyszczenia oznaczone wg PN-EN 933-11	Brak ciał obcych takich jak drewno, szkło i plastik, mogących pogorszyć wyrób końcowy
19	Zgorzel słoneczna bazaltu wg PN-EN 1367-3, wg PN-EN 1097-2, wymagana kategoria	SB <sub>LA</sub> Deklarowana
20	Mrozoodporność na frakcji kruszywa 8/16 wg PN-EN 1367-1	Skały magmowe i przeobrażone F4 Skały osadowe F10 Kruszywa z recyklingu F10 (F25 <sup>4</sup> )
21	Skład materiałowy	deklarowany
	<sup>1)</sup> badaniem wzorcowym oznaczania kształtu kruszywa grubego jest badanie wskaźnika płaskości (FI), ale dopuszcza się oznaczenie kształtu kruszywa grubego badaniem wskaźnika kształtu (SI), <sup>2)</sup> łączna zawartość pyłów w mieszance powinna się mieścić w krzywych granicznych, <sup>3)</sup> w przypadku, gdy wymaganie nie jest spełnione należy sprawdzić mrozoodporność, <sup>4)</sup> pod warunkiem, gdy zawartość w mieszance nie przekracza 50% m/m	

Wymagania wobec mieszanek niezwiązanych z kruszywa do ulepszonego podłoża określa tablica 2.

Tablica 2. Wymagania dla mieszanek niezwiązanych do warstwy ulepszonego podłoża

Lp.	Właściwości	Wymagania dla kategorii ruchu KR1-2
1	Zestaw sit #, mm	0,063; 0,5; 1; 2; 4; 5,6; 8; 11,2; 16; 22,4; 31,5; 45; 63 i 90 (zestaw podstawowy plus zestaw 1)
2	Uziarnienie mieszanki	0/31,5 lub 0/45
3	Maksymalna zawartość pyłów wg PN-EN 933-1; kategoria nie wyższa niż	UF <sub>15</sub>
4	Zawartość nadziarna wg PN-EN 933-1, kategoria nie niższa niż	OC <sub>90</sub>
5	Wymagania wobec uziarnienia	Krzywe uziarnienia – rysunek 1 i 1a
6	Wymagania wobec jednorodności uziarnienia poszczególnych partii – porównanie z deklarowaną przez producenta wartością (S)	Brak wymagań
7	Wymagania wobec jednorodności uziarnienia na sitach kontrolnych	Brak wymagań
8	Wrażliwość na mróz; wskaźnik piaskowy SE <sup>1)</sup> po pięciokrotnym zagęszczeniu metodą Proctora zgodnie z PN-EN 13286-2, oznaczona wg PN-EN 933-8	35
9	Odporność na rozdrabnianie (dotyczy frakcji 10/14 odsianej z mieszanki) wg PN-EN 1097-1, kategoria nie wyższa niż	LA <sub>NR</sub>
10	Odporność na ścieranie (dotyczy frakcji 10/14 odsianej z mieszanki) wg PN-EN 1097-1, kategoria M <sub>DE</sub>	M <sub>DE</sub> Deklarowana
11	Mrozoodporność (dotyczy frakcji 8/16 odsianej z mieszanki) wg PN-EN 1367-1	F10
12	Wartość wskaźnika CBR po zagęszczeniu wg metody Proctora do wskaźnika zagęszczenia wymaganego dla danej warstwy przy energii 0/59 J/cm <sup>3</sup> i moczeniu w wodzie 96 h, oznaczony wg PN-EN 13286-47, co najmniej, %	20
13	Zawartość wody w mieszance zagęszczanej, % (m/m) wilgotności optymalnej wg metody Proctora	70 – 100
	<sup>1)</sup> badanie wskaźnika piaskowego SE należy wykonać na mieszance po pięciokrotnym zagęszczeniu metodą Proctora wg PN-EN 13286-2	

W przypadku stosowania gruntów niewysadzinowych powinny one spełniać następujące parametry:

- zawartość ziaren większych od 2 mm – minimum 5%,
- maksymalna zawartość cząstek przechodzących przez sito 0,063 mm w warstwie – 15%,

- wskaźnik CBR, co najmniej – 20%.

Woda do zraszania powinna odpowiadać wymaganiom PN-EN 1008 nie zawierająca składników wpływających szkodliwie na mieszankę kruszywa, ale umożliwiającą właściwe zagęszczanie mieszanki. Jeżeli badania CBR nie da się wykonać zgodnie z normą PN-EN 13286-47 w przypadku kiedy masa ziaren powyżej 20 mm przekracza 25% masy całej mieszanki Wykonawca robót zobowiązany jest powiadomić projektanta i Inspektora.

### 2.3 Wymagania dla geotekstyliów

Warstwę separacyjną należy wykonać z następującego materiału:

- materiał włókien – polipropylen,
- wytrzymałość na rozciąganie w obu kierunkach – minimum 17 kN/m,
- maksymalne wydłużenie przy zerwaniu wzdłuż pasma – maksymalnie 28%,
- maksymalne wydłużenie przy zerwaniu w poprzek pasma – maksymalnie 18%,
- odporność na przebicie statyczne (metoda CBR) – minimum 2 500 N
- prędkość przepływu wody prostopadła do płaszczyzny – minimum 22 mm/s,

Wymienione właściwości należy badać zgodnie z normą PN-EN ISO 10319.

Zastosowana geosyntetyk powinien umożliwić spełnienie następującego warunku:

$$\frac{d_{50}}{O_{90}} \geq 1,2$$

gdzie:

$d_{50}$  - wymiar sita, przez które przechodzi 50% ziaren gruntu podłoża,

$O_{90}$  – umowna średnica porów geosyntetyku odpowiadająca wymiarom frakcji gruntu (podłoża) zatrzymującego się na geosyntetyku w ilości 90% (m/m); wartość parametru  $O_{90}$  powinna być podana przez producenta geosyntetyku.

### 2.4. Składowanie kruszywa

Jeżeli kruszywo nie jest używane bezpośrednio w miejscu wydobycia, lecz przechowywane na terenie budowy to powinno ono być składowane w pryzmach, na utwardzonym i dobrze odwodnionym placu, w warunkach zabezpieczających przed zanieczyszczeniem i przed wymieszaniem różnych rodzajów kruszyw.

## 3. SPRZĘT

Wymagania ogólne dotyczące sprzętu podano w STWiORB D.-0.00.00 „Wymagania ogólne” pkt. 3. Do wykonania warstwy ulepszonego należy stosować następujące rodzaje sprzętu:

- równiarki do wyprofilowania warstwy,
- walce gładkie, wibracyjne, ogumione do zagęszczania.

W miejscach trudnodostępnych należy stosować zagęszczarki płytowe, ubijaki mechaniczne lub małe walce wibracyjne. Cały sprzęt musi być zaakceptowany przez Inżyniera.

## 4. TRANSPORT

Wymagania dotyczące transportu podano w STWiORB D-00.00.00 „Wymagania ogólne” pkt. 4. Kruszywa można przewozić dowolnymi środkami transportu w warunkach zabezpieczających je przed zanieczyszczeniem, zmieszaniem z innymi materiałami, nadmiernym wysuszeniem i zawilgoceniem.

## 5. WYKONANIE ROBÓT

### 5.1. Ogólne zasady wykonania robót

Ogólne zasady wykonania robót podano w STWiORB D-00.00.00 „Wymagania ogólne” pkt. 5.

### 5.2. Przygotowanie podłoża

Podłoże pod ulepszone podłoże powinno spełniać wymagania określone w STWiORB D-02.00.00 „Roboty ziemne”. Paliki lub szpilki do prawidłowego ukształtowania ulepszonego podłoża powinny być wcześniej przygotowane. Paliki lub szpilki powinny być ustawione w osi drogi i w rzędach równoległych do osi

drogi, lub w inny sposób zaakceptowany przez Inżyniera. Rozmieszczenie palików lub szpilek powinno umożliwiać naciągnięcie sznurków lub linek do wytyczenia robót w odstępach nie większych niż co 10 m.

### 5.3. Wytwarzanie mieszanki kruszywa

Mieszankę kruszywa o ściśle określonym uziarnieniu i wilgotności optymalnej należy wytwarzać w mieszarkach gwarantujących otrzymanie jednorodnej mieszanki. Ze względu na konieczność zapewnienia jednorodności nie dopuszcza się wytwarzania mieszanki przez mieszanie poszczególnych frakcji na drodze. Mieszanka po wyprodukowaniu powinna być od razu transportowana na miejsce wbudowania w taki sposób, aby nie uległa rozsegregowaniu i wysychaniu.

### 5.4. Wbudowywanie i zagęszczanie mieszanki

Mieszanka kruszywa powinna być rozkładana w warstwie o jednakowej grubości, takiej, aby jej ostateczna grubość po zagęszczeniu była równa grubości projektowanej. Grubość pojedynczo układanej warstwy nie może przekraczać 20 cm po zagęszczeniu. Warstwa ulepszonego podłoża powinna być rozłożona w sposób zapewniający osiągnięcie wymaganych spadków i rzędnych wysokościowych. Jeżeli ulepszone podłoże składa się z więcej niż jednej warstwy kruszywa, to każda warstwa powinna być wyprofilowana i zagęszczona z zachowaniem wymaganych spadków i rzędnych wysokościowych. Rozpoczęcie budowy każdej następnej warstwy może nastąpić po odbiorze poprzedniej warstwy przez Inżyniera. Wilgotność mieszanki kruszywa podczas zagęszczania powinna odpowiadać wilgotności optymalnej, określonej według próby Proctora, zgodnie z PN-B-04481 (metoda II). Materiał nadmiernie nawilgocony, powinien zostać osuszony przez mieszanie i napowietrzanie. Jeżeli wilgotność mieszanki kruszywa jest niższa od optymalnej o 20% jej wartości, mieszanka powinna być zwilżona określoną ilością wody i równomiernie wymieszana. W przypadku, gdy wilgotność mieszanki kruszywa jest wyższa od optymalnej o 10% jej wartości, mieszankę należy osuszyć. Wskaźnik zagęszczenia ulepszonego podłoża wg BN-77/8931-12 lub określony z badań metodą płyty dynamicznej Ø300 mm powinien odpowiadać wymaganiom PN-S-02205.

### 5.5. Odcinek próbny

Co najmniej na 3 dni przed rozpoczęciem robót, Wykonawca powinien wykonać odcinek próbny w celu:

- stwierdzenia czy sprzęt budowlany do mieszania, rozkładania i zagęszczania kruszywa jest właściwy,
- określenia grubości warstwy materiału w stanie luźnym, koniecznej do uzyskania wymaganej grubości warstwy po zagęszczeniu,
- określenia liczby przejść sprzętu zagęszczającego, potrzebnej do uzyskania wymaganego wskaźnika zagęszczenia.

Na odcinku próbnym Wykonawca powinien użyć takich materiałów oraz sprzętu do mieszania, rozkładania i zagęszczania, jakie będą stosowane do wykonywania ulepszonego podłoża. Powierzchnia odcinka próbnego powinna wynosić od 300 do 500 m<sup>2</sup>. Odcinek próbny powinien być zlokalizowany w miejscu wskazanym przez Inżyniera. Wykonawca może przystąpić do wykonywania ulepszonego podłoża po zaakceptowaniu odcinka próbnego przez Inżyniera.

### 5.6. Utrzymanie ulepszonego podłoża

Ulepszone podłoże po wykonaniu, a przed ułożeniem następnej warstwy, powinno być utrzymywane w dobrym stanie. Jeżeli Wykonawca będzie wykorzystywał, za zgodą Inżyniera, gotowe podłoże do ruchu budowlanego, to jest obowiązany naprawić wszelkie uszkodzenia podłoża, spowodowane przez ten ruch. Koszt napraw wynikłych z niewłaściwego utrzymania ulepszonego podłoża obciąża Wykonawcę robót.

## 6. KONTROLA JAKOŚCI ROBÓT

### 6.1. Ogólne zasady kontroli jakości robót

Ogólne zasady kontroli jakości robót podano w STWiORB D-00.00.00 „Wymagania ogólne” pkt. 6.

### 6.2. Badania przed przystąpieniem do robót

Przed przystąpieniem do robót Wykonawca powinien wykonać badania kruszyw przeznaczonych do wykonania robót i przedstawić wyniki tych badań Inżynierowi w celu akceptacji materiałów. Badania te powinny obejmować wszystkie właściwości określone w pkt. 2 niniejszej STWiORB.

### 6.3. Badania w czasie robót

#### 6.3.1. Częstotliwość oraz zakres badań i pomiarów

Częstotliwość oraz zakres badań podano w tablicy 4.

Tablica 4. Częstotliwość oraz zakres badań przy budowie ulepszanego podłoża

Lp.	Wyszczególnienie badań	Minimalna częstotliwość badań i pomiarów	
		Minimalna dzienna liczba badań na działce roboczej	Maksymalna powierzchnia ulepszanego podłoża przypadająca na jedno badanie (m <sup>2</sup> )
1	Uziarnienie mieszanki	2	300 m <sup>2</sup>
2	Wilgotność mieszanki		
3	Zagęszczenie warstwy		
4	Badanie właściwości kruszywa wg tab. 1, pkt. 2.3.2	dla każdej partii kruszywa i przy każdej zmianie kruszywa	

**6.3.4. Zagęszczenie ulepszanego podłoża**

Zagęszczenie każdej warstwy powinno odbywać się aż do osiągnięcia wymaganego wskaźnika zagęszczenia. Zagęszczenie ulepszanego podłoża należy sprawdzać według BN-77/8931-12 lub określić z badań metodą płyty dynamicznej lub płyty statycznej Ø300 mm zgodnie z PN-S-02205. Zagęszczenie podłoża należy uznać za prawidłowe, gdy stosunek wtórnego modułu  $E_2$  do pierwotnego modułu odkształcenia  $E_1$  jest nie większy od 2,2 dla każdej warstwy konstrukcyjnej ulepszanego podłoża.

**6.3.5. Właściwości kruszywa**

Badania kruszywa powinny obejmować ocenę wszystkich właściwości określonych w pkt. 2. Próbkę do badań pełnych powinny być pobierane przez Wykonawcę w sposób losowy w obecności Inżyniera.

**6.4. Wymagania dotyczące cech geometrycznych ulepszanego podłoża.****6.4.1. Częstotliwość oraz zakres pomiarów**

Częstotliwość oraz zakres pomiarów dotyczących cech geometrycznych ulepszanego podłoża podano w tablicy 5.

Tablica 5. Częstotliwość oraz zakres badań i pomiarów warstwy ulepszanego podłoża

Lp.	Wyszczególnienie badań i pomiarów	Minimalna częstotliwość badań i pomiarów
1	Szerokość warstwy	co 10 m
2	Równość podłużna	co 0 m na każdym pasie ruchu
3	Równość poprzeczna	co 10 m
4	Spadki poprzeczne *)	co 10 m
5	Rzędne wysokościowe	co 10 m w osi jezdni i na jej krawędziach
6	Ukształtowanie osi w planie *)	co 10 m w osi jezdni i na jej krawędziach
7	Grubość warstwy	w 3 punktach na każdej działce roboczej, lecz nie rzadziej niż raz na 300 m <sup>2</sup> Przed odbiorem: w 3 punktach na każdej działce roboczej, lecz nie rzadziej niż raz na 1 000 m <sup>2</sup>
8	Zagęszczenie, wilgotność kruszywa	w 2 punktach na dziennej działce roboczej, lecz nie rzadziej niż raz na 300 m <sup>2</sup>

\*) Dodatkowe pomiary spadków poprzecznych i ukształtowania osi w planie należy wykonać w punktach początku i końca ramp drogowych.

**6.4.2. Szerokość ulepszanego podłoża**

Jeżeli ulepszone podłoże nie jest ograniczona krawężnikiem, to jej szerokość powinna być większa od szerokości warstwy wyżej leżącej o co najmniej 25 cm lub o wartość wskazaną w Dokumentacji projektowej. Jeżeli ulepszone podłoże jest ograniczone krawężnikami to jej szerokość powinna w całości mieścić się w krawężnikach.

**6.4.3. Równość ulepszanego podłoża**

Nierówności podłużne ulepszanego podłoża należy mierzyć 4-metrową łatą lub planografem, zgodnie z BN68/8931-04. Nierówności poprzeczne ulepszanego podłoża należy mierzyć łatą o długości dostosowanej do badania nawierzchni. Nierówności ulepszanego podłoża nie mogą przekraczać 20 mm.

**6.4.4. Spadki poprzeczne ulepszanego podłoża**

Spadki poprzeczne ulepszanego podłoża na prostych i łukach powinny być zgodne z Dokumentacją projektową z tolerancją  $\pm 0,5\%$ .

#### **6.4.5. Rzędne wysokościowe ulepszanego podłoża**

Różnice pomiędzy rzędnymi wysokościowymi ulepszanego podłoża i rzędnymi projektowanymi nie powinny przekraczać  $+1\text{ cm}$ ,  $-1\text{ cm}$ .

#### **6.4.6. Ukształtowanie osi ulepszanego podłoża i ulepszanego podłoża**

Oś ulepszanego podłoża w planie nie może być przesunięta w stosunku do osi projektowanej o więcej niż  $\pm 5\text{ cm}$ .

#### **6.4.7. Grubość ulepszanego podłoża**

Grubość ulepszanego podłoża nie może się różnić od grubości projektowanej o więcej niż  $+10/-5\%$ .

#### **6.4.8. Nośność ulepszanego podłoża**

Nośność podłoża należy określić z badań metodą płyty dynamicznej  $\varnothing 300\text{ mm}$  zgodnie z PN-S-02205. Nośność podłoża należy uznać za prawidłowe, gdy stosunek wtórnego modułu  $E_2$  do pierwotnego modułu odkształcenia  $E_1$  jest nie większy od 2,2 dla każdej warstwy konstrukcyjnej ulepszanego podłoża, a wartość minimalna wtórnego modułu  $E_2$  odpowiada wymaganiom przedstawionym w PN-S-02205 i dokumentacji projektowej.

### **6.5. Zasady postępowania z wadliwie wykonanymi odcinkami ulepszanego podłoża**

#### **6.5.1. Niewłaściwe cechy geometryczne ulepszanego podłoża**

Wszystkie powierzchnie ulepszanego podłoża, które wykazują większe odchylenia od określonych w punkcie 6.4 powinny być naprawione przez spulchnienie lub zerwanie do głębokości co najmniej  $10\text{ cm}$ , wyrównane i powtórnie zagęszczone. Dodanie nowego materiału bez spulchnienia wykonanej warstwy jest niedopuszczalne. Jeżeli szerokość ulepszanego podłoża jest mniejsza od szerokości projektowanej o więcej niż  $5\text{ cm}$  i nie zapewnia podparcia warstwom wyżej leżącym, to Wykonawca powinien na własny koszt poszerzyć ulepszone podłoże przez spulchnienie warstwy na pełną grubość do połowy szerokości pasa ruchu, dołożenie materiału i powtórne zagęszczenie.

#### **6.5.2. Niewłaściwa grubość ulepszanego podłoża**

Na wszystkich powierzchniach wadliwych pod względem grubości, Wykonawca wykona naprawę ulepszanego podłoża. Powierzchnie powinny być naprawione przez spulchnienie lub wybranie warstwy na odpowiednią głębokość, zgodnie z decyzją Inżyniera, uzupełnione nowym materiałem o odpowiednich właściwościach, wyrównane i ponownie zagęszczone. Roboty te Wykonawca wykona na własny koszt. Po wykonaniu tych robót nastąpi ponowny pomiar i ocena grubości warstwy, według wyżej podanych zasad, na koszt Wykonawcy.

#### **6.5.3. Niewłaściwa nośność ulepszanego podłoża**

Jeżeli nośność ulepszanego podłoża będzie mniejsza od wymaganej, to Wykonawca wykona wszelkie roboty niezbędne do zapewnienia wymaganej nośności, zalecone przez Inżyniera. Koszty tych dodatkowych robót poniesie Wykonawca ulepszanego podłoża tylko wtedy, gdy zniżenie nośności ulepszanego podłoża wynikało z niewłaściwego wykonania robót przez Wykonawcę ulepszanego podłoża.

## **7. OBMIAR ROBÓT**

### **7.1. Ogólne zasady obmiaru robót**

Ogólne zasady obmiaru robót podano w STWiORB D-00.00.00 „Wymagania ogólne” pkt. 7.

### **7.2. Jednostka obmiarowa**

Jednostką obmiarową jest  $\text{m}^2$  (metr kwadratowy) wykonanej i odebranej warstwy ulepszanego podłoża o danej grubości.

## **8. ODBIÓR ROBÓT**

Ogólne zasady odbioru robót podano w STWiORB D-00.00.00 „Wymagania ogólne” pkt. 8. Roboty uznaje się za zgodne z Dokumentacją projektową, STWiORB i wymaganiami Inżyniera, jeżeli wszystkie pomiary i badania z zachowaniem tolerancji wg pkt. 6 dały wyniki pozytywne.

## **9. PODSTAWA PŁATNOŚCI**

### **9.1. Ogólne ustalenia dotyczące podstawy płatności**

Ogólne ustalenia dotyczące podstawy płatności podano w STWiORB D-00.00.00 „Wymagania ogólne” pkt. 9.

## 9.2. Cena jednostki obmiarowej

Cena wykonania 1 m<sup>2</sup> warstwy ulepszonego podłoża z mieszanki niezwiązanej lub gruntu niewysadzinowego obejmuje:

- prace pomiarowe i roboty przygotowawcze,
- oznakowanie robót,
- sprawdzenie i ewentualną naprawę podłoża,
- przygotowanie mieszanki niezwiązanej, zgodnie z receptą,
- dostarczenie mieszanki niezwiązanej na miejsce wbudowania,
- rozłożenie mieszanki,
- zagęszczenie rozłożonej mieszanki,
- przeprowadzenie pomiarów i badań laboratoryjnych określonych w specyfikacji technicznej, •
- utrzymanie warstwy ulepszonego podłoża w czasie robót,
- wykonanie inwentaryzacji powykonawczej,
- wykonanie odcinka próbnego.

Cena wykonania robót obejmuje:

- roboty tymczasowe, które są potrzebne do wykonania robót podstawowych, ale nie są przekazywane Zamawiającemu i są usuwane po wykonaniu robót podstawowych,
- prace towarzyszące, które są niezbędne do wykonania robót podstawowych, niezaliczane do robót tymczasowych.

## 10. PRZEPISY ZWIĄZANE

Normy i przepisy związane podano w STWiORB D-00.00.00 „Wymagania ogólne” pkt. 10. Uwaga: Wszelkie roboty ujęte w ST należy wykonać zgodnie z Dokumentacją Projektową w oparciu o aktualnie obowiązujące przepisy.

## D-04.02.02. WARSTWA MROZOOCHRONNA

### 1. WSTĘP

#### 1.1. Przedmiot SST

Przedmiotem niniejszej Szczegółowej Specyfikacji Technicznej (SST) są wymagania dotyczące wykonania i odbioru robót związanych z wykonaniem warstwy mrozochronnej w ramach przebudowy ulicy Brzozowej, Wiśniowej, Dębowej i Lipowej w Pieniężnie.

#### 1.2. Zakres stosowania SST

Szczegółowa Specyfikacja Techniczna jest stosowana jako dokument przetargowy i kontraktowy przy zlecaniu i realizacji robót wymienionych w punkcie 1.1., zgodnie z SST D-00.00.00 „Wymagania ogólne”.

#### 1.3. Zakres robót objętych SST

Ustalenia zawarte w niniejszej specyfikacji dotyczą zasad prowadzenia robót związanych z wykonaniem warstwy mrozochronnej w ramach przebudowy ulicy Brzozowej, Wiśniowej, Dębowej i Lipowej w Pieniężnie. Zakres prac przewiduje wykonanie warstwy mrozochronnej o następującej grubości:

- 15 cm – pod nawierzchnią zjazdów oraz dojeżdż do posesji.

#### 1.4. Określenia podstawowe

Określenia podstawowe są zgodne z obowiązującymi, odpowiednimi polskimi normami i z określeniami podanymi w SST D-00.00.00 „Wymagania ogólne” pkt 1.4.

#### 1.5. Ogólne wymagania dotyczące robót

Ogólne wymagania dotyczące robót podano w SST D-00.00.00 „Wymagania ogólne” pkt 1.5.

## 2. MATERIAŁY

### 2.1. Ogólne wymagania dotyczące materiałów

Ogólne wymagania dotyczące materiałów, ich pozyskiwania i składowania, podano w SST D-00.00.00 „Wymagania ogólne” pkt 2.

### 2.2. Rodzaje materiałów

Materiałami stosowanymi przy wykonywaniu warstw mrozochronnych są:

- mieszanki niezwiązane lub grunty niewysadzinowe naturalne lub antropogeniczne,

### 2.3. Wymagania dla mieszanek niezwiązanych lub gruntów niewysadzinowych

Mieszanki niezwiązane lub grunty niewysadzinowe do wykonania warstw mrozochronnych, odsączających i odcinających powinny spełniać następujące warunki:

a) szczelności, określony zależnością:

$$\frac{D_{15}}{d_{85}} \leq 5$$

gdzie:

$D_{15}$  - wymiar sita, przez które przechodzi 15% ziarn warstwy odcinającej lub odsączającej

$d_{85}$  - wymiar sita, przez które przechodzi 85% ziarn gruntu podłoża.

Dla materiałów stosowanych przy wykonywaniu warstw odsączających warunek szczelności musi być spełniony, gdy warstwa ta nie jest układana na warstwie odcinającej.

b) zagęszczalności, określony zależnością:

$$U = \frac{d_{60}}{d_{10}} \geq 5$$

gdzie:

$U$  - wskaźnik różnoziarnistości,

$d_{60}$  - wymiar sita, przez które przechodzi 60% kruszywa tworzącego warstwę odcinającą,

$d_{10}$  - wymiar sita, przez które przechodzi 10% kruszywa tworzącego warstwę odcinającą.

Materiał stosowany do warstwy mrozochronnej powinien posiadać współczynnik wodoprzepuszczalności  $k$  o wartości co najmniej 5 m/dobę.

c) pozostałe wymagania dla mieszanek niezwiązanych do zastosowania w warstwie mrozochronnej:

- uziarnienie – od 0/8 do 0/63,
- zawartość ziaren przekruszonych lub łamanych –  $C_{NR}$ ,
- maksymalna zawartość pyłów w warstwie –  $UF_{15}$ ,
- odporność na rozdrabnianie –  $LA_{NR}$ ,
- wskaźnik piaskowy SE, co najmniej – 35%,
- mrozoodporność –  $F_{10}$ ,
- wskaźnik CBR, co najmniej – 20%.

d) pozostałe wymagania dla gruntów do zastosowania w warstwie mrozochronnej:

- zawartość ziaren większych od 2 mm – minimum 5%,
- maksymalna zawartość cząstek przechodzących przez sito 0,063 mm w warstwie – 15%,
- wskaźnik CBR, co najmniej – 20%.

## 2.5. Składowanie materiałów

### 2.5.1. Składowanie kruszywa

Jeżeli kruszywo przeznaczone do wykonania warstwy mrozochronnej nie jest wbudowane bezpośrednio po dostarczeniu na budowę i zachodzi potrzeba jego okresowego składowania, to Wykonawca robót powinien zabezpieczyć kruszywo przed zanieczyszczeniem i zmieszaniem z innymi materiałami kamiennymi. Podłoże w miejscu składowania powinno być równe, utwardzone i dobrze odwodnione.

## 3. SPRZĘT

### 3.1. Ogólne wymagania dotyczące sprzętu

Ogólne wymagania dotyczące sprzętu podano w SST D-00.00.00 „Wymagania ogólne” pkt 3.

### 3.2. Sprzęt do wykonania robót

Wykonawca przystępujący do wykonania warstwy mrozochronnej powinien wykazać się możliwością korzystania z następującego sprzętu:

- koparko-ładowarki lub lekkiej spycharki,
- walców statycznych,
- płyt wibracyjnych lub ubijaków mechanicznych.

## 4. TRANSPORT

### 4.1. Ogólne wymagania dotyczące transportu

Ogólne wymagania dotyczące transportu podano w SST D-00.00.00 „Wymagania ogólne” pkt 4.

### 4.2. Transport kruszywa

Kruszywa można przewozić dowolnymi środkami transportu w warunkach zabezpieczających je przed zanieczyszczeniem, zmieszaniem z innymi materiałami, nadmiernym wysuszeniem i zawilgoceniem.

## 5. WYKONANIE ROBÓT

### 5.1. Ogólne zasady wykonania robót

Ogólne zasady wykonania robót podano w SST D-00.00.00 „Wymagania ogólne” pkt 5.

### 5.2. Przygotowanie podłoża

Podłoże gruntowe powinno spełniać wymagania określone w SST D-02.00.00 „Roboty ziemne” oraz D-04.01.01 „Koryto wraz z profilowaniem i zagęszczaniem podłoża”.

Warstwy mrozochronna powinna być wytyczona w sposób umożliwiający wykonanie ich zgodnie z dokumentacją projektową, z tolerancjami określonymi w niniejszych specyfikacjach.

Paliki lub szpilki powinny być ustawione w osi drogi i w rzędach równoległych do osi drogi, lub w inny sposób zaakceptowany przez Inżyniera.

Rozmieszczenie palików lub szpilek powinno umożliwiać naciągnięcie sznurków lub linek do wytyczenia robót w odstępach nie większych, niż co 10 m.

### 5.3. Wbudowanie i zagęszczanie kruszywa

Kruszywo powinno być rozkładane w warstwie o jednakowej grubości, przy użyciu koparko-ładowarki lub lekkiej spycharki, z zachowaniem wymaganych spadków i rzędnych wysokościowych. Grubość rozłożonej warstwy luźnego kruszywa powinna być taka, aby po jej zagęszczeniu osiągnięto grubość projektowaną.

Jeżeli dokumentacja projektowa lub SST przewiduje wykonanie warstwy mrozoochronnej, odsączającej lub odcinającej o grubości powyżej 20 cm, to wbudowanie kruszywa należy wykonać dwuwarstwowo. Rozpoczęcie układania każdej następnej warstwy może nastąpić po odbiorze przez Inżyniera warstwy poprzedniej.

W miejscach, w których widoczna jest segregacja kruszywa należy przed zagęszczeniem wymienić kruszywo na materiał o odpowiednich właściwościach.

Natychmiast po końcowym wyprofilowaniu warstwy mrozoochronnej, odsączającej lub odcinającej należy przystąpić do jej zagęszczania.

Zagęszczanie warstw o przekroju daszkowym należy rozpoczynać od krawędzi i stopniowo przesuwając pasami podłużnymi częściowo nakładającymi się, w kierunku jej osi. Zagęszczanie nawierzchni o jednostronnym spadku należy rozpoczynać od dolnej krawędzi i przesuwając pasami podłużnymi częściowo nakładającymi się, w kierunku jej górnej krawędzi.

Nierówności lub zagłębienia powstałe w czasie zagęszczania powinny być wyrównywane na bieżąco przez spulchnienie warstwy kruszywa i dodanie lub usunięcie materiału, aż do otrzymania równej powierzchni.

W miejscach niedostępnych dla walców warstwa mrozoochronna, odcinająca i odsączająca powinna być zagęszczana płytami wibracyjnymi lub ubijakami mechanicznymi.

Zagęszczanie należy kontynuować do osiągnięcia wskaźnika zagęszczenia nie mniejszego od 1,0 według normalnej próby Proctora, przeprowadzonej według PN-B-04481 [1]. Wskaźnik zagęszczenia należy określać zgodnie z BN-77/8931-12 [8].

W przypadku, gdy gruboziarnisty materiał wbudowany w warstwę mrozoochronną, odsączającą lub odcinającą, uniemożliwia przeprowadzenie badania zagęszczenia według normalnej próby Proctora, kontrolę zagęszczenia należy oprzeć na metodzie obciążeń płytowych. Należy określić pierwotny i wtórny moduł odkształcenia warstwy według BN-64/8931-02 [6]. Stosunek wtórnego i pierwotnego modułu odkształcenia nie powinien przekraczać 2,2. Wartość wtórnego modułu odkształcenia na górnej powierzchni warstwy mrozoochronnej w przypadku stanowisk postojowych nie może być mniejsza niż 50 MPa.

Wilgotność kruszywa podczas zagęszczania powinna być równa wilgotności optymalnej z tolerancją od -20% do +10% jej wartości. W przypadku, gdy wilgotność kruszywa jest wyższa od wilgotności optymalnej, kruszywo należy osuszyć przez mieszanie i napowietrzanie. W przypadku, gdy wilgotność kruszywa jest niższa od wilgotności optymalnej, kruszywo należy zwilżyć określoną ilością wody i równomiernie wymieszać.

### 5.4. Utrzymanie warstwy mrozoochronnej

Warstwa mrozoochronnej po wykonaniu, a przed ułożeniem następnej warstwy powinna być utrzymywana w dobrym stanie. W przypadku warstwy z kruszywa dopuszcza się ruch pojazdów koniecznych dla wykonania wyżej leżącej warstwy nawierzchni. Koszt napraw wynikłych z niewłaściwego utrzymania warstwy obciąża Wykonawcę robót.

## 6. KONTROLA JAKOŚCI ROBÓT

### 6.1. Ogólne zasady kontroli jakości robót

Ogólne zasady kontroli jakości robót podano w SST D-00.00.00 „Wymagania ogólne” pkt 6.

### 6.2. Badania przed przystąpieniem do robót

Przed przystąpieniem do robót Wykonawca powinien wykonać badania kruszyw przeznaczonych do wykonania robót i przedstawić wyniki tych badań Inżynierowi. Badania te powinny obejmować wszystkie właściwości kruszywa określone w p. 2.3.

### 6.3. Badania w czasie robót

#### 6.3.1. Częstotliwość oraz zakres badań i pomiarów

Częstotliwość oraz zakres badań i pomiarów dotyczących cech geometrycznych i zagęszczenia warstwy mrozoochronnej, odsączającej i odcinającej podaje tablica 1.

Tablica 1. Częstotliwość oraz zakres badań i pomiarów warstwy odsączającej i odcinającej

Lp.	Wyszczególnienie badań i pomiarów	Minimalna częstotliwość badań i pomiarów
1	Szerokość warstwy	co 10 m
2	Równość podłużna	co 10 m na każdym pasie ruchu
3	Równość poprzeczna	co 10 m
4	Spadki poprzeczne *)	co 10 m
5	Rzędne wysokościowe	co 10 m w osi jezdni i na jej krawędziach
6	Ukształtowanie osi w planie *)	co 10 m w osi jezdni i na jej krawędziach
7	Grubość warstwy	w 3 punktach na każdej działce roboczej, lecz nie rzadziej niż raz na 90 m <sup>2</sup> Przed odbiorem:
8	Zagęszczenie, wilgotność kruszywa	w 2 punktach na dziennej działce roboczej, lecz nie rzadziej niż raz na 90 m <sup>2</sup>

\*) Dodatkowe pomiary spadków poprzecznych i ukształtowania osi w planie należy wykonać w punktach głównych łuków poziomych.

#### 6.3.2. Szerokość warstwy

Szerokość warstwy nie może się różnić od szerokości Brzozowej, Wiśniowej, Dębowej i Lipowej o więcej niż +10 cm, -5 cm.

#### 6.3.3. Równość warstwy

Nierówności podłużne warstwy mrozoochronnej, odcinającej i odsączającej należy mierzyć 4 metrową łatą, zgodnie z normą BN-68/8931-04 [7].

Nierówności poprzeczne warstwy mrozoochronnej, odcinającej i odsączającej należy mierzyć 4 metrową łatą. Nierówności nie mogą przekraczać 20 mm.

#### 6.3.4. Spadki poprzeczne

Spadki poprzeczne warstwy mrozoochronnej, odcinającej i odsączającej na prostych i łukach powinny być zgodne z dokumentacją projektową z tolerancją  $\pm 0,5\%$ .

#### 6.3.5. Rzędne wysokościowe

Różnice pomiędzy rzędnymi wysokościowymi warstwy i rzędnymi projektowanymi nie powinny przekraczać +1 cm i -2 cm.

#### 6.3.6. Ukształtowanie osi w planie

Oś w planie nie może być przesunięta w stosunku do osi Brzozowej, Wiśniowej, Dębowej i Lipowej o więcej niż  $\pm 3$  cm dla autostrad i dróg ekspresowych lub o więcej niż  $\pm 5$  cm dla pozostałych dróg.

#### 6.3.7. Grubość warstwy

Grubość warstwy powinna być zgodna z określoną w dokumentacji projektowej z tolerancją +1 cm, -2 cm. Jeżeli warstwa, ze względów technologicznych, została wykonana w dwóch warstwach, należy mierzyć łączną grubość tych warstw. Na wszystkich powierzchniach wadliwych pod względem grubości Wykonawca wykona naprawę warstwy przez spalanie warstwy na głębokość co najmniej 10 cm, uzupełnienie nowym materiałem o odpowiednich właściwościach, wyrównanie i ponowne zagęszczenie. Roboty te Wykonawca wykona na własny koszt. Po wykonaniu tych robót nastąpi ponowny pomiar i ocena grubości warstwy, według wyżej podanych zasad na koszt Wykonawcy.

#### 6.3.8. Zagęszczenie warstwy

Wskaźnik zagęszczenia warstwy mrozoochronnej, odcinającej i odsączającej, określony wg BN-77/8931-12 [8] nie powinien być mniejszy od 1,0. Jeżeli jako kryterium dobrego zagęszczenia warstwy stosuje się porównanie wartości modułów odkształcenia, to wartość stosunku wtórnego do pierwotnego modułu odkształcenia, określonych zgodnie z normą BN-64/8931-02 [6], nie powinna być większa od 2,2. Wartość wtórnego modułu odkształcenia na górnej powierzchni warstwy mrozoochronnej nie może być mniejsza niż 50 MPa.

Wilgotność kruszywa w czasie zagęszczenia należy badać według PN-B-06714-17 [2]. Wilgotność kruszywa powinna być równa wilgotności optymalnej z tolerancją od -20% do +10%.

### 6.4. Zasady postępowania z odcinkami wadliwie wykonanymi

Wszystkie powierzchnie, które wykazują większe odchylenia cech geometrycznych od określonych w p. 6.3, powinny być naprawione przez spalanie do głębokości co najmniej 10 cm, wyrównane i powtórnie zagęszczone. Dodanie nowego materiału bez spalania wykonanej warstwy jest niedopuszczalne.

## **7. OBMIAR ROBÓT**

### **7.1. Ogólne zasady obmiaru robót**

Ogólne zasady obmiaru robót podano w SST D-00.00.00 „Wymagania ogólne” pkt 7.

### **7.2. Jednostka obmiarowa**

Jednostką obmiarową jest m<sup>2</sup> (metr kwadratowy) warstwy mrozochronnej o danej grubości.

## **8. ODBIÓR ROBÓT**

Ogólne zasady odbioru robót podano w SST D-00.00.00 „Wymagania ogólne” pkt 8. Roboty uznaje się za wykonane zgodnie z dokumentacją projektową, SST i wymaganiami Inżyniera, jeżeli wszystkie pomiary i badania z zachowaniem tolerancji wg pkt 6 dały wyniki pozytywne.

## **9. PODSTAWA PŁATNOŚCI**

### **9.1. Ogólne ustalenia dotyczące podstawy płatności**

Ogólne ustalenia dotyczące podstawy płatności podano w SST D-00.00.00 „Wymagania ogólne” pkt 9.

### **9.2. Cena jednostki obmiarowej**

Cena wykonania 1m<sup>2</sup> warstwy mrozochronnej o danej grubości zawiera:

- prace pomiarowe,
- dostarczenie i rozłożenie na uprzednio przygotowanym podłożu warstwy materiału o grubości i jakości określonej w dokumentacji projektowej i specyfikacji technicznej,
- wyrównanie ułożonej warstwy do wymaganego profilu,
- zagęszczenie wyprofilowanej warstwy,
- przeprowadzenie pomiarów i badań laboratoryjnych wymaganych w specyfikacji technicznej,
- utrzymanie warstwy.

## **10. PRZEPISY ZWIĄZANE**

### **10.1. Normy**

- |    |               |   |
|----|---------------|---|
| 1. | BN-64/8931-02 | Drogi samochodowe. Oznaczanie modułu odkształcenia nawierzchni podatnych i podłoża przez obciążenie płytą |
| 2. | BN-68/8931-04 | Drogi samochodowe. Pomiar równości nawierzchni planografem i łąką   |
| 3. | BN-77/8931-12 | Oznaczanie wskaźnika zagęszczenia gruntu  |

**D-04.03.01. OCZYSZCZENIE I SKROPIENIE WARSTW KONSTRUKCYJNYCH****1. WSTĘP****1.1. Przedmiot SST**

Przedmiotem niniejszej Szczegółowej Specyfikacji Technicznej są wymagania dotyczące wykonania oczyszczenia i skropienia warstw konstrukcyjnych nawierzchni w ramach przebudowy ulicy Brzozowej, Wiśniowej, Dębowej i Lipowej w Pieniężnie.

**1.2. Zakres stosowania Specyfikacji Technicznej**

Specyfikacja Techniczna jest stosowana jako dokument kontraktowy przy zleceniu i realizacji robót wymienionych w punkcie 1.1.

**1.3. Zakres robót objętych Specyfikacją Techniczną**

Ustalenia zawarte w niniejszej SST dotyczą zasad prowadzenia robót związanych z oczyszczeniem i skropieniem warstw konstrukcyjnych przed ułożeniem następczej warstwy nawierzchni i obejmują:

- a) oczyszczenie i skropienie warstwy wiążącej przed ułożeniem warstwy ścieralnej z betonu asfaltowego,
- b) oczyszczenie i skropienie podbudowy z mieszanki niezwiązanej przed ułożeniem warstwy wiążącej z betonu asfaltowego.

Zakres występowania robót przy oczyszczeniu i skropieniu zgodnie z lokalizacją wg dokumentacji projektowej.

**1.4. Określenia podstawowe**

Określenia podane w niniejszej SST są zgodne z obowiązującymi polskimi normami i z definicjami podanymi w SST D-00.00.00 „Wymagania Ogólne” punkt 1.

**1.5. Ogólne wymagania dotyczące robót**

Ogólne wymagania dotyczące robót podano w SST D-00.00.00. „Wymagania Ogólne” punkt 1.5.

**2. MATERIAŁY****2.1. Warunki ogólne stosowania materiałów**

Warunki ogólne stosowania materiałów, ich pozyskiwania i składowania podano w SST D-00.00.00 „Wymagania Ogólne” punkt 2.

**2.2. Materiały do skropienia**

Materiałami stosowanymi przy skropieniu warstw konstrukcyjnych nawierzchni są:

- a) do skropienia podbudowy z kruszywa:
  - **kationowe emulsje asfaltowe C60B10 ZM/R,**
- b) do skropienia warstw asfaltowych:
  - **kationowe emulsje asfaltowe C60B3 ZM.**

Inżynier zaakceptuje do skropienia tylko emulsję z wytwórni posiadającej wdrożony system Zakładowej Kontroli Produkcji zgodny z PN-EN 14733. System ten musi spełniać wymagania dotyczące zakresu kontroli i minimalnej częstotliwości badań określone w WT-3.

Badania Typu emulsji należy przeprowadzić dla wszystkich cech wyszczególnionych w tabelicy 1.

**2.3. Wymagania dla materiałów**

Wymagania dla kationowych emulsji asfaltowych podano w tabelicy 1.

Tabelica 1. Wymagania dla kationowych emulsji niemodyfikowanych stosowanych do połączeń międzywarstwowych wg PN-EN 13808:2013

Lp.	Właściwości	C60B3ZM	C60B10 ZM/R
1	Lepkość – czas wypływu dla $\phi 2$ mm w 40°C, wg PN-EN 12846-1, s	15-70	15-70
2	Wpływ wody na adhezję lepiszcza, wg PN-EN 13614, referencyjne kruszywo – bazalt, %	NR	$\geq 75$
3	Indeks rozpadu (piasek Forshammer), wg PN-EN 13075-1, g/100g	70-155	NR

4	Stabilność podczas mieszania z cementem, wg PN-EN 12848, g	NR	≤ 2
5	Zawartość lepiszcza, wg PN-EN 1426, %	58 – 62	58 – 62
6	Pozostałość na sicie #0,5 mm, wg PN-EN 1429, % m/m	≤ 0,2	≤ 0,2
7	Trwałość po 7 dniach magazynowania, wg PN-EN 1429, %	≤ 0,2	≤ 0,2
Asfalt odzyskany przez odparowanie i stabilizowany, wg PN-EN 13074-1 i PN-EN 13074-2			
8	Penetracja w 25°C, wg PN-EN 1426; 0,1 mm	≤ 100	≤ 100
9	Temperatura mięknięcia PiK, wg PN-EN 1427, °C	≥ 43	≥ 43
10	Energia kohezji, wg PN-EN 13589 i PN-EN 13703, J/cm <sup>2</sup>	NR	NR
11	Nawrót sprężysty w 25°C, wg PN-EN 13398, %	NR	NR

## 2.4. Składowanie emulsji

Warunki przechowywania nie mogą powodować utraty cech emulsji i obniżenia jej jakości.

Emulsję można magazynować w opakowaniach transportowych lub stacjonarnych zbiornikach pionowych z nalewaniem od dna. Emulsja w zbiorniku musi być zabezpieczona przed dostępem wody i zanieczyszczeniem. Nie należy stosować zbiornika walcowego leżącego, ze względu na tworzenie się na dużej powierzchni cieczy „kożucha” asfaltowego zatykającego później przewody. Zaleca się magazynować emulsję w zbiornikach wyposażonych w pośrednie urządzenia grzewcze.

Przy przechowywaniu emulsji asfaltowej należy przestrzegać zasad ustalonych przez producenta. W szczególności dotyczy to czasu przechowywania i temperatury.

## 3. SPRZĘT

### 3.1. Ogólne wymagania dotyczące sprzętu

Ogólne wymagania dotyczące sprzętu podano w SST D-00.00.00 „Wymagania Ogólne” punkt 3.

### 3.2. Sprzęt do oczyszczenia warstw nawierzchni

Do oczyszczenia warstw nawierzchni należy stosować następujący sprzęt:

- szczotki mechaniczne. Zaleca się użycie urządzeń dwuszcotkowych. Pierwsza ze szczotek powinna być wykonana z twardych elementów czyszczących i służyć do zdrapywania oraz usuwania zanieczyszczeń przylegających do czyszczonej warstwy. Druga szczotka powinna posiadać miękkie elementy czyszczące i służyć do zamiatania. Zaleca się używanie szczotek wyposażonych w urządzenia odpylające,
- sprężarki z łańcuchem do sprężonego powietrza,
- zbiorniki z wodą,
- szczotki ręczne,
- równiarki lub koparki z łyżką bezzębną do usunięcia grubej warstwy zanieczyszczeń, lub inny sprzęt zaakceptowany przez Inspektora Nadzoru.

### 3.3. Sprzęt do skrapiania warstw nawierzchni

Do skrapiania warstw nawierzchni należy używać skrapiarke lepiszcza. Skrapiarke powinna być wyposażona w urządzenia pomiarowo-kontrolne pozwalające na sprawdzanie i regulowanie następujących parametrów:

- temperatury rozkładanego lepiszcza,
- ciśnienia lepiszcza w kolektorze,
- obrotów pompy dozującej lepiszcze,
- prędkości poruszania się skrapiarke,
- wysokości i długości kolektora do rozkładania lepiszcza,
- dozatora lepiszcza.

Zbiornik na lepiszcze skrapiarke powinien być izolowany termicznie tak, aby było możliwe zachowanie stałej temperatury lepiszcza.

Wykonawca powinien posiadać aktualne świadectwo cechowania skraparki.

Skrapiarka powinna zapewnić rozkładanie lepiszcza z tolerancją  $\pm 10\%$  od ilości założonej. System sterowania dozowaniem lepiszcza powinien zapewniać jednorodny wydatek lepiszcza przy zmianie prędkości skraparki.

#### 4. TRANSPORT

Ogólne wymagania dotyczące transportu podano w SST D-00.00.00 „Wymagania Ogólne” punkt 4.

Emulsja może być transportowana w cysternach, autocysternach, skraparkach, beczkach i innych opakowaniach pod warunkiem, że nie będą korodowały pod wpływem emulsji i nie będą powodowały jej rozpadu. Cysterny przeznaczone do przewozu emulsji powinny być przedzielone przegrodami na komory o pojemności nie większej niż  $1\text{m}^3$ , a każda przegroda powinna mieć wykroje umożliwiające przepływ emulsji. Cysterny, pojemniki i zbiorniki przeznaczone do transportu powinny być czyste i nie zawierać resztek innych lepiszczy. Transport wody powinien odbywać się w typowych czystych beczkowszach.

#### 5. WYKONANIE ROBÓT

Ogólne wymagania dotyczące wykonania robót podano w SST D-00.00.00 „Wymagania Ogólne” punkt 5.

##### 5.1. Oczyszczenie warstw nawierzchni

Oczyszczenie polega na usunięciu luźnego materiału, brudu, błota i kurzu przy użyciu szczotek mechanicznych, a w razie potrzeby wody pod ciśnieniem. W miejscach trudno dostępnych należy używać szczotek ręcznych. Zanieczyszczenia stwardniałe niedające się usunąć mechanicznie, należy usunąć ręcznie za pomocą dostosowanego sprzętu. Na terenach niezabudowanych bezpośrednio przed skropieniem, warstwa nawierzchni powinna być oczyszczona sprężonym powietrzem.

Podbudowa z kruszywa powinna być szczególnie dokładnie oczyszczona za pomocą miękkich szczotek mechanicznych w celu usunięcia z powierzchni kruszywa frakcji pylastej. Zaleca się przy tym użycie szczotek z systemem odpylania.

##### 5.2. Skropienie oczyszczonych warstw nawierzchni

Skropienie warstwy może rozpocząć się po jej oczyszczeniu i akceptacji przez Inżyniera.

Jeżeli do czyszczenia warstwy była używana woda, to skropienie może nastąpić dopiero po wyschnięciu warstwy, gdy nawierzchnia będzie lekko wilgotna.

Warstwa nawierzchni powinna być skrapiana lepiszczem przy użyciu skrapiarek, a w miejscach trudno dostępnych ręcznie za pomocą lancy.

Temperatura podłoża w czasie skrapiania powinna wynosić nie mniej niż  $+5^{\circ}\text{C}$ . Nie dopuszcza się wykonywania skrapiania podczas opadów atmosferycznych lub tuż przed opadami oraz gdy w ciągu doby temperatura może spaść poniżej  $0^{\circ}\text{C}$ . Temperatura emulsji asfaltowej podczas wykonywania skropienia podłoża musi mieścić się w przedziale do  $50$  do  $80^{\circ}\text{C}$ .

Orientacyjne zużycie lepiszczy do skropienia warstw konstrukcyjnych nawierzchni podano w tablicy 2. Dokładne zużycie lepiszcza powinno być ustalone w zależności od rodzaju warstwy i stanu jej powierzchni i zaakceptowane przez Inżyniera.

Tablica 2. Zalecane ilości emulsji asfaltowej do skropienia podłoża w połączeniu międzywarstwowym w  $\text{kg}/\text{m}^2$  (przyjęto dla emulsji kationowej o zawartości asfaltu  $60\%$  wg PN-EN 13808:2013 Załącznik Krajowy NA, rodzaje C60B3 ZM oraz C60B10 ZM/R).

Lp.	Podłoże do wykonania warstwy asfaltowej	Zużycie emulsji [ $\text{kg}/\text{m}^2$ ]
1	Podbudowa z kruszywa	$0,5 \div 0,7$
2	Istniejąca nawierzchnia asfaltowa po frezowaniu	$0,3 \div 0,5$
3	Nowa warstwa wiążąca lub wyrównawcza, układana jest warstwa ścieralna	$0,2 \div 0,4$

Po zastosowaniu emulsji asfaltowej, skropiona warstwa powinna być pozostawiona bez jakiegokolwiek ruchu na czas niezbędny dla umożliwienia penetracji lepiszcza w warstwę i odparowania wody z emulsji. W zależności od rodzaju użytej emulsji czas ten wynosi od 30 minut do 24 godzin. W przypadku spryskiwania podbudowy z kruszywa minimalny czas wynosi 2 godziny. Ograniczenia te nie dotyczą spryskiwania za pomocą rampy zamontowanej na rozścielaczu.

Przed ułożeniem warstwy z mieszanki mineralno-asfaltowej Wykonawca powinien zabezpieczyć skropioną warstwę nawierzchni przed uszkodzeniem, dopuszczając tylko niezbędny ruch budowlany.

## 6. KONTROLA JAKOŚCI ROBÓT

### 6.1. Ogólne zasady kontroli jakości robót

Ogólne zasady kontroli jakości robót podano w SST D-00.00.00 „Wymagania Ogólne” punkt 6.

### 6.2. Badania przed przystąpieniem do robót

Przed przystąpieniem do robót Wykonawca przedłoży Inżynierowi certyfikat ZKP emulsji.

Przed przystąpieniem do skropienia Wykonawca powinien przeprowadzić próbne skropienie warstwy w celu określenia optymalnych parametrów pracy skropiarki i określenia wymaganej ilości lepiszcza w zależności od rodzaju i stanu warstwy przewidzianej do skropienia. Do tego celu należy użyć geowłókniny lub blachy o powierzchni odpowiadającej minimum arkuszowi A4 i znanej masie.

### 6.3. Badania w ramach ZKP

Badania surowców do produkcji emulsji należy prowadzić zgodnie z tablicą 4. Badania gotowej emulsji należy prowadzić zgodnie z tablicą 5. Dopuszczalne odchylenia od wymaganych parametrów powinny być podane w ZKP producenta.

Tablica 4. Badania surowców do produkcji emulsji asfaltowej

Surowce	Przedmiot badania lub kontroli	Metoda badania	Minimalna częstotliwość badania
Asfalt	Dokumenty dostawy, certyfikat zgodności	-	Każda dostawa
	Własności organoleptyczne	PN-EN 1425	1 raz na dwa tygodnie
	Penetracja lub lepkość	PN-EN 1426 PN-EN 12596	1 raz na dwa tygodnie lub raz na 300 Mg
	Temperatura mięknięcia	PN-EN 1427	1 raz na dwa tygodnie lub raz na 300 Mg
Upłynnierz	Dokumenty dostawy, certyfikat zgodności	-	Każda dostawa
	Własności organoleptyczne	PN-EN 1425	Każda dostawa
	Gęstość	PN-EN ISO 3675	Raz w roku
Woda	Wg planu jakości		Raz w roku
Emulgatory	Dokumenty dostawy, certyfikat zgodności	-	Każda dostawa
Kwasy	Dokumenty dostawy, certyfikat zgodności	-	Każda dostawa
Inne dodatki	Dokumenty dostawy, certyfikat zgodności	-	Każda dostawa

Tablica 5. Badania emulsji asfaltowej

Wyrób	Przedmiot badania lub kontroli	Metoda badania	Minimalna częstotliwość badania
Asfalt	Własności organoleptyczne	PN-EN 1425	Każda partia
	Temperatura		Wg ZKP
	Zawartość lepiszcza	PN-EN 1428	Każda partia
	Zawartość wody	PN-EN 1431	
	Czas wypływu	PN-EN 12846	Każda partia
	Indeks rozpadu	PN-EN 13075-1	1 raz na 3 partie
	Pozostałość na sicie #0,5 mm	PN-EN 1429	Każda partia
Adhezja	PN-EN 13614	Każda partia	
Asfalt odzyskany z emulsji	Penetracja	PN-EN 1426	Raz w roku
	Temperatura mięknięcia	PN-EN 1427	Raz w roku
Trwałość asfaltu odzyskanego z emulsji	Penetracja	PN-EN 1426	Raz w roku
	Temperatura mięknięcia	PN-EN 1427	Raz w roku

Środki transportu	Czystość i stan ogólny	-	Przed każdym załadunkiem
-------------------	------------------------	---	--------------------------

#### 6.4. Badania w czasie robót

W czasie prowadzenia robót należy przeprowadzić kontrolę ilości rozkładanego lepiszcza. Jednorodność skropienia należy ocenić wizualnie, nie powinno być miejsc nieskropionych lub wyraźnie pokrytych większą ilością asfaltu.

Zalecany sposób wykonania badań kontrolnych ilości skropienia według PN-EN 12272-1:2005 „Powierzchniowe utrwalanie. Metody badań. Część 1. Dozowanie i poprzeczny rozkład lepiszcza i kruszywa”.

Wymagana dokładność klasy 1 czyli  $\pm 10\%$  według PN-EN 12271-3:2005 „Powierzchniowe utrwalanie. Wymagania techniczne. Część 3 Dozowanie i dokładność dozowania lepiszcza i kruszywa.

W przypadku stwierdzenia nadmiernego skropienia powierzchni Wykonawca usunie nadmiar lepiszcza na własny koszt.

#### 6.5. Sprawdzenie szczepności warstw

Badanie wykonuje się na polecenia Inżyniera, w przypadkach wątpliwych.

W tym celu należy po ułożeniu warstwy wyżej leżącej wyciąć próbkę średnicy 150 mm na grubość obu warstw, żadna z warstw nie powinna mieć mniej niż 25 mm grubości. Wycięta próbka nie powinna wykazywać cech słabego połączenia międzywarstwowego takich jak drobne spękania, brak sklejenia itp.

W wypadkach budzących wątpliwości zaleca się wykonać badanie metodą Leutnera w odpowiednio przystosowanym aparacie szczękowym umożliwiającym bezpośrednie ścinanie przy jednoznacznym zamocowaniu próbki tak, aby można ustawić próbkę strefą połączenia warstw w płaszczyźnie ścinania oraz w prasie Marshalla. Metodyka badania wytrzymałości na ścinanie zgodnie z „Instrukcją laboratoryjnego badania szczepności międzywarstwowej warstw asfaltowych wg metody Leutnera i wymagania techniczne szczepności. 2014”, z zastosowaniem próbek  $\varnothing 100$  mm lub  $\varnothing 150$ mm”. Badaniem referencyjnym jest badanie na próbkach  $\varnothing 150$  mm. Dla połączeń międzywarstwowych wymagana wartość szczepności pomiędzy warstwą wiążącą, a warstwą ścieralną powinna wynosić nie mniej niż 1,0 MPa.

#### 7. OBMIAR ROBÓT

Jednostka obmiaru jest:

– metr kwadratowy [ $m^2$ ] oczyszczenia i skropienia warstwy konstrukcyjnej danego rodzaju.

#### 8. ODBIÓR ROBÓT

Ogólne zasady odbioru robót podano SST D-00.00.00 „Wymagania Ogólne” punkt 8.

#### 9. PODSTAWA PŁATNOŚCI

Cena 1  $m^2$  oczyszczenia i skropienia warstwy konstrukcyjnej obejmuje:

- mechaniczne oczyszczenie z ewentualnym polewaniem wodą i użyciem sprężonego powietrza w zależności od potrzeb,
- ręczne odspojenie stwardniałych zanieczyszczeń, wraz z załadunkiem na środki transportowe, odwozem i ewentualnymi opłatami za składowanie,
- dostarczenie lepiszcza i napełnienie nim skrapiarek,
- podgrzanie lepiszcza do odpowiedniej temperatury,
- mechaniczne skropienie,
- przeprowadzenie wymaganych badań i pomiarów.

#### 10. PRZEPISY ZWIĄZANE

##### 10.1. Normy

1. PN-EN 12272-1: 2005 Powierzchniowe utrwalanie. Metody badań. Część 1. Dozowanie i poprzeczny rozkład lepiszcza i kruszywa,
2. PN-EN 12271-3: 2005 Powierzchniowe utrwalanie. Wymagania techniczne. Cz.3 Dozowanie i dokładność dozowania lepiszcza i kruszywa
3. PN-EN 13808:2009 Asfalty i lepiszcza asfaltowe. Zasady klasyfikacji kationowych emulsji asfaltowych.
4. PN-EN 14733:2005 Asfalty i lepiszcza asfaltowe. Emulsje asfaltowe, asfalty fluksowane i asfalty upłynnione. Kontrola Produkcji Przemysłowej.

**D.04.04.02. PODBUDOWA Z MIESZANKI NIEZWIĄZANEJ****1. WSTĘP****1.1. Przedmiot Specyfikacji Technicznej Wykonania i Odbioru Robót Budowlanych (STWiORB)**

Przedmiotem niniejszej STWiORB są wymagania dotyczące wykonania i odbioru robót związanych z wykonaniem podbudowy zasadniczej z mieszanki kruszywa niezwiązanej w ramach przebudowy ulicy Brzozowej, Wiśniowej, Dębowej i Lipowej w Pieniężnie.

**1.2. Zakres stosowania STWiORB**

Specyfikacja Techniczna Wykonania i Odbioru Robót Budowlanych jest stosowana, jako dokument przetargowy i kontraktowy przy zlecaniu i realizacji Robót wymienionych w punkcie 1.1.

**1.3. Zakres Robót objętych STWiORB**

Ustalenia zawarte w niniejszej STWiORB dotyczą zasad prowadzenia robót związanych z wykonaniem podbudowy z mieszanki kruszywa niezwiązanej o uziarnieniu 0/31,5mm w zakresie zgodnym z dokumentacją projektową. Zakres robót objęty niniejszą STWiORB obejmuje wykonanie podbudowy z mieszanki niezwiązanej z kruszywa o stopniu przekruszenia C90/3 w obszarze nawierzchni przebudowywanej jezdni. Projektowana grubość podbudowy wynosi 20 cm.

**1.4. Określenia podstawowe**

**Mieszanka niezwiązana** – ziarnisty materiał, zazwyczaj o określonym składzie ziarnowym (od  $d=0$  do D), który jest stosowany do wykonania ulepszonego podłoża gruntowego oraz warstw konstrukcyjnych nawierzchni dróg.

**Podbudowa zasadnicza** – warstwa zapewniająca przenoszenie obciążeń z warstw wyżej leżących na warstwę podbudowy pomocniczej lub podłożu.

Pozostałe określenia podstawowe podane w niniejszej STWiORB są zgodne z obowiązującymi, odpowiednimi normami i z definicjami zamieszczonymi w STWiORB D-00.00.00. "Wymagania ogólne" pkt. 1.4.

**1.5. Ogólne wymagania dotyczące Robót**

Ogólne wymagania dotyczące Robót podano w STWiORB D-00.00.00. "Wymagania ogólne" pkt. 1.5.

**2. MATERIAŁY**

Ogólne wymagania dotyczące materiałów, ich pozyskiwania i składowania podano w STWiORB D-00.00.00. "Wymagania ogólne" pkt. 2.

Wszystkie materiały użyte do budowy powinny pochodzić tylko ze źródeł uzgodnionych i zatwierdzonych przez Inżyniera.

**2.1. Materiały do wykonania podbudowy zasadniczej****2.1.1. Kruszywa**

Wymagania dla kruszyw przeznaczonych do wytwarzania mieszanek niezwiązanych do warstwy podbudowy zasadniczej powinny spełniać wymagania podane w tablicy 1.

Tablica 1. Wymagania wobec kruszyw do mieszanek niezwiązanych do warstwy zasadniczej

Lp.	Wyszczególnienie właściwości	Wymagania wobec kruszyw do mieszanek niezwiązanych
		Podbudowa zasadnicza obciążona ruchem KR5
1	Zestaw sit #, mm	0,063; 0,5; 1; 2; 4; 5,6; 8; 11,2; 16; 22,4; 31,5; 45; 63 i 90 (zestaw podstawowy plus zestaw 1)
2	Uziarnienie wg PN-EN 933-1	G <sub>C</sub> 80/20 G <sub>F</sub> 80 G <sub>A</sub> 75
3	Ogólne granice i tolerancje uziarnienia kruszywa grubego na sitach pośrednich wg PN-EN 933-1	GT <sub>C</sub> 20/15
4	Tolerancje typowego uziarnienia kruszywa drobnego i kruszywa o ciągłym uziarnieniu wg PN-EN 933-1	GT <sub>F</sub> 10 GT <sub>A</sub> 20
5	Kształt kruszywa grubego wg PN-EN 933-4 <sup>1)</sup>	

	c) maksymalne wartości wskaźnika płaskości lub d) maksymalne wartości wskaźnika kształtu	FI <sub>50</sub> SI <sub>55</sub>
6	Kategorie procentowych zawartości ziaren o powierzchni przekruszonej lub łamanych oraz ziaren całkowicie zaokrąglonych w kruszywie grubym wg PN EN 933-5	C90/3
7	Zawartość pyłów <sup>2)</sup> wg PN-EN 933-1 w kruszywie grubym, drobnym i o ciągłym uziarnieniu	f <sub>deklarowane</sub>
8	Odporność na rozdrabnianie kruszywa grubego lub kruszywa grubego wydzielonego z kruszywa o ciągłym uziarnieniu wg PN-EN 1097-2, frakcja referencyjna #10/14, kategoria nie wyższa niż	LA30
9	Odporność na ścieranie kruszywa grubego lub kruszywa grubego wydzielonego z kruszywa o ciągłym uziarnieniu wg PN-EN 1097-1, kategoria nie wyższa niż	M <sub>DE</sub> 35
10	Gęstość wg PN-EN 1097-6, rozdz. 7, 8 lub 9	Deklarowana
11	Nasiąkliwość wg PN-EN 1097-6, kategoria nie wyższa niż <sup>3)</sup>	WA <sub>242</sub>
12	Siarczany rozpuszczalne w kwasie wg PN-EN 1744-1	AS <sub>NR</sub>
13	Całkowita zawartość siarki wg PN-EN 1744-1	S <sub>NR</sub>
14	Stołość objętości żużla stalowniczego wg PN-EN 1744-1 rozdział 19.3, kategoria nie wyższa niż	V <sub>5</sub>
15	Rozpad krzemianowy w żużlu wielkopieczowym kawałkowym wg PN-EN 1744-1 p. 19.1	Brak rozpadu
16	Rozpad żelazawy w żużlu wielkopieczowym kawałkowym wg PN-EN 1744-1 p. 19.1	Brak rozpadu
17	Składniki rozpuszczalne w wodzie wg PN-EN 1744-3	Brak substancji szkodliwych dla środowiska wg odrębnych przepisów
18	Zanieczyszczenia oznaczone wg PN-EN 933-11	Brak ciał obcych takich jak drewno, szkło i plastik, mogących pogorszyć wyrób końcowy
19	Zgorzel słoneczna bazaltu wg PN-EN 1367-3, wg PN-EN 1097-2, wymagana kategoria	SB <sub>LA</sub>
20	Mrozoodporność na frakcji kruszywa 8/16 wg PN-EN 1367-1	F4
21	Skład materiałowy	deklarowany
<sup>4)</sup> badaniem wzorcowym oznaczania kształtu kruszywa grubego jest badanie wskaźnika płaskości (FI), ale dopuszcza się oznaczenie kształtu kruszywa grubego badaniem wskaźnika kształtu (SI), <sup>5)</sup> łączna zawartość pyłów w mieszance powinna się mieścić w krzywych granicznych, <sup>6)</sup> w przypadku, gdy wymaganie nie jest spełnione należy sprawdzić mrozoodporność,		

### 2.1.2. Woda

Do zraszania kruszywa należy stosować wodę nie zawierającą składników wpływających szkodliwie na mieszankę kruszywa, ale umożliwiającą zagęszczenie mieszanki niezwiązanej. Woda powinna odpowiadać wymaganiom PN-EN 1008.

### 2.2. Wymagania wobec mieszanki niezwiązanej do wykonania podbudowy z mieszanki kruszywa niezwiązanej

Mieszanka kruszyw powinna być tak produkowana i składowana, aby wykazywała zachowanie jednakowych właściwości i spełniała wymagania podane w tablicy 2.

Tablica 2. Wymagania wobec mieszanek kruszyw niezwiązanych do warstwy podbudowy zasadniczej

Lp.	Właściwości	Wymagania dla kategorii ruchu KR5
1	Zestaw sit #, mm	0,063; 0,5; 1; 2; 4; 5,6; 8; 11,2; 16; 22,4; 31,5; 45; 63 i 90 (zestaw podstawowy plus zestaw 1)
2	Uziarnienie mieszanki	0/31,5
3	Maksymalna zawartość pyłów wg PN-EN 933-1; kategoria nie wyższa niż	UF9
4	Zawartość nadziarna wg PN-EN 933-1, kategoria nie niższa niż	OC <sub>90</sub>

5	Wymagania wobec uziarnienia	Krzywe uziarnienia – rysunek 1
6	Wymagania wobec jednorodności uziarnienia poszczególnych partii – porównanie z deklarowaną przez producenta wartością (S)	Wg tablicy 3
7	Wymagania wobec jednorodności uziarnienia na sitach kontrolnych	Wg tablicy 4
8	Wrażliwość na mróz; wskaźnik piaskowy SE <sup>1)</sup> po pięciokrotnym zagęszczeniu metodą Proctora zgodnie z PN-EN 13286-2, oznaczona wg PN-EN 933-8	45
9	Odporność na rozdrabnianie (dotyczy frakcji 10/14 odsianej z mieszanki) wg PN-EN 1097-1, kategoria nie wyższa niż	LA <sub>30</sub>
10	Odporność na ścieranie (dotyczy frakcji 10/14 odsianej z mieszanki) wg PN-EN 1097-1, kategoria M <sub>DE</sub> 35	M <sub>DE</sub> 35
11	Mrozoodporność (dotyczy frakcji 8/16 odsianej z mieszanki) wg PN-EN 1367-1	F4
12	Wartość wskaźnika CBR po zagęszczeniu wg metody Proctora do wskaźnika zagęszczenia wymaganego dla danej warstwy przy energii 0/59 J/cm <sup>3</sup> i moczeniu w wodzie 96h, oznaczony wg PN-EN 13286-47, co najmniej, %	80
13	Zawartość wody w mieszance zagęszczanej, % (m/m) wilgotności optymalnej wg metody Proctora	80 – 100
<sup>2)</sup> badanie wskaźnika piaskowego SE należy wykonać na mieszance po pięciokrotnym zagęszczeniu metodą Proctora wg PN-EN 13286-2		

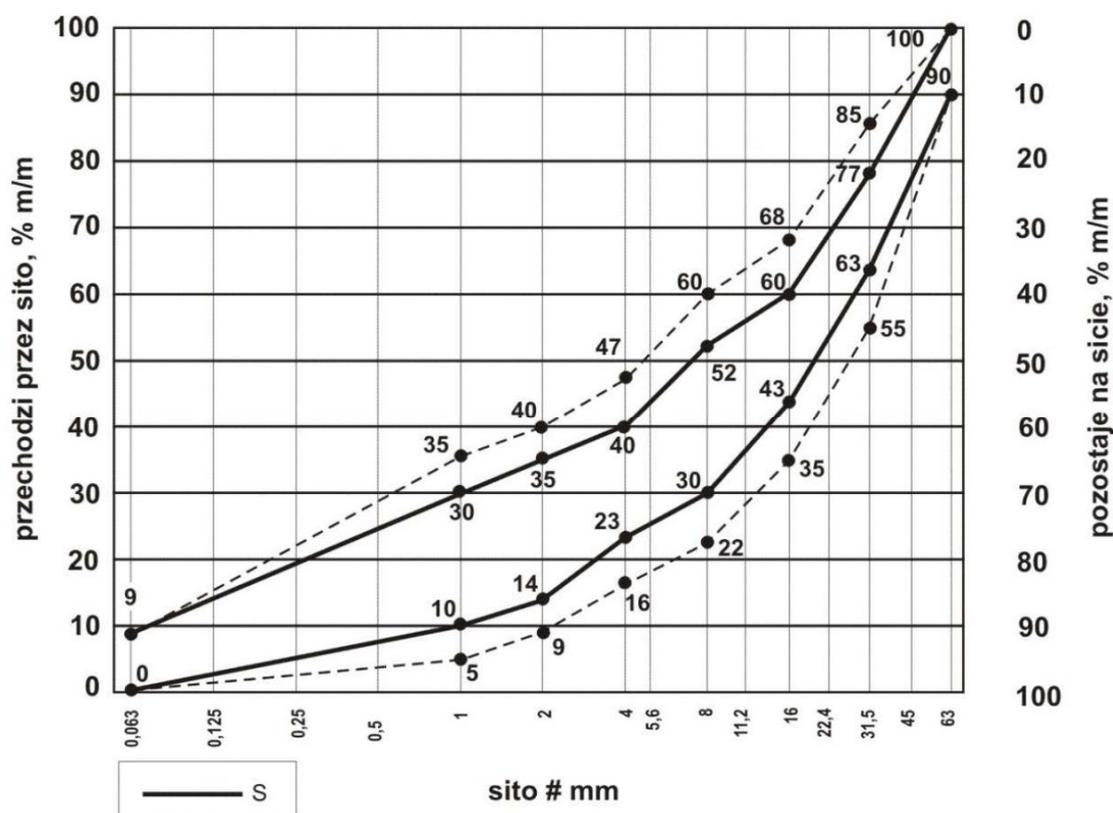

Rysunek 1. Mieszanka niezwiązana 0/31,5 do warstw podbudowy zasadniczej

Dostarczona mieszanka kruszywa musi być identyfikowalna przez następujące informacje:

- powołanie na WT-4 2010,
- źródło i producenta – jeśli materiał został przemieszczony, powinno być podane zarówno źródło jak i lokalizacja składowiska,

- wymiar górnego kruszywa (D),
- rodzaje kruszywa zawarte w mieszance,
- gęstość szkieletu mieszanki i wilgotność optymalna.

Dokument dostawy powinien zawierać co najmniej następujące dane:

- oznaczenie wg asortymentu,
- datę wysyłki i pochodzenie,
- wielkość dostawy,
- kolejny numer dokumentu dostawy.

Producent mieszanek musi prowadzić zakładową kontrolę produkcji (ZKP), aby zapewnić, że wyrób spełnia wymagania niniejszej STWiORB. Przy produkcji mieszanek niezwiązanych przeznaczonych do wykonania warstw konstrukcji nawierzchni należy stosować system 4.

### 2.3. Sprawdzenie właściwości mieszanek do wykonania podbudowy

Oprócz wymagań dotyczących uziarnienia podanych na rysunku 1 wymaga się, aby 90% uziarnień mieszanek zbadanych w ZKP w okresie 6 miesięcy spełniało wymagania kategorii podanych w Tabelcy 3.

Tablica 3. Wymagania wobec jednorodności uziarnienia na sitach kontrolnych – porównanie z deklarowaną przez producenta wartością (S).

Mieszanka niezwiązana 0/31,5 mm	Porównanie z deklarowaną przez producenta wartością (S) Tolerancje przesiewu przez sito (mm), % (m/m)						
	0,5	1	2	4	8	16	31,5
Wymaganie	±5	±5	±7	±8	±8	±8	±8

Wymagania dotyczą produkowanej i dostarczanej mieszanki. Jeśli mieszanka zawiera nadmierną zawartość ziaren słabych, wymaganie dotyczy deklarowanego przez producenta uziarnienia mieszanki po pięciokrotnym zagęszczeniu metodą Proctora.

Krzywa uziarnienia (s) deklarowana przez producenta mieszanek powinna nie tylko mieścić się w odpowiednich krzywych uziarnienia ograniczonych przerywanymi liniami (SDV) z uwzględnieniem dopuszczalnych tolerancji podanych w tabelcy 3 i zaznaczonych na rysunku liniami przerywanymi, ale powinna spełniać wymagania ciągłości uziarnienia zawarte w Tabelcy 4.

Tablica 4. Wymagania wobec ciągłości uziarnienia na sitach kontrolnych – różnice w przesiewach podczas badań kontrolnych produkowanych mieszanek

Mieszanka niezwiązana 0/31,5 mm	Minimalna i maksymalna zawartość frakcji w mieszankach [różnice przesiewów w % (m/m) przez sito (mm)]							
	1/2		2/4		4/8		8/16	
	min.	max.	min.	max.	min.	max.	min.	max.
Wymaganie	4	15	7	20	10	25	10	25

### 3. SPRZĘT

Ogólne wymagania dotyczące sprzętu podano w STWiORB D-00.00.00. "Wymagania ogólne" pkt. 3.

Do wykonania warstwy podbudowy z mieszanki kruszywa niezwiązanej należy stosować następujące rodzaje sprzętu:

- mieszarki stacjonarne do wytwarzania mieszanki kruszyw, wyposażone w urządzenia dozujące wodę. Mieszarki powinny zapewnić wytworzenie jednorodnej mieszanki o wilgotności optymalnej. Wymagania to jest zbędne w przypadku, gdy producent kruszywa gwarantuje dostawy jednorodnej mieszanki o wymaganym uziarnieniu i odpowiedniej wilgotności.
- równiarki lub układarki do rozłożenia mieszanki. Za zgodą Inżyniera do rozkładania mieszanki na drogach o ruchu mniejszym od ciężkiego można dopuścić spycharki.
- walce ogumione i stalowe wibracyjne lub statyczne,
- płyty wibracyjne lub ubijaki mechaniczne do zagęszczania w miejscach trudnodostępnych.

### 4. TRANSPORT

Ogólne wymagania dotyczące transportu podano w STWiORB D-00.00.00. "Wymagania ogólne" pkt.

4. Transport kruszywa może odbywać się samochodami samowładowczymi w sposób zabezpieczający je przed zanieczyszczeniem, zmieszaniem z innymi materiałami, nadmiernym wysuszeniem lub zawilgoceniem.

## 5. WYKONANIE ROBÓT

Ogólne zasady wykonania Robót podano w STWiORB D-00.00.00. "Wymagania ogólne" pkt.5

### 5.1. Przygotowanie podłoża

Podłoże pod podbudowę powinno spełniać wymagania określone w STWiORB D.04.01.01., D.04.05.01. lub innej specyfikacji dotyczącej warstwy nawierzchni występującej pod podbudową zasadniczą z mieszanki niezwiązanej. Jeżeli podłoże gruntowe, podłoże ulepszone lub inna warstwa nawierzchni wykazuje jakiegokolwiek wady, to powinny być one usunięte wg zasad akceptowanych przez Inżyniera. Podbudowa powinna być wytyczona w sposób umożliwiający jej wykonanie zgodnie z Dokumentacją Projektową lub wg zaleceń Inżyniera z tolerancjami określonymi w niniejszej STWiORB.

Podłoże pod podbudowę z mieszanki niezwiązanej powinno być nośne, dla którego wtórny moduł odkształcenia  $E_2$  wynosi co najmniej:

- a) 80 MPa, przy obciążeniu drogi ruchem kategorii KR1-KR2,
- b) 100 MPa, przy obciążeniu drogi ruchem kategorii KR5-KR7.

Kontrolę nośności podłoża należy oprzeć na metodzie obciążeń płytowych. Wynik modułu należy obliczyć w zakresie obciążeń jednostkowych 0,05-0,15 MPa, doprowadzając obciążenie końcowe do 0,25 MPa. W obliczeniach modułu należy zastosować mnożnik  $\frac{3}{4}$ :

$$E_2 = \frac{3\Delta p}{4\Delta s} \cdot D$$

w którym:

- D – średnica płyty, mm  
 $\Delta p$  – przyrost obciążenia, MPa  
 $\Delta s$  – przyrost odkształcenia, mm.

Podłoże powinno być równe, dobrze odwodnione i wyprofilowane zgodnie z dokumentacją projektową. Podbudowa powinna być ułożona na podłożu zapewniającym nie przenikanie drobnych cząstek gruntu do podbudowy. Warunek nie przenikania należy sprawdzić wzorem:

$$\frac{D_{15}}{d_{85}} \leq 5$$

w którym:

- $D_{15}$  – wymiar boku oczka sita, przez które przechodzi 15% (m/m) ziaren warstwy podbudowy lub warstwy odsączającej, w milimetrach,  
 $d_{85}$  – wymiar boku oczka sita, przez które przechodzi 85% (m/m) ziaren gruntu podłoża, w milimetrach.

Jeżeli warunek ten nie może być spełniony, należy na podłożu ułożyć warstwę odcinającą lub odpowiednio dobraną geowłókninę lub geotkaninę. Ochronne właściwości geowłókniny/geotkaniny, przeciw przenikaniu drobnych cząstek gruntu, wyznacza się z warunku:

$$\frac{d_{50}}{O_{90}} \leq 1,2$$

w którym:

- $d_{50}$  – wymiar boku oczka sita, przez które przechodzi 50 % ziarn gruntu podłoża, w milimetrach,  
 $O_{90}$  – umowna średnica porów geowłókniny odpowiadająca wymiarom frakcji gruntu zatrzymująca się na geowłókninie/geotkaninie w ilości 90% (m/m); wartość parametru  $O_{90}$  powinna być podawana przez producenta geowłókniny/geotkaniny.

Paliki lub szpilki do prawidłowego ukształtowania podbudowy powinny być wcześniej przygotowane i ustawione w osi drogi i w rzędach równoległych do osi drogi, lub w inny sposób zaakceptowany przez Inspektora Nadzoru. Rozmieszczenie palików lub szpilek powinno umożliwiać naciągnięcie sznurków lub linek do wytyczenia robót w odstępach nie większych, niż co 10 m.

### 5.2. Wytwarzanie mieszanki kruszywa

Mieszankę kruszywa o ściśle określonym uziarnieniu i wilgotności optymalnej należy wytwarzać w mieszarkach stacjonarnych gwarantujących otrzymanie jednorodnej mieszanki. Ze względu na konieczność zapewnienia jednorodności materiału nie dopuszcza się wytwarzania mieszanki przez mieszanie poszczególnych frakcji na drodze. Mieszanka po wyprodukowaniu powinna być od razu transportowana na miejsce wbudowania w sposób przeciwdziałający segregacji i nadmiernemu wysychaniu.

### 5.3. Odcinek próbny

Co najmniej 3 dni przed rozpoczęciem robót, Wykonawca wykona odcinek próbny w celu:

- stwierdzenia, czy sprzęt budowlany do mieszania, rozkładania i zagęszczania kruszywa jest właściwy,
- określenia grubości warstwy materiału z w stanie luźnym koniecznej do osiągnięcia wymaganej grubości warstwy po zagęszczeniu,
- określenia ilości warstwy koniecznych dla osiągnięcia wymaganego zagęszczenia;
- ustalenia liczby przejazdów sprzętu zagęszczającego, potrzebnej do uzyskania wymaganego wskaźnika zagęszczenia.

Na odcinku próbnym Wykonawca powinien użyć takich materiałów oraz sprzętu, jakie będą stosowane do wykonania podbudowy na budowie. Długość odcinka próbnego nie powinna być mniejsza niż 50 m. Odcinek próbny powinien być zlokalizowany w miejscu wskazanym przez Inżyniera. Wykonawca może przystąpić do wykonania podbudowy po zaakceptowaniu odcinka próbnego przez Inżyniera.

### 5.4. Wbudowanie mieszanki

Projektowana grubość podbudowy z kruszywa łamanego stabilizowanego mechanicznie określona powinna być w dokumentacji projektowej.

Warstwa podbudowy powinna być rozłożona w sposób zapewniający osiągnięcie wymaganych spadków i rzędnych wysokościowych. Jeżeli podbudowa składa się z więcej niż jednej warstwy kruszywa, to każda warstwa powinna być wyprofilowana i zagęszczona z zachowaniem wymaganych spadków i rzędnych wysokościowych. Rozpoczęcie budowy każdej następnej warstwy może nastąpić po odbiorze poprzedniej warstwy przez Inżyniera. Warstwa podbudowy powinna być rozłożona w sposób zapewniający osiągnięcie wymaganych spadków i rzędnych wysokościowych. W miejscach, gdzie widoczna jest segregacja kruszywa należy przed zagęszczeniem wymienić kruszywo na materiał o odpowiednich właściwościach.

Zawartość wody w mieszance kruszywa w czasie wbudowania i zagęszczania powinna odpowiadać wymaganej zawartości wody określonej w tablicy 2.

### 5.5. Zagęszczenie mieszanki

Podbudowę należy zagęszczać odpowiednim sprzętem zgodnie z p.3. przy zachowaniu wilgotności optymalnej. Zagęszczenie podbudowy powinno być równomierne na całej szerokości. Wskaźnik zagęszczenia podbudowy, badany zgodnie z BN-77/8931-12, powinien wynosić  $I_s \geq 1,03$ .

### 5.6. Utrzymanie podbudowy

Podbudowa po wykonaniu, a przed ułożeniem następnej warstwy powinna być utrzymywana w dobrym stanie. Jeżeli Wykonawca będzie wykorzystywał, za zgodą Inżyniera, gotową podbudowę do ruchu budowlanego, to jest obowiązany naprawić wszelkie uszkodzenia podbudowy spowodowane przez ten ruch. Koszt napraw wynikłych z niewłaściwego utrzymania podbudowy obciąża Wykonawcę robót.

## 6. KONTROLA JAKOŚCI ROBÓT

Ogólne zasady kontroli jakości Robót podano w STWiORB D-00.00.00. "Wymagania ogólne" pkt. 6.

### 6.1. Badania przed rozpoczęciem robót

Przed przystąpieniem do robót Wykonawca powinien:

- przedstawić Inżynierowi do akceptacji źródła poboru kruszyw oraz wszystkich dodatkowych materiałów, dołączając wszystkie dokumenty potwierdzające jakość materiałów składowych,
- uzyskać wymagane dokumenty, dopuszczające wyroby budowlane do obrotu i powszechnego stosowania (np. stwierdzenie o oznakowaniu materiału znakiem CE lub znakiem budowlanym B, certyfikat zgodności, deklarację zgodności, aprobatę techniczną, ew. badania materiałów wykonane przez dostawców itp.),
- wykonać własne badania właściwości materiałów przeznaczonych do wykonania robót, określone przez Inżyniera. Badania te powinny obejmować wszystkie właściwości kruszywa określone w pkt. 2.

Wszystkie dokumenty oraz wyniki badań Wykonawca przedstawia Inżynierowi do akceptacji.

### 6.2. Badania w czasie robót

Tablica 5. Częstotliwość oraz zakres badań przy wykonywaniu podbudowy z mieszanki kruszywa niezwiązanej

Lp.	Wyszczególnienie badań	Częstotliwość badań	
		Minimalna liczba badań na dziennej działce roboczej	Maksymalna powierzchnia podbudowy przypadająca na jedno badanie (m <sup>2</sup> )
1	Uziarnienie mieszanki	2	600
2	Zawartość wody w mieszance		
3	Zagęszczenie warstwy	2	600
4	Badanie właściwości mieszanki wg tab. 2, pkt. 2.2	dla każdej dostawy	

### 6.2.1. Uziarnienie mieszanki

Kontrola uziarnienia rozłożonego kruszywa powinna być przeprowadzana 2 razy na każdej dziennej działce roboczej za pomocą analizy sitowej. Próbkę należy pobierać losowo z rozłożonej warstwy, przed jej zagęszczeniem. Wyniki powinny być zgodne z p. 2.2.

### 6.2.2. Zawartość wody w mieszance

Zawartość wody w mieszance kruszyw w czasie wbudowania i zagęszczania badana według PN-EN 13286-2 powinna odpowiadać wymaganej w granicach określonych w tablicy 2.

### 6.2.3. Zagęszczenie podbudowy

Wskaźnik zagęszczenia, określony wg BN-77/8931-12 nie powinien być mniejszy od określonego w pkt. 5.5. W wypadku, gdy przeprowadzenie badania jest niemożliwe ze względu na gruboziarniste kruszywo, kontrolę zagęszczenia należy oprzeć na metodzie obciążeń płytowych, i wykonywać nie rzadziej niż raz na 600 m<sup>2</sup>, lub według zaleceń Inżyniera. Zagęszczenie podbudowy należy uznać za prawidłowe, gdy stosunek wtórnego modułu E<sub>2</sub> do pierwotnego modułu odkształcenia E<sub>1</sub> jest nie większy od 2,2 dla każdej warstwy konstrukcyjnej podbudowy.

$$\frac{E_2}{E_1} \leq 2,2$$

Wartość wtórnego modułu odkształcenia powinna wynosić E<sub>2</sub> ≥ 140 MPa (a E<sub>1</sub> ≥ 80 MPa) dla kategorii ruchu KR1-2 oraz E<sub>2</sub> ≥ 180 MPa (a E<sub>1</sub> ≥ 100 MPa) dla kategorii ruchu KR3-4.

Moduł odkształcenia należy wyznaczyć dla przyrostu obciążenia od 0,25 MPa do 0,35 MPa przy zastosowaniu płyty VSS o średnicy 300 mm. Końcowe obciążenie powinno wynosić 0,45 MPa.

Obliczenie wyników należy prowadzić wg wzoru:

$$E = \frac{3\Delta p}{4\Delta s} \times D$$

w którym:

E – moduł odkształcenia (MPa)

Δp – różnica nacisków (MPa)

Δs – przyrost osiadań odpowiadający tej różnicy nacisków (mm)

D – średnica płyty (mm)

Oznaczanie modułu odkształcenia nawierzchni podatnych i podłoża przez obciążenie płytą wg PN-S-02205.

Za zgodą Inspektora Nadzoru można przeprowadzić pomiary nośności warstwy metodą ugięć – belką Benkelmana (badanie alternatywne do metody obciążeń płytowych). Przy obciążeniu 40 kN maksymalne ugięcie sprężyste podbudowy zasadniczej pod kołem nie może przekroczyć 1,10 mm.

### 6.2.4. Właściwości kruszywa

Właściwości mieszanki kruszywa obejmujące ocenę wszystkich właściwości określonych w pkt. 2.2 należy badać dla każdej dostawy. Próbkę do badań pełnych powinny być pobierane losowo w obecności Inżyniera.

## 6.3. Wymagania dotyczące cech geometrycznych podbudowy

Tabela 6. Częstotliwość oraz zakres pomiarów wykonanej podbudowy

Lp.	Wyszczególnienie badań i pomiarów	Minimalna częstotliwość pomiarów
1	Szerokość podbudowy	minimum 5 razy na 100 m każdej jezdni
2	Równość podłużna	w sposób ciągły planografem albo co 10 m łątą na każdym pasie ruchu
3	Równość poprzeczna	co 10 m łątą
4	Spadki poprzeczne*)	co 10 m łątą
5	Rzędne wysokościowe	co 10 m; w osi jezdni i na jej krawędziach
6	Ukształtowanie osi w planie*)	usytuowanie osi wg dokumentacji projektowej
7	Grubość podbudowy	podczas budowy: w 2 punktach na każdej działce roboczej przed odbiorem: nie rzadziej niż raz na 600 m <sup>2</sup>

\*) Dodatkowe pomiary spadków poprzecznych i ukształtowania osi w planie należy wykonać w punktach głównych łuków poziomych.

### 6.3.1. Szerokość podbudowy

Kontrola szerokości podbudowy i jej obramowania polega na bezpośrednich pomiarach. Szerokość podbudowy nie może różnić się od szerokości projektowanej o więcej niż +10 cm, -5 cm.

### 6.3.2. Równość podbudowy

Kontrola równości w przekroju podłużnym mierzona 4-metrową łątą zgodnie z BN-68/8931-04 co 10 m; dopuszczalne nierówności pod łątą 10 mm.

Kontrola równości poprzecznej mierzona 4-metrową łątą zgodnie z BN-68/8931-04 co 10 m; dopuszczalne odchyłki pod łątą 10 mm.

### 6.3.3. Spadki poprzeczne

Kontroli spadków poprzecznych dokonuje się łątą profilową z poziomnicą co 10 m.

Dopuszczalne odchyłki spadku  $\pm 0,5$  %.

### 6.3.4. Rzędne wysokościowe

Sprawdzenie polega na wykonaniu niwelacji i porównaniu wyników pomiaru z dokumentacją projektową. Dopuszczalne odchyłki -1 cm, +0 cm.

Przed przystąpieniem do sprawdzenia rzędnych wysokościowych Wykonawca przedstawi schemat punktów pomiarowych do akceptacji.

### 6.3.5. Ukształtowanie osi podbudowy

Kontrola ukształtowania osi podbudowy w planie sprawdzana co 10 m oraz dodatkowo w punktach głównych łuków poziomych. Oś podbudowy w planie nie może być przesunięta w stosunku do osi projektowanej o więcej niż  $\pm 5$  cm.

### 6.3.6. Grubość podbudowy

Grubość podbudowy nie może się różnić od grubości projektowanej o więcej niż  $\pm 10$ %.

## 6.4. Zasady postępowania z wadliwie wykonanymi odcinkami podbudowy

Wszystkie powierzchnie, które wykazują większe odchylenia cech geometrycznych i innych wymagań STWiORB określonych w pkt. 6, powinny być naprawione przez Wykonawcę na jego koszt, zaproponowaną przez niego metodą zaakceptowaną przez Inżyniera.

## 7. OBMIAR ROBÓT

Ogólne zasady obmiaru robót podano w STWiORB D-00.00.00 „Wymagania ogólne” pkt 7.

### 7.1 Jednostka obmiarowa

Jednostką obmiarową jest 1 m<sup>2</sup> (metr kwadratowy) wykonanej podbudowy z mieszanki kruszywa niezwiązanej o określonej grubości, przyjmując szerokość w środku grubości podbudowy niezależnie od ilości warstw.

## 8. ODBIÓR ROBÓT

Ogólne zasady odbioru Robót podano w STWiORB D-00.00.00. "Wymagania ogólne" pkt. 8.

Roboty uznaje się za wykonane zgodnie z Dokumentacją Projektową i STWiORB jeżeli wszystkie badania i pomiary z zachowaniem tolerancji wg pkt. 6 dały wyniki pozytywne.

## 9. PODSTAWA PŁATNOŚCI

Ogólne ustalenia dotyczące podstawy płatności podano w STWiORB D-00.00.00 „Wymagania ogólne” pkt 9.

### 9.1. Cena jednostki obmiarowej

- Cena jednostkowa wykonania 1 m<sup>2</sup> podbudowy z mieszanki kruszywa niezwiązanej uwzględnia:
- składniki ceny jednostkowej określone w D-00.00.00, pkt. 9.1.
  - prace pomiarowe i przygotowawcze,
  - przygotowanie recepty laboratoryjnej, przeprowadzenie niezbędnych badań i przygotowanie mieszanki,
  - wykonanie odcinka próbnego wraz z wykonaniem niezbędnych badań i pomiarów,
  - transport mieszanki do miejsca wbudowania
  - rozłożenie na uprzednio przygotowanym podłożu kruszywa w ilości warstw określonych na odcinku próbnym wraz z wyprofilowaniem do wymaganych spadków i rzędnych i zagęszczeniem każdej z nich, utrzymanie podbudowy,
  - naprawa powierzchni z pobraniem próbek,
  - badania materiałów, opracowanie recepty, wykonanie niezbędnych badań i pomiarów.
  - koszt utrzymania czystości na przylegających drogach lub terenie budowy.

## 10. PRZEPISY ZWIĄZANE

### 10.1. Normy

- PN-EN 1008 Woda zarobowa do betonu - Specyfikacja pobierania próbek, badanie i ocena przydatności wody zarobowej do betonu, w tym wody odzyskanej z procesów produkcji betonu.
- PN-EN 933-1 Badania geometrycznych właściwości kruszyw – Oznaczanie składu ziarnowego. Metoda przesiewania
- PN-EN 933-3 Badania geometrycznych właściwości kruszyw – Oznaczanie kształtu ziaren za pomocą wskaźnika płaskości
- PN-EN 933-4 Badania geometrycznych właściwości kruszyw – Część 4: Oznaczanie kształtu ziaren – Wskaźnik kształtu
- PN-EN 933-5 Badania geometrycznych właściwości kruszyw – Oznaczanie procentowej zawartości ziaren o powierzchniach powstałych w wyniku przekruszenia lub łamania kruszyw grubych
- PN-EN 1097-1 Badania mechanicznych i fizycznych właściwości kruszyw – Część 1. Oznaczanie odporności na ścieranie (mikro-Deval).
- PN-EN 1097-2 Badania mechanicznych i fizycznych właściwości kruszyw – Metody oznaczania odporności na rozdrabianie
- PN-EN 1097-6 Badania mechanicznych i fizycznych właściwości kruszyw – Część 6: Oznaczanie gęstości ziaren i nasiąkliwości
- PN-EN 1367-1 Badania właściwości cieplnych i odporności kruszyw na działanie czynników atmosferycznych – Część 1: Oznaczanie mrozodporności
- PN-EN 1367-3 Badania właściwości cieplnych i odporności kruszyw na działanie czynników atmosferycznych – Część 3: Badanie bazaltowej zgorzeli słonecznej metodą gotowania
- PN-EN 13242 Kruszywa do niezwiązanych i hydraulicznie związanych materiałów stosowanych w obiektach budowlanych i budownictwie drogowym.
- PN-EN 13285 Mieszanki niezwiązane – Wymagania.
- PN-EN 13286-2 Mieszanki mineralne niezwiązane i związane spoiwem hydraulicznym. Część 2: Metody badań dla ustalonej laboratoryjnie gęstości i wilgotności – Zagęszczenie aparatem Proctora.
- PN-S-02205 Drogi samochodowe. Roboty ziemne. Wymagania i badania.
- PN-S-06102 Drogi samochodowe. Podbudowy z kruszyw stabilizowanych mechanicznie.
- BN-68/8931-04 Pomiar równości nawierzchni planografem i łątą.
- BN-77/8931-12 Oznaczanie wskaźnika zagęszczenia gruntu.

### 10.2. Inne dokumenty

Katalog typowych konstrukcji nawierzchni podatnych i półsztywnych . GDDKiA 2014.

Rozporządzenie Ministra Transportu i Gospodarki Morskiej w sprawie warunków technicznych, jakim powinny odpowiadać drogi publiczne i ich usytuowanie. Dz.U. Nr 43 z dnia 14 maja 1999 r.

WT-4 2010. Mieszanki niezwiązane do dróg krajowych. Wymagania techniczne. Załącznik Nr 3 do Zarządzenia nr 102 Generalnego Dyrektora Dróg Krajowych i Autostrad z dnia 19 listopada 2010r.

## **D-04.05.01. WARSTWA MROZOOCHRONNA Z GRUNTU STABILIZOWANEGO SPOIWEM HYDRAULICZNYM**

### **1. WSTĘP**

#### **1.1. Przedmiot SST**

Przedmiotem niniejszej Szczegółowej Specyfikacji Technicznej Wykonania i Odbioru Robót Budowlanych są wymagania dotyczące wykonania warstwy mrozochronnej z gruntu stabilizowanego cementem lub spoiwem hydraulicznym C3/4 w ramach przebudowy ulicy Brzozowej, Wiśniowej, Dębowej i Lipowej w Pieniężnie.

#### **1.2. Zakres stosowania SST**

SST jest stosowana jako dokument przetargowy i kontraktowy przy zlecaniu i realizacji robót wymienionych w punkcie 1.1., zgodnie z SST D-00.00.00 „Wymagania ogólne”.

#### **1.3. Zakres robót objętych SST**

Przedmiotem niniejszej SST są wymagania dotyczące wykonania i odbioru robót związanych z wykonaniem warstwy mrozochronnej z gruntu stabilizowanego cementem lub spoiwem hydraulicznym C3/4 o grubości 20 cm w obszarze przebudowywanej jezdni. Do tego celu należy użyć gruntu stabilizowanego z dowozu.

#### **1.4. Określenia podstawowe**

**1.4.1.** Mieszanka spoiwowo-gruntowa - mieszanka gruntu, spoiwa hydraulicznego (np. cementu) i wody, a w razie potrzeby również dodatków ulepszających, np. popiołów lotnych lub chlorku wapniowego, dobranych w optymalnych ilościach.

**1.4.2.** Grunt stabilizowany spoiwem - mieszanka spoiwowo-gruntowa zagęszczona i stwardniała w wyniku ukończenia procesu wiązania spoiwa.

**1.4.3.** Podbudowa pomocnicza - jedna lub dwie warstwy zagęszczonej mieszanki spoiwowo-gruntowej, na której układana jest warstwa podbudowy zasadniczej.

**1.4.4.** Pozostałe określenia są zgodne z obowiązującymi, odpowiednimi polskimi normami i z definicjami podanymi w SST D-00.00.00 „Wymagania ogólne” pkt 1.4.

#### **1.5. Ogólne wymagania dotyczące robót**

Ogólne wymagania dotyczące robót podano w SST D-00.00.00 „Wymagania ogólne” pkt 1.5.

## **2. MATERIAŁY**

### **2.1. Ogólne wymagania dotyczące materiałów**

Ogólne wymagania dotyczące materiałów, ich pozyskiwania i składowania, podano w SST D-00.00.00 „Wymagania ogólne” pkt 2.

### **2.2. Warstwa mrozochronna z gruntu stabilizowanego cementem lub spoiwem hydraulicznym**

Do wykonania warstwy mrozochronnej należy zastosować grunt stabilizowany cementem lub spoiwem hydraulicznym wytwarzany w mieszarce stacjonarnej i dowożony na miejsce wbudowania.

#### **2.2.1 Spoiva i stabilizatory**

##### **2.2.1.1. Cement**

Do stabilizacji gruntów należy zastosować cement. Należy stosować cementy powszechnego użytku klasy 32,5N lub 32,5R rodzaju CEM I, CEM II lub CEM III, z dodatkami lub bez. Cement w zależności od rodzaju powinien spełniać wymagania podane w normie PN-EN 197-1. Wymagania dla cementu zestawiono w tablicy 1.

Tablica 1. Właściwości mechaniczne i fizyczne cementu wg PN-EN 197-1 [11]

Lp.	Właściwości	Klasa cementu 32,5
1	Wytrzymałość na ściskanie (MPa), po 7 dniach, nie mniej niż:	
	- cement portlandzki bez dodatków	16
	- cement hutniczy	16
	- cement portlandzki z dodatkami	16

2	Wytrzymałość na ściskanie (MPa), po 28 dniach, nie mniej niż:	32,5
3	Czas wiązania: - początek wiązania, najwcześniej po upływie, min.	75
4	Stołość objętości, mm, nie więcej niż:	10

W przypadku stosowania do stabilizacji gotowych drogowych spoiw hydraulicznych, należy stosować spoiwa o wytrzymałości min. 22,5 MPa, pozwalającej na zapewnienie przez nie wymaganych parametrów wytrzymałościowych, potwierdzonych na odcinku próbnym.

Inżynier może dopuścić wyjątkowo spoiwa hydrauliczne również do stabilizacji gruntów wysadzinowych, w przypadku uzyskania na nich wymaganych parametrów wytrzymałościowych zastabilizowanych gruntów, potwierdzonych wynikami uzyskanymi na odcinku próbnym.

### 2.3.1 Grunty

W przypadku chęci zastosowania jako spoiwa cementu, przydatność gruntów przeznaczonych do stabilizacji cementem należy ocenić na podstawie wyników badań laboratoryjnych, wg tablicy 2.

Tabela 2. Wymagania dla gruntów do stabilizacji cementem

Lp.	Właściwości	Wymagania
1	Uziarnienie:	
	- zawartość ziarn przechodzących przez sito # 50 mm, % (m/m),	100
	- zawartość ziarn przechodzących przez sito # 25 mm, % (m/m),	85 – 100
	- zawartość ziarn przechodzących przez sito # 4 mm, % (m/m),	50 – 100
	- zawartość ziarn przechodzących przez sito # 0,25 mm, % (m/m),	10 – 100
	- zawartość ziarn przechodzących przez sito # 0,075 mm, % (m/m),	0 – 100
	- zawartość części mniejszych od 0,002mm, % (m/m), nie więcej niż,	20
2	Granica płynności, % (m/m), nie więcej niż	40
3	Wskaźnik plastyczności, % (m/m), nie więcej niż	15
4	Odczyn pH	5÷8
5	Zawartość części organicznych, % (m/m), nie więcej niż	2,0
6	Zawartość zanieczyszczeń obcych, % (m/m), nie więcej niż	0,1
7	Zawartość siarczanów, w przeliczeniu na SO <sub>3</sub> , % (m/m), nie więcej niż	1

Dodatkowym kryterium oceny przydatności gruntów do stabilizacji cementem jest wskaźnik piaskowy. Najlepsze wyniki uzyskuje się przy gruntach o wskaźniku piaskowym  $20 \leq WP \leq 50$  oraz zawartości frakcji < 0,075 mm do 15%, a także zawartości ziarn > 2 mm co najmniej 30%. Decydującym sprawdzianem przydatności gruntu do stabilizacji spoiwami hydraulicznymi są wyniki nośności uzyskane na odcinku próbnym.

### 2.4. Woda

Woda stosowana do stabilizacji gruntu lub kruszywa spoiwem i ewentualnie do pielęgnacji wykonanej warstwy powinna odpowiadać wymaganiom PN-EN 1008-1 [13]. Bez badań laboratoryjnych można stosować wodociągową wodę pitną. Gdy woda pochodzi z wątpliwych źródeł nie może być użyta do momentu jej przebadania, zgodnie z wyżej podaną normą lub do momentu porównania wyników wytrzymałości na ściskanie próbek gruntowo-cementowych wykonanych z wodą wątpliwą i z wodą wodociągową. Brak różnic potwierdza przydatność wody do stabilizacji gruntu lub kruszywa cementem.

## 3. SPRZĘT

### 3.1. Ogólne wymagania dotyczące sprzętu

Ogólne wymagania dotyczące sprzętu podano w SST D-00.00.00 „Wymagania ogólne” pkt 3.

### 3.2. Sprzęt do wykonania robót

Wykonawca przystępujący do wykonania warstwy mrozoochronnej stabilizowanej spoiwami powinien wykazać się możliwością korzystania z następującego sprzętu:

- w przypadku wytwarzania mieszanek gruntowo-spoiwowych w mieszarkach:
  - mieszarek stacjonarnych,
  - układarek lub równiarek do rozkładania mieszanki (w miejscach trudnodostępnych – na poszerzeniach dopuszcza się rozkładanie specjalistycznymi układarkami do poboczy lub ręcznie),
  - walców ogumionych i stalowych wibracyjnych lub statycznych do zagęszczania,

- zagęszczarek płytowych, ubijaków mechanicznych lub małych walców wibracyjnych do zagęszczania w miejscach trudnodostępnych.
- w przypadku wytwarzania mieszanek gruntowo-spoiwowych na miejscu:
  - specjalistycznych mieszarek jedno lub wielowirnikowych do wymieszania gruntu ze spoiwami,
  - spycharek, równiarek do spulchniania gruntu i profilowania warstwy,
  - rozsypywarek wyposażonych w osłony przeciwpyłne i szczeliny o regulowanej szerokości do rozsypywania spoiw,
  - przewoźnych zbiorników na wodę, wyposażonych w urządzenia do równomiernego i kontrolowanego dozowania wody,
  - przewoźnych zbiorników umożliwiających mieszanie i dozowanie stabilizatorów w postaci płynnej – jeżeli są stosowane,
  - walców ogumionych i stalowych wibracyjnych lub statycznych do zagęszczania,
  - zagęszczarek płytowych, ubijaków mechanicznych lub małych walców wibracyjnych do zagęszczania w miejscach trudnodostępnych.

## **4. TRANSPORT**

### **4.1. Ogólne wymagania dotyczące transportu**

Ogólne wymagania dotyczące transportu podano w SST D-00.00.00 „Wymagania ogólne” pkt 4.

### **4.2. Transport materiałów**

Transport cementu powinien odbywać się zgodnie z PN-EN 197-1 [11].

## **5. WYKONANIE ROBÓT**

### **5.1. Ogólne zasady wykonania robót**

Ogólne zasady wykonania robót podano w SST D-00.00.00 „Wymagania ogólne” pkt 5.

### **5.2. Warunki przystąpienia do robót**

Warstwa mrozochronna z gruntu stabilizowanego cementem nie może być wykonywana wtedy, gdy podłoże jest zamrożone i podczas opadów deszczu. Nie należy rozpoczynać stabilizacji gruntu spoiwem, jeżeli prognozy meteorologiczne wskazują na możliwy spadek temperatury poniżej 5°C w czasie najbliższych 7 dni.

### **5.3. Przygotowanie podłoża**

Podłożem pod warstwę mrozochronną z gruntu stabilizowanego cementem wykonywanego w wytwórni jest warstwa ulepszanego podłoża, która powinna zostać wykonana zgodnie z wymaganiami określonymi w SST D-04.02.01a. W przypadku wykonywania warstwy mrozochronnej z gruntu stabilizowanego cementem na miejscu podłożem jest istniejące, wstępnie wyprofilowane i zagęszczone podłoże gruntowe.

Paliki lub szpilki do prawidłowego ukształtowania podbudowy i ulepszanego podłoża powinny być wcześniej przygotowane.

Paliki lub szpilki powinny być ustawione w osi drogi i w rzędach równoległych do osi drogi, lub w inny sposób zaakceptowany przez Inżyniera.

Rozmieszczenie palików lub szpilek powinno umożliwiać naciągnięcie sznurków lub linek do wytyczenia robót w odstępach nie większych niż co 10 m.

### **5.4. Utrzymanie warstwy**

Warstwa mrozochronna po wykonaniu, a przed ułożeniem następnej warstwy, powinna być utrzymywana w dobrym stanie. Jeżeli Wykonawca będzie wykorzystywał, za zgodą Inżyniera, podbudowę do ruchu budowlanego, to jest obowiązany naprawić wszelkie uszkodzenia podbudowy, spowodowane przez ten ruch. Koszt napraw wynikłych z niewłaściwego utrzymania podbudowy lub ulepszanego podłoża obciąża Wykonawcę robót.

Wykonawca jest zobowiązany do przeprowadzenia bieżących napraw warstw uszkodzonych wskutek oddziaływania czynników atmosferycznych, takich jak opady deszczu i śniegu oraz mróz.

Wykonawca jest zobowiązany wstrzymać ruch budowlany po okresie intensywnych opadów deszczu, jeżeli wystąpi możliwość uszkodzenia podbudowy lub ulepszanego podłoża.

Warstwa stabilizowana spoiwami hydraulicznymi powinna być przykryta przed zimą warstwą nawierzchni lub zabezpieczona przed niszczącym działaniem czynników atmosferycznych w inny sposób zaakceptowany przez Inżyniera.

### 5.5. Pielęgnacja warstwy z gruntu stabilizowanego

Pielęgnacja powinna być przeprowadzona według jednego z następujących sposobów:

- skropienie warstwy emulsją asfaltową, albo asfaltem 160/220 w ilości od 0,5 do 1,0 kg/m<sup>2</sup>,
- skropienie specjalnymi preparatami powłokotwórczymi posiadającymi aprobatę techniczną wydaną przez uprawnioną jednostkę, po uprzednim zaakceptowaniu ich użycia przez Inżyniera,
- utrzymanie w stanie wilgotnym poprzez kilkakrotne skrapianie wodą w ciągu dnia, w czasie co najmniej 7 dni,
- przykrycie na okres 7 dni nieprzepuszczalną folią z tworzywa sztucznego, ułożoną na zakład o szerokości co najmniej 30 cm i zabezpieczoną przed zerwaniem z powierzchni warstwy przez wiatr,
- przykrycie warstwą piasku lub grubej włókniny technicznej i utrzymywanie jej w stanie wilgotnym w czasie co najmniej 7 dni.

Inne sposoby pielęgnacji, zaproponowane przez Wykonawcę i inne materiały przeznaczone do pielęgnacji mogą być zastosowane po uzyskaniu akceptacji Inżyniera.

Nie należy dopuszczać żadnego ruchu pojazdów i maszyn po podbudowie w okresie 7 dni po wykonaniu. Po tym czasie ewentualny ruch technologiczny może odbywać się wyłącznie za zgodą Inżyniera.

### 5.6. Skład mieszanki spoiwowo-gruntowej

Wykonawca zobowiązany jest do przeprowadzenia badań konkretnych materiałów użytych do stabilizacji oraz do opracowania recepty. Przed przystąpieniem do robót, w terminie uzgodnionym z Inżynierem, Wykonawca powinien dostarczyć Inżynierowi do akceptacji projekt składu mieszanki, jak również pobrane w obecności Inżyniera próbki gruntu i spoiw hydraulicznych. Roboty mogą się rozpocząć dopiero po zatwierdzeniu przez Inżyniera składu mieszanki. Projekt składu gruntów stabilizowanych spoiwami hydraulicznymi powinien zawierać:

- wyniki badań cementu,
- wyniki badań gotowych spoiw hydraulicznych i/lub płynnych wg dokumentów Producenta,
- wyniki jakości wody (jeżeli są wymagane),
- wyniki badań gruntu do stabilizacji (wg punkty 2.2),
- procentowy i objętościowy skład mieszanki gruntowo-spoiwowej (zawartość gruntu, spoiwa, wody i ewentualnego materiału odziarniającego),
- wyniki badań metodą Proctora – gęstości objętościowej oraz wilgotności optymalnej.

Projektowanie składu polega na doborze kruszywa do mieszanki, ilości cementu, ilości wody. Procedura projektowa powinna być oparta na próbach laboratoryjnych i/lub polowych przeprowadzonych na tych samych składnikach, z tych samych źródeł i o takich samych właściwościach, jak te które będą stosowane do wykonania podbudowy lub podłoża ulepszonego. Skład mieszanek projektuje się ze względu na wytrzymałość na ściskanie próbek (system I), zagęszczanych metodą Proctora wg PN-EN 13286-50 w formach walcowych H/D = 1. Klasy wytrzymałości przyjmuje się wg tablicy 3. Wytrzymałość na ściskanie R<sub>c</sub> określonej mieszanki oznaczona zgodnie z PN-EN 13286-41 powinna być równa lub większa od wytrzymałości na ściskanie wymaganej dla danej klasy wytrzymałości podanej w tablicy 3.

Tablica 3. Klasy wytrzymałości wg normy PN-EN 14227-1

Lp.	Wytrzymałość charakterystyczna na ściskanie R <sub>c</sub> , po 28 dniach, MPa dla próbek walcowych o		Klasa wytrzymałości
	H/D <sup>a</sup> = 2,0	H/D <sup>a</sup> = 1,0 <sup>b</sup>	
1	3,0	4,0	C3/4

<sup>a</sup>H/D = stosunek wysokości do średnicy próbki  
<sup>b</sup>H/D = 0,8 do 1,21

Dopuszcza się podawanie wytrzymałości na ściskanie R<sub>c</sub> z dodatkowym indeksem informującym o czasie pielęgnacji, np. R<sub>c</sub>7, R<sub>c</sub>14, R<sub>c</sub>28. Określone w badaniu progowe ilości wody powinny uwzględniać właściwe zagęszczenie i oczekiwane parametry mechaniczne mieszanki. Należy określić procentowy udział składników w stosunku do całkowitej masy mieszanki w stanie suchym oraz uziarnienie i gęstość objętościową. Proporcję należy określić laboratoryjnie lub/i na podstawie praktycznych doświadczeń z mieszankami wykonywanymi z tych samych składników i w tych samych warunkach, spełniające wymagania niniejszej specyfikacji.

Zawartość wody w mieszance powinna być określona na podstawie procedury projektowej wg metody Proctora i/lub doświadczenia z mieszankami wyprodukowanymi przy użyciu proponowanych składników. Zawartość wody należy określić zgodnie z PN-EN 13286-2.

Próbki walcowe zagęszczane ubijakiem Proctora, powinny być przygotowane zgodnie z PN-EN 13286-50. Próbki należy przechowywać przez 14 dni w temperaturze pokojowej z zabezpieczeniem przed

wysychaniem (w komorze o wilgotności powyżej 95% - 100% lub w wilgotnym piasku) i następnie zanurzyć na 14 dni do wody o temperaturze pokojowej. Nasywanie próbek wodą odbywa się pod ciśnieniem normalnym i przy całkowitym ich zanurzeniu w wodzie.

Badanie wytrzymałości na ściskanie (system I) należy przeprowadzić na próbkach walcowych przygotowanych metodą Proctora zgodnie z PN-EN 13286-50, przy wykorzystaniu metody badawczej zgodnej z PN-EN 13286-41. Wytrzymałość na ściskanie określonej mieszanki powinna być oznaczana zgodnie z PN-EN 13286-41, po 28 dniach pielęgnacji. Dopuszcza się w praktyce wykonawczej stosowanie dodatkowo wytrzymałości na ściskanie określonej po innym okresie pielęgnacji, np. po 7 lub 14 dniach. Wymagane właściwości po 28 dniach pielęgnacji pozostają bez zmian.

### **5.7. Odcinek próbny**

Powierzchnia odcinka próbnego powinna być dostosowana do zakresu robót i powinna wynosić od 100 do 200 m<sup>2</sup>. Odcinek próbny powinien stanowić część wykonywanej warstwy i być zlokalizowany w miejscu wskazanym przez Inżyniera. Na odcinku próbnym Wykonawca powinien użyć takich materiałów oraz sprzętu do mieszania, rozkładania i zagęszczania, jakie będą stosowane do wykonywania warstwy ulepszonego podłoża. Celem wykonania odcinka próbnego jest:

- określenie grubości warstwy mieszanki w stanie luźnym dla uzyskania grubości warstwy zastabilizowanej zgodnej z Dokumentacją Projektową po zagęszczeniu,
- sprawdzeniu właściwego dozowania spoiw hydraulicznych/stabilizatorów,
- oceny przydatności zastosowanego sprzętu do układania/zagęszczania,
- określenia liczby przejść sprzętu zagęszczającego, potrzebnej do uzyskania wymaganego wskaźnika zagęszczenia i nośności,
- porównania właściwości wykonanej mieszanki z opracowaną receptą laboratoryjną i wymaganiami SST.

### **5.8. Stabilizacja metodą mieszania w mieszarkach stacjonarnych**

Składniki mieszanki gruntocementu i w razie potrzeby dodatki ulepszające, powinny być dozowane w ilości określonej w receptce laboratoryjnej. Mieszarka stacjonarna powinna być wyposażona w urządzenia do wagowego dozowania kruszywa lub gruntu i spoiwa oraz objętościowego dozowania wody.

Czas mieszania w mieszarkach cyklicznych nie powinien być krótszy od 1 minuty, o ile krótszy czas mieszania nie zostanie dozwolony przez Inżyniera po wstępnych próbach. W mieszarkach typu ciągłego prędkość podawania materiałów powinna być ustalona i na bieżąco kontrolowana w taki sposób, aby zapewnić jednorodność mieszanki.

Wilgotność mieszanki powinna odpowiadać wilgotności optymalnej z tolerancją +10% i -20% jej wartości.

Mieszanka dowieziona z wytwórni powinna być układana przy pomocy układarek lub równiarek, ewentualnie lekkich spycharek. Grubość układania mieszanki powinna być taka, aby zapewnić uzyskanie wymaganej grubości warstwy po zagęszczeniu.

Przed zagęszczeniem warstwa powinna być wyprofilowana do wymaganych rzędnych, spadków podłużnych i poprzecznych. Przy użyciu równiarek do rozkładania mieszanki należy wykorzystać prowadnice, w celu uzyskania odpowiedniej równości profilu warstwy. Od użycia prowadnic można odstąpić przy zastosowaniu technologii gwarantującej odpowiednią równość warstwy, po uzyskaniu zgody Inżyniera. Po wyprofilowaniu należy natychmiast przystąpić do zagęszczania warstwy.

### **5.8. Stabilizacja metodą mieszania na miejscu**

Do stabilizacji gruntu metodą mieszania na miejscu można użyć specjalistycznych mieszarek wieloprzejściowych lub jednoprzejściowych.

Grunt przewidziany do stabilizacji powinien być spulchniony i rozdrobniony.

Po spulchnieniu gruntu należy sprawdzić jego wilgotność i w razie potrzeby ją zwiększyć w celu ułatwienia rozdrobnienia. Woda powinna być dozowana przy użyciu beczkowsów zapewniających równomierne i kontrolowane dozowanie.

Jeżeli wilgotność naturalna gruntu jest większa od wilgotności optymalnej o więcej niż 10% jej wartości, grunt powinien być osuszony przez mieszanie i napowietrzanie w czasie suchej pogody.

Spoivo należy dodawać do rozdrobnionego i ewentualnie ulepszonego gruntu w ilości ustalonej w receptce laboratoryjnej. Spoivo powinno być dodawane przy użyciu rozsypywarek cementu lub w inny sposób zaakceptowany przez Inżyniera.

Grunt powinien być wymieszany ze spoiwem w sposób zapewniający jednorodność na określonej głębokości, gwarantującą uzyskanie Brzozowej, Wiśniowej, Dębowej i Lipowej grubości warstwy po zagęszczeniu.

Po wymieszaniu gruntu ze spoiwem należy sprawdzić wilgotność mieszanki. Jeżeli jej wilgotność jest mniejsza od optymalnej o więcej niż 20%, należy dodać odpowiednią ilość wody i mieszankę ponownie dokładnie wymieszać. Wilgotność mieszanki przed zagęszczeniem nie może różnić się od wilgotności optymalnej o więcej niż +10%, -20% jej wartości.

Czas od momentu rozłożenia spoiwa na gruncie do momentu zakończenia mieszania nie powinien być dłuższy od 2 godzin.

Po zakończeniu mieszania należy powierzchnię warstwy wyrównać i wyprofilować do wymaganych w dokumentacji projektowej rzędnych oraz spadków poprzecznych i podłużnych. Do tego celu należy użyć równiarek. Po wyprofilowaniu należy natychmiast przystąpić do zagęszczania warstwy. Zagęszczenie należy przeprowadzić w sposób określony w p. 5.10.

### 5.9. Grubość warstwy

Po zagęszczeniu, grubość warstwy powinna wynosić 20 cm, zgodnie z dokumentacją projektową.

### 5.10. Zagęszczanie

Zagęszczanie warstwy gruntu stabilizowanego spoiwem należy prowadzić przy użyciu walców gładkich, wibracyjnych lub ogumionych, w zestawie wskazanym w SST. Przed końcowym zagęszczaniem warstwa ulepszonego podłoża powinna być wyprofilowana do wymaganych rzędnych, spadków podłużnych i poprzecznych. Operację zagęszczania i obróbki powierzchniowej należy zakończyć przed rozpoczęciem wiązania spoiwa liczonego od rozłożenia spoiwa na gruncie.

Zagęszczanie podbudowy oraz ulepszonego podłoża o przekroju daszkowym powinno rozpocząć się od krawędzi i przesuwać pasami podłużnymi, częściowo nakładającymi się w stronę osi jezdni. Zagęszczenie warstwy o jednostronnym spadku poprzecznym powinno rozpocząć się od niżej położonej krawędzi i przesuwać pasami podłużnymi, częściowo nakładającymi się, w stronę wyżej położonej krawędzi. Pojawiające się w czasie zagęszczania zaniżenia, ubytki, rozwarstwienia i podobne wady, muszą być natychmiast naprawiane przez wymianę mieszanki na pełną głębokość, wyrównanie i ponowne zagęszczenie. Powierzchnia zagęszczonej warstwy powinna mieć prawidłowy przekrój poprzeczny i jednolity wygląd.

Zagęszczanie należy kontynuować do osiągnięcia wskaźnika zagęszczenia mieszanki  $I_s \geq 1,00$  określonego wg BN-77/8931-12, badanego w odniesieniu do badania metodą Proctora. Badanie należy przeprowadzić bezpośrednio po zakończeniu zagęszczania.

Kontrolę nośności przeprowadza się na ok. 3 dzień po wykonaniu stabilizacji lub innym okresie ustalonym na odcinku próbnym, na podstawie pomiaru wtórnego modułu odkształcenia  $E_2$  badanego płytą VSS wg normy PN-S 02205:1998. Badanie modułu odkształcenia polega na statycznym obciążaniu gruntu płytą o średnicy  $D = 300$  mm, stopniowo co 0,05 MPa. Końcowe obciążenie doprowadza się do wartości równej 0,35 MPa (jak dla warstwy ulepszonego podłoża wg PN-S-02205:1998). Moduły odkształcenia pierwotny  $E_1$  i wtórny  $E_2$ , odpowiadające przyrostowi osiadań wywołanemu przyrostem obciążenia jednostkowego w zakresie od 0,15 do 0,25 MPa oblicza się na podstawie wzoru:

$$E_1, E_2 = \frac{3}{4} D (\Delta p / \Delta s) \quad [\text{MPa}]$$

gdzie:

- D - średnica płyty ( $D = 300$ ), mm
- $\Delta p$  - różnica nacisków ( $\Delta p = 0,10$ ), MPa
- $\Delta s$  - przyrost osiadań odpowiadający różnicy nacisków, mm

Wartość wtórnego modułu odkształcenia określonego w wyżej opisany sposób powinna być większa bądź równa 80 MPa.

Specjalną uwagę należy poświęcić zagęszczeniu mieszanki w sąsiedztwie spoin roboczych podłużnych i poprzecznych oraz wszelkich urządzeń obcych.

Wszelkie miejsca luźne, rozsegregowane, spękane podczas zagęszczania lub w inny sposób wadliwe, muszą być naprawione przez zerwanie warstwy na pełną grubość, wbudowanie nowej mieszanki o odpowiednim składzie i ponowne zagęszczenie. Roboty te są wykonywane na koszt Wykonawcy.

### 5.11. Spoiny robocze

W miarę możliwości należy unikać podłużnych spoin roboczych, poprzez wykonanie warstwy na całej szerokości.

Jeśli jest to niemożliwe, przed wykonaniem kolejnego pasa należy pionową krawędź wykonanego pasa zwilżyć wodą. Przy warstwie wykonanej bez prowadnic w ułożonej i zagęszczonej mieszance, należy niezwłocznie obciąć pionową krawędź. Po zwilżeniu jej wodą należy wbudować kolejny pas. W podobny sposób należy wykonać poprzeczną spoinę roboczą na połączeniu działek roboczych. Od obciążenia pionowej krawędzi w

wykonanej mieszance można odstąpić wtedy, gdy czas pomiędzy zakończeniem zagęszczania jednego pasa, a rozpoczęciem wbudowania sąsiedniego pasa, nie przekracza 60 minut.

Jeżeli w niżej położonej warstwie występują spoiny robocze, to spoiny w warstwie leżącej wyżej powinny być względem nich przesunięte o co najmniej 30 cm dla spoiny podłużnej i 1 m dla spoiny poprzecznej.

## 6. KONTROLA JAKOŚCI ROBÓT

### 6.1. Ogólne zasady kontroli jakości robót

Ogólne zasady kontroli jakości robót podano w SST D-00.00.00 „Wymagania ogólne” pkt 6.

### 6.2. Badania przed przystąpieniem do robót

Przed przystąpieniem do robót Wykonawca powinien wykonać badania spoiw i gruntów przeznaczonych do wykonania robót i przedstawić wyniki tych badań Inżynierowi w celu akceptacji. Roboty mogą się rozpocząć po uzyskaniu od Inżyniera akceptacji materiałów i proponowanego składu gruntu stabilizowanego spoiwem.

Warunkiem dopuszczania zaprojektowanych mieszanek do wykonania ulepszonego podłoża są pozytywne wyniki z odcinka próbnego oraz badania nośności płytą VSS, oceniane zgodnie z wymogami punktu 2 i 5 niniejszej specyfikacji.

### 6.3. Badania w czasie robót

#### 6.3.1. Częstotliwość oraz zakres badań i pomiarów

Badania właściwości gruntu należy przeprowadzać dla każdej partii odpowiadającej 10 000 m<sup>2</sup> oraz przy każdej zmianie rodzaju gruntu podłoża. W przypadku zmiany rodzaju gruntu należy opracować nowy skład mieszanki.

Zagęszczenie warstw i ich nośność sprawdza się zgodnie z punktem 5.10. Dokładność dozowania spoiwa na m<sup>2</sup> powierzchni warstwy stabilizacji danej grubości powinna wynosić  $\pm 0,5\%$  od założonej w projekcie recepty.

Częstotliwość oraz zakres badań i pomiarów w czasie wykonywania ulepszonego podłoża stabilizowanych spoiwami podano w tablicy 4.

Tablica 4. Częstotliwość badań i pomiarów

Lp.	Wyszczególnienie badań	Częstotliwość badań	
		Minimalna liczba badań na dziennej działce roboczej	Maksymalna powierzchnia podbudowy lub ulepszonego podłoża przypadająca na jedno badanie
1	Uziarnienie mieszanki gruntu lub kruszywa	1	300 m <sup>2</sup>
2	Wilgotność mieszanki gruntu lub kruszywa ze spoiwem		
3	Rozdrobnienie gruntu <sup>1)</sup>		
4	Wydatek i dokładność dozowania spoiwa na 1 m <sup>2</sup>		
5	Jednorodność i głębokość wymieszania		
6	Zagęszczenie warstwy i nośność	2	300 m <sup>2</sup>
7	Grubość podbudowy lub ulepszonego podłoża	2	300 m <sup>2</sup>
8 9	Badanie spoiwa: cementu, spoiwa drogowego	przy projektowaniu składu mieszanki i przy każdej zmianie	
10	Badanie wody	dla każdego wątpliwego źródła	
11	Badanie właściwości gruntu	dla każdej partii i przy każdej zmianie rodzaju gruntu lub	

		kruszywa
--	--	----------

- 1) Badanie wykonuje się dla gruntów spoistych

### 6.3.2. Uziarnienie gruntu lub kruszywa

Próbki do badań należy pobierać z mieszarek lub z podłoża przed podaniem spoiwa. Uziarnienie kruszywa lub gruntu powinno być zgodne z wymaganiami podanymi w punkcie 2.

### 6.3.3. Wilgotność mieszanki gruntu lub kruszywa ze spoiwami

Wilgotność mieszanki powinna być równa wilgotności optymalnej, określonej w projekcie składu tej mieszanki, z tolerancją +10% -20% jej wartości.

### 6.3.4. Rozdrobnienie gruntu

Grunt powinien być spulchniony i rozdrobniony tak, aby wskaźnik rozdrobnienia był co najmniej równy 80% (przez sito o średnicy 4 mm powinno przejść 80% gruntu).

### 6.3.5. Jednorodność i głębokość wymieszania

Jednorodność wymieszania gruntu ze spoiwem polega na ocenie wizualnej jednolitego zabarwienia mieszanki.

Głębokość wymieszania mierzy się w odległości min. 0,5 m od krawędzi podbudowy czy ulepszanego podłoża. Głębokość wymieszania powinna być taka, aby grubość warstwy po zagęszczeniu była równa Brzozowej, Wiśniowej, Dębowej i Lipowej.

### 6.3.6. Zagęszczenie warstwy

Mieszanka powinna być zagęszczana do osiągnięcia wskaźnika zagęszczenia nie mniejszego od 1,00. Wtórny moduł odkształcenia badany płyta VSS nie powinien być mniejszy od 80 MPa, zaś stosunek modułu wtórnego do pierwotnego nie powinien być większy od 2,2.

### 6.3.7. Grubość podbudowy

Grubość warstwy należy mierzyć bezpośrednio po jej zagęszczeniu w odległości co najmniej 0,5 m od krawędzi. Grubość warstwy nie może różnić się od Brzozowej, Wiśniowej, Dębowej i Lipowej o więcej niż  $\pm 1$  cm.

### 6.3.8. Badanie spoiwa

Dla każdej dostawy cementu lub spoiwa drogowego, Wykonawca powinien określić właściwości podane w punkcie 2.

### 6.3.9. Badanie wody

W przypadkach wątpliwych należy przeprowadzić badania wody wg PN-EN 1008-1 [13].

### 6.3.10. Badanie właściwości gruntu lub kruszywa

Właściwości gruntu lub kruszywa należy badać przy każdej zmianie rodzaju gruntu lub kruszywa. Właściwości powinny być zgodne z wymaganiami podanymi w punkcie 2.

## 6.4. Wymagania dotyczące cech geometrycznych i wytrzymałościowych warstw stabilizowanych spoiwami

### 6.4.1. Częstotliwość oraz zakres badań i pomiarów

Częstotliwość oraz zakres badań i pomiarów dotyczących cech geometrycznych podaje tablica 5.

Tablica 5. Częstotliwość oraz zakres badań i pomiarów wykonanej warstwy stabilizowanej spoiwami

Lp.	Wyszczególnienie badań i pomiarów	Minimalna częstotliwość badań i pomiarów
1	Szerokość	co 20 m
2	Równość podłużna	w sposób ciągły planografem albo co 20 m łata na każdym pasie ruchu
3	Równość poprzeczna	co 10 m
4	Spadki poprzeczne <sup>*)</sup>	co 10 m
5	Rzędne wysokościowe	co 10 m
6	Ukształtowanie osi w planie <sup>*)</sup>	
7	Grubość podbudowy i ulepszanego podłoża	w 3 punktach, lecz nie rzadziej niż raz na 300 m <sup>2</sup>

\*) Dodatkowe pomiary spadków poprzecznych i ukształtowania osi w planie należy wykonać w punktach głównych łuków poziomych.

### 6.4.2. Szerokość warstwy

Szerokość warstwy nie może różnić się od szerokości projektowanej nie więcej niż +10 cm, -5 cm.

Na jezdniach bez krawężników szerokość warstwy powinna być większa od szerokości warstwy wyżej leżącej o co najmniej 20 cm lub o wartość wskazaną w dokumentacji projektowej.

#### **6.4.3. Równość warstwy**

Nierówności podłużne warstwy należy mierzyć 4-metrową łatą lub planografem, zgodnie z normą BN-68/8931-04.

Nierówności poprzeczne należy mierzyć 4-metrową łatą.

Nierówności nie powinny przekraczać 15 mm.

#### **6.4.4. Spadki poprzeczne**

Spadki poprzeczne powinny być zgodne z dokumentacją projektową z tolerancją  $\pm 0,5\%$ .

#### **6.4.5. Rzędne wysokościowe**

Różnice pomiędzy rzędnymi a rzędnymi projektowanymi nie powinny przekraczać +1 cm, -2 cm.

#### **6.4.6. Ukształtowanie osi**

Oś w planie nie może być przesunięta w stosunku do osi projektowanej więcej niż  $\pm 5$  cm.

#### **6.4.7. Grubość warstwy**

Grubość warstwy nie może różnić się od grubości projektowanej o więcej niż +10%, -15%.

### **6.5. Zasady postępowania z wadliwie wykonanymi odcinkami**

#### **6.5.1. Niewłaściwe cechy geometryczne**

Jeżeli po wykonaniu badań na stwardniałej warstwie stwierdzi się, że odchylenia cech geometrycznych przekraczają wielkości określone w p. 6.4, to warstwa zostanie zerwana na całą grubość i ponownie wykonana na koszt Wykonawcy. Dopuszcza się inny rodzaj naprawy wykonany na koszt Wykonawcy, o ile zostanie on zaakceptowany przez Inżyniera.

Jeżeli szerokość jest mniejsza od szerokości projektowanej o więcej niż 5 cm i nie zapewnia podparcia warstwom wyżej leżącym, to Wykonawca powinien poszerzyć warstwę przez jej zerwanie na pełną grubość do połowy szerokości pasa ruchu i wbudowanie nowej mieszanki. Roboty te Wykonawca wykona na własny koszt.

#### **6.5.2. Niewłaściwa grubość**

Na wszystkich powierzchniach wadliwych pod względem grubości Wykonawca wykona naprawę przez zerwanie wykonanej warstwy, usunięcie zerwanego materiału i ponowne wykonanie warstwy o odpowiednich właściwościach i o wymaganej grubości. Roboty te Wykonawca wykona na własny koszt. Po wykonaniu tych robót nastąpi ponowny pomiar i ocena grubości warstwy, na koszt Wykonawcy.

#### **6.5.3. Niewłaściwa nośność**

Jeżeli nośność badana według punktu 5.10 będzie niewystarczająca, to warstwa wadliwie wykonana zostanie zerwana i wymieniona na nową o odpowiednich właściwościach na koszt Wykonawcy.

## **7. OBMIAR ROBÓT**

### **7.1. Ogólne zasady obmiaru robót**

Ogólne zasady obmiaru robót podano w SST D-00.00.00 „Wymagania ogólne” pkt 7.

### **7.2. Jednostka obmiarowa**

Jednostką obmiarową jest  $m^2$  (metr kwadratowy) warstwy mrozochronnej z gruntu stabilizowanego cementem danej grubości.

## **8. ODBIÓR ROBÓT**

Ogólne zasady odbioru robót podano w SST D-00.00.00 „Wymagania ogólne” pkt 8.

Roboty uznaje się za zgodne z dokumentacją projektową, SST i wymaganiami Inżyniera, jeżeli wszystkie pomiary i badania z zachowaniem tolerancji wg pkt 6 dały wyniki pozytywne.

## **9. PODSTAWA PŁATNOŚCI**

### **9.1. Ogólne ustalenia dotyczące podstawy płatności**

Ogólne ustalenia dotyczące podstawy płatności podano w SST D-00.00.00. „Wymagania ogólne” pkt 9.

### **9.2. Cena jednostki obmiarowej**

Cena wykonania 1  $m^2$  warstwy mrozochronnej z gruntu stabilizowanego cementem danej grubości obejmuje:

- prace pomiarowe i roboty przygotowawcze,
- oznakowanie robót,
- zaprojektowanie składu i prace laboratoryjne,
- zakup, dostarczenie i transport materiałów na miejsce wbudowania,

- zakup, dostarczenie i transport sprzętu oraz innych materiałów i urządzeń pomocniczych na miejsce wbudowania,
- wymieszanie gruntu i spoiwa,
- zagęszczenie gruntu stabilizowanego,
- pielęgnacja wykonanej warstwy,
- przeprowadzenie pomiarów i badań laboratoryjnych, wymaganych w specyfikacji technicznej.

## 10. PRZEPISY ZWIĄZANE

### 10.1. Normy

- PN-EN 933-1 Badania geometrycznych właściwości kruszyw. Oznaczenie składu ziarnowego. Metoda przesiewania.
- PN-EN 933-3 Badania geometrycznych właściwości kruszyw. Oznaczanie kształtu ziarn za pomocą wskaźnika płaskości.
- PN-EN 933-4 Badania geometrycznych właściwości kruszyw. Oznaczanie kształtu ziarn – Wskaźnik kształtu.
- PN-EN 933-5 Badania geometrycznych właściwości kruszyw. Oznaczanie procentowej zawartości ziarn o powierzchniach powstałych w wyniku przekruszenia lub łamania kruszyw grubych.
- PN-EN 933-6 Badania geometrycznych właściwości kruszyw. Ocena właściwości powierzchni. Wskaźnik przepływu kruszyw.
- PN-EN 1097-2 Badania mechanicznych i fizycznych właściwości kruszyw. Metody oznaczania odporności na rozdrabnianie.
- PN-EN 1097-1 Badania mechanicznych i fizycznych właściwości kruszyw. Oznaczanie odporności na ścieranie.
- PN-EN 1097-6 Badania mechanicznych i fizycznych właściwości kruszyw. Oznaczanie gęstości ziarn i nasiąkliwości.
- PN-EN 1744-1 Badania chemicznych właściwości kruszyw. Analiza chemiczna
- PN-EN 1744-3 Badania chemicznych właściwości kruszyw. Przygotowanie wyciągów przez wymywanie kruszyw.
- PN-EN 1367-3 Badania właściwości cieplnych i odporności kruszyw na działanie czynników atmosferycznych. Badanie bazaltowej zgorzeli słonecznej metodą gotowania.
- PN-EN 1367-1 Badania właściwości cieplnych i odporności kruszyw na działanie czynników atmosferycznych. Oznaczenie mrozoodporności.
- PN-EN 197-1 Cement. Skład, wymagania i kryteria zgodności dotyczące cementów powszechnego użytku.
- PN-EN 1008 Woda zarobowa do betonu.
- PN-EN 934-2 Domieszki do betonu, zaprawy i zaczynu. Domieszki do betonu. Definicje, wymagania, zgodność, znakowanie i etykietowanie.
- PN-EN 14227-1 Mieszanki związane spoiwem hydraulicznym. Mieszanki związane cementem.
- PN-EN 13286-2 Mieszanki niezwiązane i związane hydraulicznie. Metody badań laboratoryjnych gęstości na sucho i zawartości wody – Zagęszczanie metodą Proctora.
- PN-EN 13286-50 Mieszanki niezwiązane i związane spoiwem hydraulicznym. Metoda sporządzania próbek związanych hydraulicznie za pomocą aparatu Proctora lub zagęszczania na stole wibracyjnym.
- PN-EN 13286-41 Mieszanki niezwiązane i związane spoiwem hydraulicznym. Metoda oznaczania wytrzymałości na ściskanie mieszanek związanych spoiwem hydraulicznym.
- BN-68/8931-04 Drogi samochodowe. Pomiar równości nawierzchni planografem i łątą.

### 10.2 Inne dokumenty

- WT-5 2010 Wymagania techniczne. Mieszanki związane spoiwem hydraulicznym do dróg krajowych. Załącznik nr 4 do Zarządzenia nr 10 Generalnego Dyrektora Dróg Krajowych i Autostrad z dnia 19 listopada 2010.

## D.04.06.01. PODBUDOWA Z MIESZANKI ZWIĄZANEJ CEMENTEM C8/10

### 1. WSTĘP

#### 1.1. Przedmiot Specyfikacji Technicznej Wykonania i Odbioru Robót Budowlanych

Przedmiotem niniejszej Szczegółowej Specyfikacji Technicznej Wykonania i Odbioru Robót Budowlanych są wymagania dotyczące wykonania i odbioru robót budowlanych w ramach przebudowy ulicy Brzozowej, Wiśniowej, Dębowej i Lipowej w Pieniężnie.

#### 1.2. Zakres stosowania STWiORB

STWiORB jest stosowana jako dokument przetargowy i kontraktowy przy zleceniu i realizacji robót wymienionych w pkt.1.1.

#### 1.3. Zakres Robót objętych STWiORB

Przedmiotem niniejszej STWiORB są wymagania dotyczące wykonania i odbioru robót związanych z wykonaniem warstwy podbudowy z mieszanki związanej cementem C8/10 zgodnie z zakresem wg Dokumentacji Projektowej. Zakres rzeczowy obejmuje wykonanie podbudowy pod zjazdami i dojazdami na posesje o grubości 15 cm.

#### 1.4. Określenia podstawowe

Określenia podstawowe podane w niniejszej STWiORB są zgodne z obowiązującymi, odpowiednimi Polskimi Normami i z definicjami podanymi w STWiORB D-00.00.00 "Wymagania ogólne".

**1.4.1.** Mieszanka związana cementem - mieszanka kruszywa naturalnego, cementu i wody, dobranych w optymalnych ilościach, zagęszczona i stwardniała w wyniku ukończenia procesu wiązania cementu

**1.4.2.** Pozostałe określenia podstawowe podane w niniejszej STWiORB są zgodne z obowiązującymi, odpowiednimi Polskimi Normami i z definicjami podanymi w STWiORB D-00.00.00 "Wymagania ogólne".

#### 1.5. Ogólne wymagania dotyczące robót

Ogólne wymagania dotyczące robót podano w STWiORB D-00.00.00 „Wymagania Ogólne”.

Wykonawca robót jest odpowiedzialny za jakość ich wykonania oraz za zgodność z Dokumentacją Projektową, STWiORB i poleceniami Inżyniera. Niezbędne dane istotne z punktu widzenia:

- organizacji robót budowlanych;
- zabezpieczenia interesu osób trzecich;
- ochrony środowiska;
- warunków bezpieczeństwa pracy,
- zaplecza dla potrzeb Wykonawcy,
- warunków organizacji ruchu,
- zabezpieczenia chodników i jezdni

podano w STWiORB D-00.00.00 „Wymagania Ogólne”.

### 2. MATERIAŁY

#### 2.1. Warunki ogólne stosowania materiałów

Warunki ogólne stosowania materiałów, ich pozyskiwania i składowania podano w STWiORB D-00.00.00 "Wymagania ogólne".

Mieszanka związana cementem powinna spełniać wymagania PN-EN 14227-1.

#### 2.2. Kruszywo

Należy zastosować kruszywa naturalne lub sztuczne zgodne z normą PN-EN 13242. Wymagania dla kruszywa do podbudowy z mieszanki związanej cementem przedstawiono w tablicy 1.

Tablica 1. Wymagania dla kruszywa do podbudowy z mieszanki związanej cementem wg WT-5 2010

Rozdział/punkt w normie PN-EN 13242	Właściwość	Deklarowane kategorie lub wartości	Odniesienie do PN-EN 13242
4.3.1	Uziarnienie wg PN-EN 933-1	G <sub>c</sub> 80/20 G <sub>f</sub> 80 G <sub>A</sub> 75	Tablica 2

4.3.2	Ogólne granice i tolerancje uziarnienia kruszywa grubego na sitach pośrednich wg PN-EN 933-1	GT <sub>C</sub> NR	Tablica 3
4.3.3	Tolerancje typowego uziarnienia kruszywa drobnego i kruszywa o ciągłym uziarnieniu wg PN-EN 933-1	GT <sub>F</sub> NR GT <sub>A</sub> NR	Tablica 4
4.4	Kształt kruszyw grubego – maksymalne wartości wskaźnika płaskości wg PN-EN 933-3*)	FI <sub>Deklarowana</sub>	Tablica 5
	Kształt kruszywa grubego – maksymalne wartości wskaźnika kształtu wg PN-EN 933-4*)	SI <sub>Deklarowana</sub>	Tablica 6
4.5	Kategorie procentowych zawartości ziaren o powierzchniach przekuszonych lub łamanych oraz ziaren całkowicie zaokrąglonych w kruszywie grubym wg PN-EN 933-5	CNR	Tablica 7
4.6	Zawartość pyłów**) w kruszywie grubym wg PN-EN 933-1	F <sub>Deklarowana</sub>	Tablica 8
4.6	Zawartość pyłów**) w kruszywie drobnym wg PN-EN 933-1	F <sub>Deklarowana</sub>	Tablica 8
4.7	Jakość pyłów	Brak wymagań	-
5.2	Odporność na rozdrabnianie kruszywa grubego wg PN-EN 1097-2	LA <sub>60</sub>	Tablica 9
5.3	Odporność na ścieranie wg PN-EN 1097-1	M <sub>DE</sub> NR	Tablica 11
5.4	Gęstość wg PN-EN 1097-6, rozdział 7, 8 albo 9	Deklarowana	-
5.5	Nasiąkliwość wg PN-EN 1097-6, rozdział 7, 8 albo 9	Deklarowana	-
6.2	Siarczany rozpuszczalne w kwasie wg PN-EN 1744-1	kruszywo kamienne AS <sub>0,2</sub>	Tablica 12
6.3	Całkowita zawartość siarki wg PN-EN 1744-1	kruszywo kamienne SNR	Tablica 13
6.4.1	Składniki wpływające na szybkość wiązania i twardnienia mieszanek związanych hydraulicznie	Deklarowana	-
6.4.2.1	Stożość objętości żużla stalowniczego wg PN-EN 1744-1 rozdział 19.3	V <sub>5</sub>	Tablica 14
6.4.2.2	Rozpad krzemianowy w żużlu wielkopieczowym kawałkowym wg PN-EN 1744-1	Brak rozpadu	-
6.4.2.3	Rozpad żelazawy w żużlu wielkopieczowym kawałkowym wg PN-EN 1744-1, p. 19.2	Brak rozpadu	-
6.4.3	Składniki rozpuszczalne w wodzie wg PN-EN 1744-3	Brak substancji szkodliwych dla środowiska wg odrębnych przepisów	
6.4.4	Zanieczyszczenia	Brak ciał obcych takich jak drewno, szkło, plastik, mogących pogorszyć wyrób końcowy	-
7.2	Zgorzel słoneczna bazaltu wg PN-EN 1367-3, wg PN-EN 1097-2	SB <sub>LA</sub>	
7.3.2	Nasiąkliwość wg PN-EN 1097-6, rozdział 7 (Jeśli kruszywo nie spełni warunku WA <sub>242</sub> , to należy zbadać jego mrozoodporność wg p. 7.3.3 tablicy 1)	WA <sub>242</sub>	Tablica 16
7.3.3	Mrozoodporność na kruszywa frakcji 8/16 wg PN-EN 1367-1 (Badanie wykonywane tylko w przypadku, gdy nasiąkliwość kruszywa	- skały magmowe i przeobrażone: F <sub>4</sub> - skały osadowe: F <sub>10</sub>	Tablica 18

	przekracza WA242)		
Załącznik C, punkt C.3.4	Skład mineralogiczny	Deklarowany	-

\*) Badaniem wzorcowym oznaczania kształtu kruszywa grubego jest badanie wskaźnika płaskości

\*\*\*) Łączna zawartość pyłów w mieszance powinna się mieścić w krzywych granicznych

### 2.3. Spoiwo

Jako spoiwo należy zastosować cement odpowiadający normie PN-EN 197-1.

### 2.4. Woda zarobowa

Woda zarobowa powinna być zgodna z PN-EN 1008.

### 2.5. Domieszki

Domieszki powinny być zgodne z PN-EN 934-2.

Jeśli w mieszance mają być zastosowane środki przyspieszające lub opóźniające wiązanie, należy to uwzględnić przy projektowaniu składu mieszanki.

### 2.6. Kruszywo stabilizowane cementem

#### 2.6.1. Uziarnienie mieszanki mineralnej

Sprawdzenie uziarnienia mieszanki mineralnej należy wykonać zgodnie z metodą wg PN-EN 933-1.

Krzywa uziarnienia mieszanki powinna zawierać się w obszarze między krzywymi granicznymi uziarnienia przedstawionymi na rysunku 1, 2 lub 3.

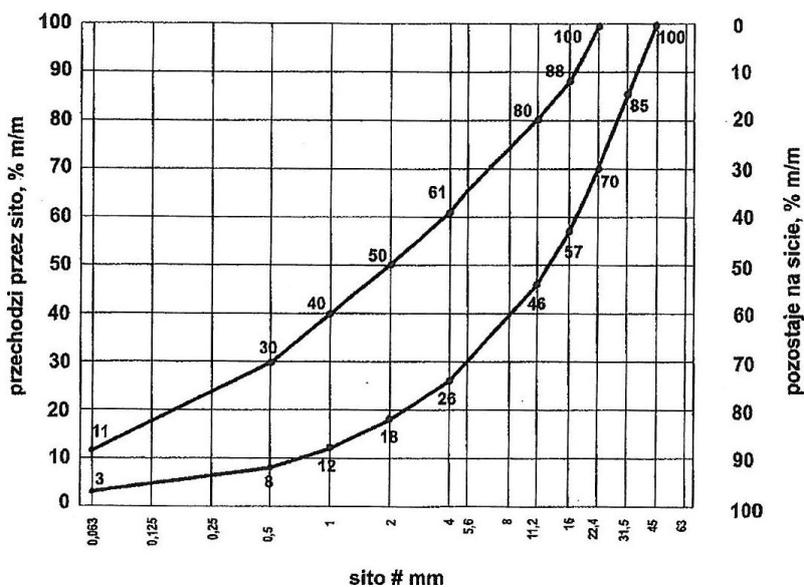

Rys. 1. Uziarnienie mieszanki 0/31,5 mm

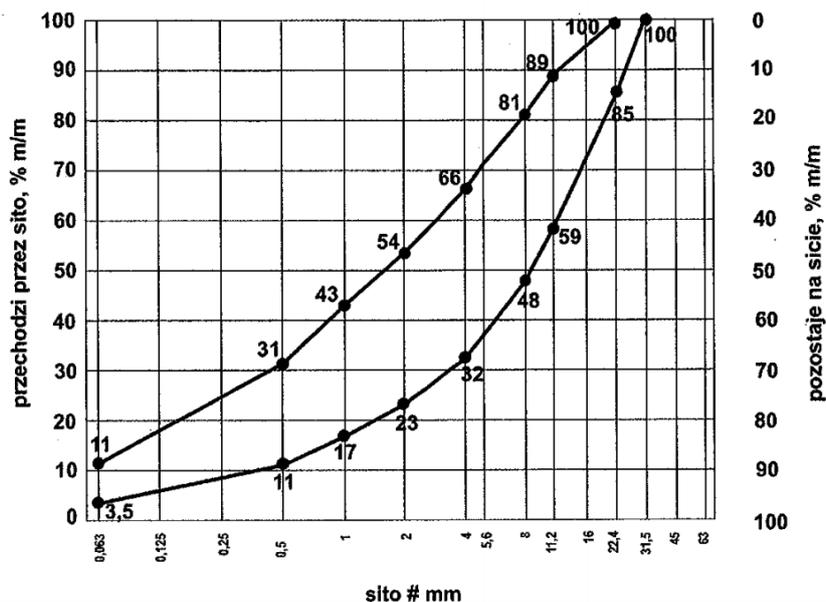

Rys. 2. Uziarnienie mieszanki 0/22,4 mm

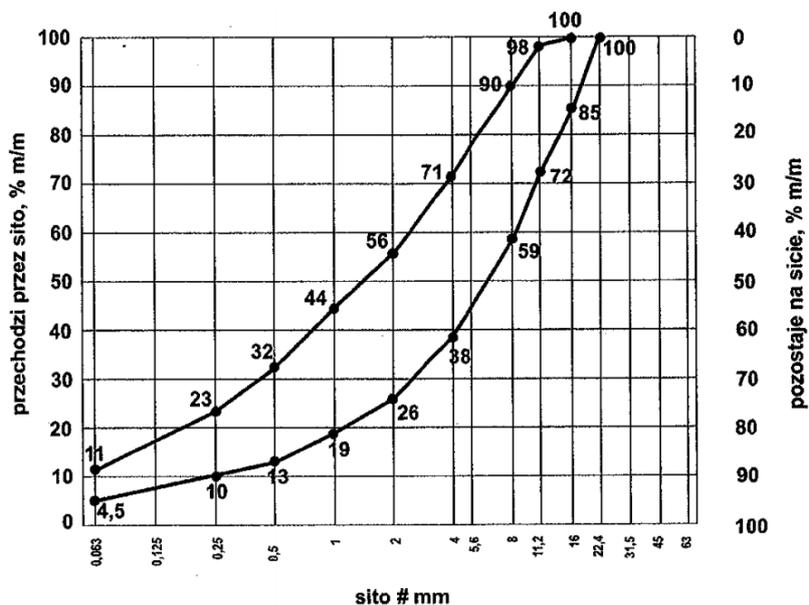

Rys. 3. Uziarnienie mieszanki 0/16 mm

### 2.6.2. Zawartość spoiwa

Zawartość spoiwa nie powinna być mniejsza od minimalnych wartości przedstawionych w tabelicy 2.

Tabelica 2. Minimalna zawartość spoiwa w mieszance wg PN-EN 14227-1

Maksymalny nominalny wymiar kruszywa, mm	Minimalna zawartość spoiwa, % m/m
> 8,0 do 31,5	3
2,0 do 8,0	4
< 2,0	5

Dopuszczalne jest zastosowanie mniejszej ilości spoiwa niż podano w tabelicy 2 jeśli podczas procesu produkcyjnego stwierdzone zostanie, że zachowana jest zgodność z wymaganiami tabelicy 3.

### 2.6.3. Zawartość wody

Zawartość wody należy określić zgodnie z PN-EN 13286-2.

#### 2.6.4. Warunki przygotowania i pielęgnacji próbek

Próbki walcowe, zagęszczane ubijakiem Proctora, powinny być przygotowane zgodnie z PN-EN 13286-50. Próbki należy przechowywać przez 14 dni w temperaturze pokojowej z zabezpieczeniem przed wysychaniem (w komorze o wilgotności powyżej 95% - 100% lub w wilgotnym piasku) i następnie zanurzyć na 14 dni do wody o temperaturze pokojowej. Nasylenie próbek wodą odbywa się pod ciśnieniem normalnym i przy całkowitym ich zanurzeniu w wodzie.

#### 2.6.5. Badanie wytrzymałości

Badanie wytrzymałości na ściskanie (System I) należy przeprowadzić na próbkach walcowych przygotowanych metodą Proctora zgodnie z PN-EN 13286-50, przy wykorzystaniu metody badawczej zgodnej z PN-EN 13286-50, przy wykorzystaniu metody badawczej zgodnej z PN-EN 13286-41. Próbki powinny być pielęgnowane zgodnie z 2.6.4. Wytrzymałość na ściskanie określonej mieszanki powinna być oznaczana zgodnie z PN-EN 13286-41 po 28 dniach pielęgnacji.

#### 2.6.6. Badanie mrozoodporności

Wskaźnik mrozoodporności mieszanki związanej cementem określany jest stosunkiem wytrzymałości na ściskanie  $R_C^{Z-O}$  próbki po 28 dniach pielęgnacji i po 14 cyklach zamrażania i odmrażania do wytrzymałości na ściskanie  $R_C$  próbki po 28 dniach pielęgnacji zgodnie z 2.6.4.

$$\text{Wskaźnik mrozoodporności} = R_C^{Z-O}/R_C$$

Próbki do oznaczania wskaźnika mrozoodporności należy przechowywać przez 28 dni w temperaturze pokojowej z zabezpieczeniem przed wysychaniem (w komorze o wilgotności 95% - 100% lub w wilgotnym piasku). Następnie zanurzyć należy je całkowicie na 1 dobę w wodzie, a następnie w ciągu kolejnych 14 dni poddać cykлом zamrażania i odmrażania.

Jeden cykl zamrażania i odmrażania polega na zamrażaniu próbki w temp.  $-23 \pm 2^\circ\text{C}$  przez 8 godzin i odmrażania w wodzie o temp.  $+18 \pm 2^\circ\text{C}$  przez 16 godz.

Oznaczenie wskaźnika mrozoodporności należy przeprowadzać na 3 próbkach i do obliczeń przyjmować średnią. Wynik badania różniący się od średniej o więcej niż 20% należy odrzucić a jako miarodajną wartość wytrzymałości na ściskanie  $R_C^{Z-O}$ ,  $R_C$  należy przyjąć średnią obliczoną z pozostałych dwóch wyników, z dokładnością 0,1.

### 2.7. Wymagania dla mieszanki kruszywa stabilizowanego cementem

Mieszanka do warstwy podbudowy powinna spełniać wymagania tablicy 3.

Tablica 3. Wymagania wobec mieszanek związanych cementem do warstwy podbudowy

Lp.	Właściwość	Wymagania	Uwagi
1.0	Składniki		
1.1	Cement	wg. PN-EN 197-1	-
1.2	Kruszywo	tablica 1	-
1.3	Woda zarobowa	pkt. 2.4	-
2.0	Mieszanka		
2.1	Uziarnienie:	krzywe graniczne uziarnienia	-
	mieszanka CBGM 0/31,5 mm, 0/22,4 mm, 0/16 mm	rysunek 1, 2, 3	-
2.2	Minimalna zawartość cementu	tablica 2	-
2.3	Zawartość wody	pkt. 2.6.3	Ustalenie na podstawie PN-EN 13286-2
2.4	Wytrzymałość na ściskanie (system I) – klasa wytrzymałości RC	klasa C 8/10 (nie więcej niż 20 MPa)	Badanie wg PN-EN 13286-41 po 28 dniach pielęgnacji
2.5	Mrozoodporność	$\geq 0,7$	Badanie wg. p. 2.6.6

### 3. SPRZĘT

#### 3.1. Ogólne zasady stosowania sprzętu

Ogólne zasady stosowania sprzętu podano w STWiORB D-00.00.00 "Wymagania ogólne".

### **3.2. Sprzęt przy zastosowaniu mieszania w mieszarkach stacjonarnych**

Do wykonania warstwy podbudowy z kruszywa stabilizowanego cementem, należy stosować:

- wytwórnie stacjonarne wyposażone w urządzenia wagowe dla kruszywa i cementu oraz objętościowe dla wody,
- układarki, równiarki lub lekkie spycharki do rozkładania i wyprofilowania warstwy,
- walce gładkie, wibracyjne lub ogumione do zagęszczania,
- w miejscach trudno dostępnych należy stosować zagęszczarki płytowe, ubijaki mechaniczne lub małe walce wibracyjne,
- inny sprzęt zaakceptowany przez Inżyniera.

## **4. TRANSPORT**

### **4.1. Warunki ogólne transportu**

Ogólne zasady transportu podano w STWiORB DM 00.00.00 "Wymagania ogólne".

### **4.2. Transport kruszywa**

Kruszywo może być przewożone dowolnymi środkami transportowymi, gwarantującymi zabezpieczenie przed zanieczyszczeniem.

### **4.3. Transport cementu**

Transport cementu powinien odbywać się z zastosowaniem cementowozów w czasie transportu i przeładunku cement nie może ulec zawilgoceniu.

### **4.4. Transport wody**

Woda może być dostarczana wodociągiem lub cysternami.

### **4.5. Transport mieszanki z wytwórni stacjonarnej**

Transport mieszanki z wytwórni do miejsca wbudowania powinien odbywać się w sposób zapobiegający rozsegregowaniu mieszanki oraz utracie wilgotności. Do transportu mieszanki należy stosować samochody samowyładowcze o konstrukcji i ładowności dostosowanej do bezpośredniego wyładunku mieszanki do układarki.

## **5. WYKONANIE ROBÓT**

### **5.1. Ogólne warunki wykonywania robót**

Ogólne zasady wykonania robót podano w STWiORB D-00.00.00 „Wymagania ogólne”. Wykonawca przedstawi Inżynierowi do akceptacji Projekt Technologii i Organizacji Robót oraz Program Zapewnienia Jakości uwzględniający wszystkie warunki, w jakich będą wykonywane roboty.

### **5.2. Skład mieszanki związanej cementem**

Zawartość cementu w mieszance kruszywa związanej cementem nie może być mniejsza od wartości podanych w tablicy 2. Zawartość wody w mieszance powinna być określona na podstawie procedury projektowej wg metody Proctora i/lub doświadczenia z mieszankami wyprodukowanymi przy użyciu proponowanych składników.

### **5.3. Projektowanie składu mieszanki związanej cementem**

Na co najmniej 30 dni przed rozpoczęciem robót, Wykonawca powinien dostarczyć Inżynierowi do akceptacji projekt składu mieszanki oraz próbki kruszywa i cementu pobrane w obecności Inżyniera. Projekt składu mieszanki powinien być opracowany w oparciu o:

- wyniki badań kruszywa,
- wyniki badań cementu według metod określonych w PN-EN 196-1.
- wyniki badań wytrzymałości i mrozoodporności kruszywa stabilizowanego cementem według metod podanych w niniejszej STWiORB.

Projekt składu mieszanki powinien zawierać:

- wymaganą zawartość w mieszance cementu,
- wymaganą zawartość wody w mieszance,
- w przypadkach wątpliwych, wyniki badania jakości wody wg PN-EN 1008.

### **5.4. Grubość warstwy**

Grubość podbudowy z mieszanki związanej cementem powinna być zgodna z ustaleniami Dokumentacji Projektowej.

### **5.5. Warunki atmosferyczne**

Warstwa podbudowy z mieszanki związanej cementem nie może być wykonywana wtedy, gdy temperatura powietrza spadła poniżej 2°C oraz wtedy, gdy podłoże jest zamrożone i podczas opadów deszczu.

Nie należy rozpoczynać wykonywania warstwy z mieszanki związanej cementem, jeżeli prognozy meteorologiczne wskazują na możliwy spadek temperatury poniżej 2°C w czasie najbliższych 7 dni.

### **5.6. Przygotowanie podłoża**

Mieszankę związaną cementem należy układać na warstwie mrozoochronnej zgodnej z STWiORB D-04.02.02.

### **5.7. Wykonanie warstwy podbudowy z kruszywa stabilizowanego cementem**

Składniki mieszanki powinny być dozowane w ilości określonej w receptie laboratoryjnej. Mieszarka stacjonarna powinna być wyposażona w urządzenia do wagowego dozowania kruszywa i cementu oraz objętościowego dozowania wody, gwarantujące następujące tolerancje dozowania, wyrażone w stosunku do masy poszczególnych składników:

- kruszywo  $\pm 3\%$ ,
- cement  $\pm 5\%$ ,
- woda  $\pm 2\%$  w stosunku do wilgotności optymalnej.

Mieszanka dowieziona z wytwórni powinna być układana przy pomocy układarek lub równiarek. Grubość układania mieszanki powinna być taka, aby zapewnić uzyskanie wymaganej grubości warstwy po zagęszczeniu.

Przed zagęszczeniem warstwa powinna być wyprofilowana do wymaganych rzędnych, spadków podłużnych i poprzecznych przy użyciu równiarek. Do rozkładania mieszanki należy wykorzystać prowadnice w celu uzyskania odpowiedniej równości profilu warstwy. Przed ułożeniem mieszanki należy podłoże zwilżyć wodą.

### **5.8. Zagęszczanie**

Zagęszczanie warstwy z mieszanki związanej cementem należy prowadzić przy użyciu walców gładkich, wibracyjnych lub ogumionych, w zestawie uzgodnionym z Inżynierem.

Zagęszczanie warstwy o jednostronnym spadku poprzecznym powinno rozpocząć się od niżej położonej krawędzi i przesuwać pasami podłużnymi w stronę wyżej położonej krawędzi. Pojawiające się w czasie zagęszczania zaniżenia, ubytki, rozwarstwienia i podobne wady powinny być natychmiast naprawione przez wymianę mieszanki na pełną głębokość, wyrównanie i ponowne zagęszczenie. Powierzchnia zagęszczonej warstwy powinna mieć prawidłowy przekrój poprzeczny i jednolity wygląd.

W przypadku technologii mieszania w mieszarkach stacjonarnych operacje zagęszczania i obróbki powierzchniowej muszą być zakończone przed upływem dwóch godzin od chwili dodania wody do mieszanki.

Zagęszczanie należy kontynuować do osiągnięcia wskaźnika zagęszczenia mieszanki nie mniejszego od 1,03 według Proctora. Specjalną uwagę należy poświęcić zagęszczaniu mieszanki w sąsiedztwie spoin roboczych podłużnych i poprzecznych, oraz wszelkich urządzeń obcych.

Wszelkie miejsca luźne, rozsegregowane, spękane podczas zagęszczania lub w inny sposób wadliwe, powinny być naprawione przez zerwanie warstwy na pełną grubość, wbudowanie nowej mieszanki o odpowiednim składzie i ponowne zagęszczenie. Roboty te zostaną wykonane na koszt Wykonawcy.

### **5.9. Spoiny robocze**

W miarę możliwości należy unikać podłużnych spoin roboczych, poprzez wykonanie warstwy na całej szerokości. Jeśli jest to niemożliwe, przy warstwie wykonywanej w prowadnicach, przed wykonaniem kolejnego pasa, należy pionową krawędź wykonanego pasa zwilżyć wodą. Przy warstwie wykonanej bez prowadnic w ułożonej i zagęszczonej mieszance, należy niezwłocznie obciąć pionową krawędź. Po zwilżeniu jej wodą należy wbudować kolejny pas. W podobny sposób należy wykonać poprzeczną spoinę roboczą na połączeniu działek roboczych. Od obciążenia pionowej krawędzi w wykonanej mieszance można odstąpić wtedy, gdy czas pomiędzy zakończeniem zagęszczania jednego pasa, a rozpoczęciem wbudowania sąsiedniego pasa, nie przekracza 60 minut. Jeżeli w niżej położonej warstwie występują spoiny robocze, to spoiny w warstwie leżącej wyżej powinny być względem nich przesunięte, o co najmniej 30 cm dla spoiny podłużnej i 1 m dla spoiny poprzecznej.

### **5.10. Pielęgnacja warstwy z kruszywa stabilizowanego cementem**

Warstwa z mieszanki związanej cementem powinna być poddana pielęgnacji polegającej na zabezpieczeniu jej powierzchni przed utratą wilgotności. Sposób pielęgnacji zaproponowany przez Wykonawcę powinien być zaakceptowany przez Inżyniera. Nie należy dopuszczać żadnego ruchu po wykonanej warstwie w okresie 7 dni po jej wykonaniu.

## 6. KONTROLA JAKOŚCI ROBÓT

### 6.1. Ogólne zasady kontroli jakości robót

Ogólne zasady kontroli jakości robót podano w STWiORB D-00.00.00 "Wymagania ogólne".

### 6.2. Właściwości kruszywa stabilizowanego cementem

Właściwości mieszanki związanej cementem powinny być zgodne z wymaganiami pkt. 2.

### 6.3. Częstotliwość i zakres badań kontrolnych

Częstotliwość i zakres badań kontrolnych w czasie robót przy wykonywaniu warstw z kruszywa stabilizowanego cementem podano w tablicy 4.

Tablica 4. Częstotliwość badań przy wykonywaniu warstw z kruszywa stabilizowanego cementem

Lp.	Wyszczególnienie badań	Częstotliwość badań	
		Minimalna ilość badań na dziennej działce roboczej	Maksymalna powierzchnia podbudowy przypadająca na jedno badanie [m <sup>2</sup> ]
1.	Uziarnienie kruszywa	2	300
2.	Wilgotność mieszanki kruszywa z cementem		
3.	Zagęszczenie warstwy		
4.	Wytrzymałość	3	300
5.	Mrozoodporność kruszywa stabilizowanego cementem	Przy projektowaniu i w przypadkach wątpliwych	
6.	Badania cementu	Dla każdej dostawy	
7.	Badania wody	Dla każdego wątpliwego źródła	
8.	Szczegółowe badania kruszywa	Przy każdej zmianie źródła kruszywa	

### 6.4. Badania i pomiary wykonanej podbudowy z kruszywa stabilizowanego cementem

Częstotliwość i zakres badań i pomiarów wykonanej warstwy podano w tablicy 5.

Tablica 5. Częstotliwość i zakres badań i pomiarów wykonanej warstwy podbudowy z kruszywa stabilizowanego cementem

Lp.	Wyszczególnienie badań i pomiarów	Minimalna częstotliwość badań i pomiarów
1.	Grubość warstwy	Podczas budowy: W trzech punktach na każdej działce roboczej, lecz nie rzadziej niż raz na 300 m <sup>2</sup> Przed odbiorem: W trzech punktach, lecz nie rzadziej niż raz na 600 m <sup>2</sup>
2.	Szerokość warstwy	Co 10 m
3.	Równość podłużna	Co 10 m łątą na każdym pasie ruchu
4.	Równość poprzeczna	Co 10 m
5.	Spadki poprzeczne <sup>1)</sup>	Co 10 m
6.	Rzędne wysokościowe	Co 10 m
7.	Ukształtowanie osi w planie <sup>1)</sup>	Co 10 m

1) Dodatkowe pomiary spadków poprzecznych i ukształtowania osi w planie należy wykonać w punktach głównych łuków poziomych: na początku, w środku i na końcu każdego łuku poziomego.

### 6.5. Wymagania dotyczące cech geometrycznych podbudowy

#### 6.5.1. Równość i podbudowy

Nierówności podłużne podbudowy należy mierzyć 4-metrową łątą lub planografem w osi każdego pasa ruchu zgodnie z BN-68/8931-04 z częstotliwością podaną w tablicy 5. Nierówności poprzeczne podbudowy

należy mierzyć 4-metrową łatą z częstotliwością podaną w tablicy 5. Nierówności nie powinny przekraczać 15 mm.

#### **6.5.2. Spadki poprzeczne podbudowy**

Spadki poprzeczne należy mierzyć za pomocą 4-metrowej łaty i poziomicy z częstotliwością podaną w tablicy 5. Spadki poprzeczne podbudowy powinny być zgodne z Dokumentacją Projektową z tolerancją  $\pm 0,5\%$ .

#### **6.5.3. Rzędne podbudowy**

Rzędne należy sprawdzać w osi jezdni i na jej krawędziach z częstotliwością podaną w tablicy 5. Różnice pomiędzy rzędnymi wykonanej warstwy a rzędnymi projektowanymi nie powinny przekraczać  $+0 \text{ cm} - 2 \text{ cm}$ .

#### **6.5.4. Ukształtowanie osi podbudowy**

Ukształtowanie osi warstwy podłoża należy sprawdzać w punktach głównych trasy i w innych punktach z częstotliwością podaną w tablicy 5. Oś w planie nie może być przesunięta w stosunku do osi Brzozowej, Wiśniowej, Dębowej i Lipowej o więcej niż  $\pm 5 \text{ cm}$ .

#### **6.5.5. Szerokość podbudowy**

Szerokość podbudowy należy sprawdzać z częstotliwością podaną w tablicy 5. Szerokość podbudowy nie może różnić się od szerokości Brzozowej, Wiśniowej, Dębowej i Lipowej o więcej niż  $+10 \text{ cm}$  i  $-5 \text{ cm}$ .

#### **6.5.6. Wymagania dotyczące grubości warstwy**

Grubość warstwy należy mierzyć, przez wykonanie otworów na całą jej głębokość, w odległości, co najmniej 0,5m od krawędzi, natychmiast po zagęszczeniu warstwy, z częstotliwością podaną w tablicy 5. Dopuszczalne odchyłki od Brzozowej, Wiśniowej, Dębowej i Lipowej grubości podbudowy nie powinny przekraczać 1 cm.

## **7. OBMIAR ROBÓT**

### **7.1. Ogólne zasady obmiaru robót**

Ogólne zasady obmiaru robót podano w STWiORB D-00.00.00 „Wymagania ogólne”.

### **7.2. Jednostka obmiarowa**

Jednostką obmiarową jest metr kwadratowy ( $\text{m}^2$ ) wykonanej i odebranej warstwy podbudowy z mieszanki związanej cementem. Obmiar nie powinien obejmować dodatkowych powierzchni niewykazanych w Dokumentacji Projektowej z wyjątkiem powierzchni zaakceptowanych przez Inżyniera na piśmie. Nadmierna grubość lub nadmierna powierzchnia warstwy w stosunku do Dokumentacji Projektowej wykonana bez pisemnego upoważnienia Inżyniera nie może stanowić podstawy do rozszczeń o dodatkową zapłatę.

## **8. ODBIÓR ROBÓT**

### **8.1. Ogólne zasady odbioru robót**

Ogólne zasady odbioru robót podano w STWiORB D-00.00.00 „Wymagania ogólne”.

### **8.2. Sposób odbioru robót**

Odbioru warstwy dokonuje Inżynier na zasadach robót zanikających i ulegających zakryciu określonych w STWiORB D-00.00.00 „Wymagania Ogólne”.

W przypadku niezgodności, choć jednego elementu robót z wymaganiami, roboty uznaje się za niezgodne z Dokumentacją Projektową i Wykonawca zobowiązany jest do ich poprawy na własny koszt.

## **9. PODSTAWA PŁATNOŚCI**

### **9.1. Ogólne ustalenia dotyczące podstawy płatności**

Ogólne ustalenia dotyczące podstawy płatności podano w STWiORB D-00.00.00 „Wymagania ogólne”.

### **9.2. Cena jednostki obmiarowej**

Płaci się za jeden metr kwadratowy ( $\text{m}^2$ ) wykonanej i odebranej podbudowy z mieszanki związanej cementem o odpowiedniej grubości po dokonaniu odbioru robót wg punktu 8. Cena jednostkowa jest ceną uśrednioną dla podanego sposobu wykonania i obejmuje:

- opracowanie Projektu Technologii i Organizacji Robót oraz Programu Zapewnienia Jakości,
- prace pomiarowe,
- przeprowadzenie badań laboratoryjnych stosowanych materiałów i opracowanie recepty na mieszankę,

- zastosowanie materiałów pomocniczych koniecznych do prawidłowego wykonania robót lub wynikających z przyjętej technologii robót;
- zakup i dostarczenie wszystkich niezbędnych materiałów,
- dostarczenie składników i wyprodukowanie mieszanki na podstawie zatwierdzonej recepty, rozłożenie i wyprofilowanie mieszanki,
- zagęszczenie mieszanki do wymaganych parametrów,
- pielęgnacja wykonanej warstwy,
- przeprowadzenie pomiarów i badań laboratoryjnych wykonanej warstwy,
- wykonanie wszystkich niezbędnych pomiarów, badań i sprawdzeń,
- uporządkowanie terenu robót; wywóz odpadów na wysypisko wraz z kosztami utylizacji lub na miejsce przystosowane do składowania poza terenem budowy,
- oznakowanie robót i jego utrzymanie,
- wykonanie inwentaryzacji warstwy podbudowy.

## 10. PRZEPISY ZWIĄZANE

### 10.1. Normy

- PN-EN 933-1 Badania geometrycznych właściwości kruszyw. Oznaczenie składu ziarnowego. Metoda przesiewania.
- PN-EN 933-3 Badania geometrycznych właściwości kruszyw. Oznaczanie kształtu ziarn za pomocą wskaźnika płaskości.
- PN-EN 933-4 Badania geometrycznych właściwości kruszyw. Oznaczanie kształtu ziarn – Wskaźnik kształtu.
- PN-EN 933-5 Badania geometrycznych właściwości kruszyw. Oznaczanie procentowej zawartości ziarn o powierzchniach powstałych w wyniku przekruszenia lub łamania kruszyw grubych.
- PN-EN 933-6 Badania geometrycznych właściwości kruszyw. Ocena właściwości powierzchni. Wskaźnik przepływu kruszyw.
- PN-EN 1097-2 Badania mechanicznych i fizycznych właściwości kruszyw. Metody oznaczania odporności na rozdrabnianie.
- PN-EN 1097-1 Badania mechanicznych i fizycznych właściwości kruszyw. Oznaczanie odporności na ścieranie.
- PN-EN 1097-6 Badania mechanicznych i fizycznych właściwości kruszyw. Oznaczanie gęstości ziarn i nasiąkliwości.
- PN-EN 1744-1 Badania chemicznych właściwości kruszyw. Analiza chemiczna
- PN-EN 1744-3 Badania chemicznych właściwości kruszyw. Przygotowanie wyciągów przez wymywanie kruszyw.
- PN-EN 1367-3 Badania właściwości cieplnych i odporności kruszyw na działanie czynników atmosferycznych. Badanie bazaltowej zgorzeli słonecznej metodą gotowania.
- PN-EN 1367-1 Badania właściwości cieplnych i odporności kruszyw na działanie czynników atmosferycznych. Oznaczenie mrozoodporności.
- PN-EN 197-1 Cement. Skład, wymagania i kryteria zgodności dotyczące cementów powszechnego użytku.
- PN-EN 1008 Woda zarobowa do betonu.
- PN-EN 934-2 Domieszki do betonu, zaprawy i zaczynu. Domieszki do betonu. Definicje, wymagania, zgodność, znakowanie i etykietowanie.
- PN-EN 14227-1 Mieszanki związane spoiwem hydraulicznym. Mieszanki związane cementem.
- PN-EN 13286-2 Mieszanki niezwiązane i związane hydraulicznie. Metody badań laboratoryjnych gęstości na sucho i zawartości wody – Zagęszczanie metodą Proctora.
- PN-EN 13286-50 Mieszanki niezwiązane i związane spoiwem hydraulicznym. Metoda sporządzania próbek związanych hydraulicznie za pomocą aparatu Proctora lub zagęszczania na stole wibracyjnym.
- PN-EN 13286-41 Mieszanki niezwiązane i związane spoiwem hydraulicznym. Metoda oznaczania wytrzymałości na ścislenie mieszanek związanych spoiwem hydraulicznym.
- BN-68/8931-04 Drogi samochodowe. Pomiar równości nawierzchni planografem i łątą.

### 10.2. Inne dokumenty

- WT-5 2010 Wymagania techniczne. Mieszanki związane spoiwem hydraulicznym do dróg krajowych. Załącznik nr 4 do Zarządzenia nr 10 Generalnego Dyrektora Dróg Krajowych i Autostrad z dnia 19 listopada 2010.

## D-05.03.05b. NAWIERZCHNIA Z BETONU ASFALTOWEGO – WARSTWA WIAŻĄCA AC 16W

### 1. WSTĘP

#### 1.1. Przedmiot SST

Przedmiotem niniejszej szczegółowej specyfikacji technicznej (SST) są wymagania dotyczące wykonania i odbioru robót związanych z wykonywaniem warstwy wiążącej z betonu asfaltowego w ramach przebudowy ulicy Brzozowej, Wiśniowej, Dębowej i Lipowej w Pieniężnie.

#### 1.2. Zakres stosowania SST

Specyfikacja jest stosowana jako dokument kontraktowy przy zleceniu i realizacji robót wymienionych w pkt 1.1, zgodnie z SST D-00.00.00 „Wymagania Ogólne”.

#### 1.3. Zakres robót objętych SST

Ustalenia zawarte w niniejszej specyfikacji dotyczą zasad prowadzenia robót związanych z wykonaniem i odbiorem warstwy wiążącej/wyrównawczej z betonu asfaltowego wg PN-EN 13108-1 [47] i WT-2 „Nawierzchnie asfaltowe na drogach krajowych 2014” [65] z mieszanki mineralno-asfaltowej dostarczonej od Wykonawcy inwestycji. Wykonawca zobowiązany jest prowadzić Zakładową kontrolę produkcji (ZKP) zgodnie z WT-2 [65] punkt 8.4.1.5. Zakres robót według dokumentacji projektowej obejmuje wykonanie w warstwy wiążącej grubości 5 cm z betonu asfaltowego. Do wykonania wymienionych robót należy zastosować beton asfaltowy AC 16W dla kategorii ruchu KR1-KR2 (tablica 1).

Tablica 1. Rodzaj mieszanki betonu asfaltowego do zastosowania

Kategoria ruchu	Mieszanka o wymiarze D <sup>1)</sup> , mm
KR1-KR2	AC 16W (trasa zasadnicza)

1) Podział ze względu na wymiar największego kruszywa w mieszance

### 1.4. Określenia podstawowe

- 1.4.1. Nawierzchnia** – konstrukcja składająca się z jednej lub kilku warstw służących do przejmowania i rozkładania obciążeń od ruchu pojazdów na podłoże.
- 1.4.2. Warstwa podbudowy** – warstwa nawierzchni pełniąca główną rolę w przenoszeniu obciążeń od ruchu samochodowego i przekazywanie ich na podłoże gruntowe.
- 1.4.3. Mieszanka mineralno-asfaltowa** – mieszanka kruszyw i lepiszcza asfaltowego.
- 1.4.4. Wymiar mieszanki mineralno-asfaltowej** – określenie mieszanki mineralno-asfaltowej, wyróżniające tę mieszankę ze zbioru mieszanek tego samego typu ze względu na największy wymiar kruszywa, np. wymiar 8 lub 11.
- 1.4.5. Beton asfaltowy** – mieszanka mineralno-asfaltowa, w której kruszywo o uziarnieniu ciągłym lub nieciągłym tworzy strukturę wzajemnie klinującą się.
- 1.4.6. Uziarnienie** – skład ziarnowy kruszywa, wyrażony w procentach masy ziaren przechodzących przez określony zestaw sit.
- 1.4.7. Kategoria ruchu** – obciążenie drogi ruchem samochodowym, wyrażone w osiach obliczeniowych (100 kN) wg „Katalogu typowych konstrukcji nawierzchni podatnych i półsztywnych” GDDP-IBDiM [68].
- 1.4.8. Wymiar kruszywa** – wielkość ziaren kruszywa, określona przez dolny (d) i górny (D) wymiar sita.
- 1.4.9. Kruszywo grube** – kruszywo z ziaren o wymiarze:  $D \leq 45$  mm oraz  $d \geq 2$  mm.
- 1.4.10. Kruszywo drobne** – kruszywo z ziaren o wymiarze:  $D \leq 2$  mm, którego większa część pozostaje na sicie 0,063 mm.
- 1.4.11. Pył** – kruszywo z ziaren przechodzących przez sito 0,063 mm.
- 1.4.12. Wypełniacz** – kruszywo, którego większa część przechodzi przez sito 0,063 mm. (Wypełniacz mieszany – kruszywo, które składa się z wypełniacza pochodzenia mineralnego i wodorotlenku wapnia. Wypełniacz dodany – wypełniacz pochodzenia mineralnego, wyprodukowany oddzielnie).
- 1.4.13. Kationowa emulsja asfaltowa** – emulsja, w której emulgator nadaje dodatnie ładunki cząstkom zdyspergowanego asfaltu.
- 1.4.14. Pozostałe określenia podstawowe** są zgodne z obowiązującymi, odpowiednimi polskimi normami i z definicjami podanymi w OST D-00.00.00 „Wymagania ogólne” pkt 1.4.
- 1.4.15. Symbole i skróty dodatkowe**
- ACW – beton asfaltowy do warstwy wiążącej,
  - D – górny wymiar sita (przy określaniu wielkości ziaren kruszywa),
  - d – dolny wymiar sita (przy określaniu wielkości ziaren kruszywa),
  - C – kationowa emulsja asfaltowa,

- NPD – właściwość użytkowa nie określana (ang. No Performance Determined; producent może jej nie określać),  
 TBR – do zadeklarowania (ang. To Be Reported; producent może dostarczyć odpowiednie informacje, jednak nie jest do tego zobowiązany),  
 IRI – (International Roughness Index) międzynarodowy wskaźnik równości.

### 1.5. Ogólne wymagania dotyczące robót

Ogólne wymagania dotyczące robót podano w SST D-00.00.00 „Wymagania ogólne” pkt 1.5.

## 2. MATERIAŁY

### 2.1. Ogólne wymagania dotyczące materiałów

Ogólne wymagania dotyczące materiałów, ich pozyskiwania i składowania, podano w SST D-00.00.00 „Wymagania ogólne” pkt 2.

### 2.2. Lepiszcza asfaltowe

Na drogach kategorii KR1-KR2 należy zastosować asfalt drogowy 50/70 wg PN-EN 12591 [27] (tablica 2).

Tablica 2. Zalecane lepiszcza asfaltowe do warstwy wiążącej z betonu asfaltowego

Kategoria ruchu	Mieszanka ACW	Gatunek lepiszcza
		Asfalt drogowy
KR1-KR2	AC 16W	50/70

Asfalt drogowy 50/70 powinien spełniać wymagania podane w tablicy 3.

Tablica 3. Wymagania wobec asfaltów drogowych wg PN-EN 12591 [27]

Lp.	Właściwości	Jednostka	Metoda badania	Rodzaj asfaltu
				50/70
1	Penetracja w 25°C	0,1 mm	PN-EN 1426 [21]	50÷70
2	Temperatura mięknięcia	°C	PN-EN 1427 [22]	46÷54
3	Temperatura zapłonu, nie mniej niż	°C	PN-EN 22592 [62]	230
4	Zawartość składników rozpuszczalnych, nie mniej niż	% m/m	PN-EN 12592 [28]	99
5	Zmiana masy po starzeniu (ubytek lub przyrost), nie więcej niż	% m/m	PN-EN 12607-1 [31]	0,5
6	Pozostała penetracja po starzeniu, nie mniej niż	%	PN-EN 1426 [21]	50
7	Temperatura mięknięcia po starzeniu, nie mniej niż	°C	PN-EN 1427 [22]	48
8	Zawartość parafiny, nie więcej niż	%	PN-EN 12606-1 [30]	2,2
9	Wzrost temp. mięknięcia po starzeniu, nie więcej niż	°C	PN-EN 1427 [22]	9
10	Temperatura łamliwości Fraassa, nie więcej niż	°C	PN-EN 12593 [29]	-8

Składowanie asfaltu drogowego powinno się odbywać w zbiornikach, wykluczających zanieczyszczenie asfaltu i wyposażonych w system grzewczy pośredni (bez kontaktu asfaltu z przewodami grzewczymi). Zbiornik roboczy otaczarki powinien być izolowany termicznie, posiadać automatyczny system grzewczy z tolerancją  $\pm 5^{\circ}\text{C}$  oraz układ cyrkulacji asfaltu.

### 2.3. Kruszywo

Do warstwy wiążącej z betonu asfaltowego należy stosować kruszywo według PN-EN 13043 [44] i WT-1 „Kruszywa do mieszanek mineralno-asfaltowych i powierzchniowych utrwaleń na drogach krajowych 2014” [64], obejmujące kruszywo grube, kruszywo drobne, kruszywo o ciągłym uziarnieniu i wypełniacz. Kruszywa powinny spełniać wymagania podane w tablicach 4÷6:

Tablica 4. Wymagane właściwości kruszywa grubego do warstwy wiążącej z betonu asfaltowego

Właściwości kruszywa	Wymagania w zależności od kategorii ruchu
	KR1-KR2
Uziarnienie według PN-EN 933-1; kategoria nie niższa niż:	$G_{C85/20}$
Tolerancje uziarnienia; wymagane kategorie:	$G_{25/15}$ $G_{20/15}$ $G_{20/17,5}$
Zawartość pyłów według PN-EN 933-1; kategoria nie wyższa niż:	$f_2$
Kształt kruszywa według PN-EN 933-3 lub według PN-EN 933-4; kategoria nie wyższa niż:	$FI_{35}$ lub $SI_{35}$
Procentowa zawartość ziaren o powierzchni przekruszonej i łamanej w kruszywie grubym według PN-EN 933-5; kategoria nie niższa niż:	$C_{\text{Deklarowana}}$
Odporność kruszywa na rozdrabnianie według normy PN-EN 1097-2, badana na kruszywie o wymiarze 10/14, rozdział 5; kategoria nie wyższa niż:	$LA_{40}$
Gęstość ziaren według PN-EN 1097-6, rozdział 7, 8 lub 9:	deklarowana przez producenta
Nasiąkliwość według PN-EN 1097-6, rozdział 7, 8 lub 9	$WA_{24}$ Deklarowana
Gęstość nasypowa według normy PN-EN 1097-3:	deklarowana przez producenta
Mrozoodporność według PN-EN 1367-1 badana na kruszywie o wymiarze 8/11, 11/16 lub 8/16, kategoria nie wyższa niż:	$F_2$
„Zgorzel słoneczna” bazaltu według PN-EN 1367-3, wymagana kategoria:	$SB_{LA}$
Skład chemiczny – uproszczony opis petrograficzny według PN-EN 932-3:	deklarowany przez producenta
Grube zanieczyszczenia lekkie według PN-EN 1744-1, p.14.2, kategoria nie wyższa niż:	$m_{LPC0,1}$
Rozpad krzemianu dwuwapniowego w kruszywie z żużla wielkopiecowego chłodzonego powietrzem według PN-EN 1794-1, p. 19.1:	wymagana odporność
Rozpad związków żelaza w kruszywie z żużla wielkopiecowego chłodzonego powietrzem według PN-EN 1744-1, p. 19.2:	wymagana odporność
Stalność objętości kruszywa z żużla stalowniczego według PN-EN 1744-1, p. 19.3, kategoria nie wyższa niż:	$V_{3,5}$

Tablica 5a. Wymagane właściwości kruszywa łamanego drobnego lub o ciągłym uziarnieniu łamanego do  $D \leq 8$  mm do warstwy wiążącej z betonu asfaltowego

Właściwości kruszywa drobnego	Wymagania w zależności od kategorii ruchu
	Drogi o ruchu KR1-KR2
Uziarnienie według PN-EN 933-1; wymagana kategoria:	$G_F85$ lub $G_A85$
Tolerancja uziarnienia, odchylenie nie większe niż według kategorii:	$G_{TCNR}$
Zawartość pyłu według PN-EN 933-1; kategoria nie wyższa niż:	$f_{16}$
Jakość pyłu według PN-EN 933-9, kategoria nie wyższa niż:	$MB_F10$
Kanciastość kruszywa drobnego według PN-EN 933-6, rozdz. 8, kategoria nie niższa niż:	$E_{cs}$ Deklarowana
Gęstość ziaren według PN-EN 1097-6, rozdz. 7, 8 lub 9:	deklarowana przez producenta
Nasiąkliwość według PN-EN 1097-6, rozdz. 7, 8 lub 9	$WA_{24}$ Deklarowana
Grube zanieczyszczenia lekkie, według PN-EN 1744-1 p.14.2; kategoria nie wyższa niż:	$m_{LPC0,1}$

Tablica 5b. Wymagane właściwości kruszywa niełamanego drobnego lub o niełamanego o ciągłym uziarnieniu do  $D \leq 8$  mm do warstwy wiążącej z betonu asfaltowego

Właściwości kruszywa drobnego	Wymagania w zależności od kategorii ruchu
	Drogi o ruchu KR1-KR2
Uziarnienie według PN-EN 933-1; wymagana kategoria:	$G_F85$ lub $G_A85$
Tolerancja uziarnienia, odchylenie nie większe niż według kategorii:	$G_{TCNR}$
Zawartość pyłu według PN-EN 933-1; kategoria nie wyższa niż:	$f_3$
Jakość pyłu według PN-EN 933-9, kategoria nie wyższa niż:	$MB_F10$
Kanciastość kruszywa drobnego według PN-EN 933-6, rozdz. 8, kategoria nie niższa niż:	$E_{cs}$ Deklarowana
Gęstość ziaren według PN-EN 1097-6, rozdz. 7, 8 lub 9:	deklarowana przez producenta
Nasiąkliwość według PN-EN 1097-6, rozdz. 7, 8 lub 9	$WA_{24}$ Deklarowana
Grube zanieczyszczenia lekkie, według PN-EN 1744-1 p.14.2; kategoria nie wyższa niż:	$m_{LPC0,1}$

Tablica 6. Wymagane właściwości wypełniacza do warstwy wiążącej z betonu asfaltowego

Właściwości wypełniacza	Wymagania w zależności od kategorii ruchu
	KR1-KR2
Uziarnienie według PN-EN 933-10:	zgodne z tablicą 24 w PN-EN 13043
Jakość pyłów według PN-EN 933-9, kategoria nie wyższa niż:	$MB_F10$
Zawartość wody według PN-EN 1097-5, nie wyższa niż:	1 %(m/m)
Gęstość ziaren według PN-EN 1097-7	deklarowana przez producenta

Wolne przestrzenie w suchym zagęszczonym wypełniaczu według PN-EN 1097-4, wymagana kategoria:	$V_{28/45}$
Przyrost temperatury mięknięcia według PN-EN 13179-1, wymagana kategoria:	$\Delta_{R\&B}8/25$
Rozpuszczalność w wodzie według PN-EN 1744-1, kategoria nie wyższa niż:	$WS_{10}$
Zawartość $CaCO_3$ w wypełniaczu wapiennym według PN-EN 196-2, kategoria nie niższa niż:	$CC_{70}$
Zawartość wodorotlenku wapnia w wypełniaczu mieszanym, wymagana kategoria:	$K_{aDeklarowana}$
„Liczba asfaltowa” według PN-EN 13179-2, wymagana kategoria:	$BN_{Deklarowana}$

Można stosować pyły z odpylania, pod warunkiem spełnienia wymagań jak dla wypełniacza zgodnie z p. 5 PN-EN 13043. Proporcja pyłów i wypełniacza wapiennego powinna być tak dobrana, aby kategoria zawartości  $CaCO_3$  w mieszance pyłów i wypełniacza wapiennego była nie niższa niż  $CC_{70}$

Składowanie kruszywa powinno się odbywać w warunkach zabezpieczających je przed zanieczyszczeniem i zmieszaniem z kruszywem o innym wymiarze lub pochodzeniu. Podłoże składowiska musi być równe, utwardzone i odwodnione. Składowanie wypełniacza powinno się odbywać w silosach wyposażonych w urządzenia do aeracji.

#### 2.4. Środek adhezyjny

W celu poprawy powinowactwa fizykochemicznego lepiszcza asfaltowego i kruszywa, gwarantującego odpowiednią przyczepność (adhezję) lepiszcza do kruszywa i odporność mieszanki mineralno-asfaltowej na działanie wody, należy dobrać i zastosować środek adhezyjny, tak aby dla konkretnej pary kruszywo-lepiszcze wartość przyczepności określona według PN-EN 12697-11 [34], metoda A po 6h obracania wynosiła co najmniej 80%. Badanie przyczepności lepiszcza do kruszywa należy każdorazowo przedstawić dla konkretnej złożonej recepty.

Środek adhezyjny powinien odpowiadać wymaganiom określonym przez producenta.

Składowanie środka adhezyjnego jest dozwolone tylko w oryginalnych opakowaniach, w warunkach określonych przez producenta.

#### 2.5. Materiały do uszczelnienia połączeń i krawędzi

Do uszczelnienia połączeń technologicznych (tj. złączy podłużnych i poprzecznych z tego samego materiału wykonywanego w różnym czasie oraz spoin stanowiących połączenia różnych materiałów lub połączenie warstwy asfaltowej z urządzeniami obcymi w nawierzchni lub ją ograniczającymi, należy stosować pasty lub taśmy termoplastyczne o grubości co najmniej 15 mm.

Składowanie materiałów termoplastycznych jest dozwolone tylko w oryginalnych opakowaniach producenta, w warunkach określonych w aprobacie technicznej.

Do uszczelnienia krawędzi należy stosować asfalt drogowy wg PN-EN 12591 [27].

#### 2.6. Granulat asfaltowy

Dopuszcza się użycie granulatu asfaltowego w metodzie „na zimno” w ilości do 15% masy mieszanki mineralno-asfaltowej na podstawie wykazania spełnienia wymagań podanych w dokumencie WT-2 2014 [65] oraz spełnienia właściwości mma.

### 3. SPRZĘT

#### 3.1. Ogólne wymagania dotyczące sprzętu

Ogólne wymagania dotyczące sprzętu podano w SST D-00.00.00 „Wymagania ogólne” pkt 3.

#### 3.2. Sprzęt do wykonania warstwy wiążącej z betonu asfaltowego

Wykonawca przystępujący do wykonania warstwy wiążącej z betonu asfaltowego powinien wykazać się możliwością korzystania z następującego sprzętu:

- wytwórnici mas bitumicznych o mieszanii cyklicznym lub ciągłym, z wagowym dozowaniem wszystkich składników i automatycznym komputerowym sterowaniem produkcji, do wytwarzania mieszanek mineralno-asfaltowych. Sterowanie dozowaniem wszystkich składników powinno być elektroniczne. Wytwórnia

powinna być wyposażona w urządzenia do automatycznego dozowania środków adhezyjnych (jeśli ich stosowanie będzie konieczne) i innych niezbędnych dodatków. Wytwórnia powinna zapewnić wysuszenie i wymieszanie wszystkich składników oraz zachowanie temperatury składników i gotowej mieszanki mineralno-asfaltowej. Tolerancje dozowania składników powinny wynosić: jedna działka elementarna wagi, lecz nie więcej niż  $\pm 2\%$  w stosunku do masy składnika. Na wytwórni powinien funkcjonować certyfikowany system Zakładowej Kontroli Produkcji zgodny z PN-EN 13108-21.

- układarki mieszanek mineralno-asfaltowych wyposażonej w: elektroniczny system sterowania równości układanej warstwy, zgodnie z założoną niweletą oraz grubością, elementy wibrujące do zagęszczenia wstępnego wraz z regulacją częstotliwości i amplitudy drgań, urządzenia do podgrzewania elementów roboczych układarki. Układarka musi umożliwiać układanie warstwy wiążącej na całej szerokości jezdni w jednej operacji technologicznej.
- skraparki,
- walców stalowych gładkich,
- walców ogumionych,
- szczotki mechanicznej i/lub innych urządzeń czyszczących,
- samochodów samowładowczych z przykryciem brezentowym lub termosami,
- sprzętem drobnym.

## 4. TRANSPORT

### 4.1. Ogólne wymagania dotyczące transportu

Ogólne wymagania dotyczące transportu podano w SST D-00.00.00 „Wymagania ogólne” pkt 4.

### 4.2. Transport materiałów

Asfalt należy przewozić w cysternach kolejowych lub samochodach izolowanych i zaopatrzonych w urządzenia umożliwiające pośrednie ogrzewanie oraz w zawory spustowe.

Kruszywa można przewozić dowolnymi środkami transportu, w warunkach zabezpieczających je przed zanieczyszczeniem, zmieszaniem z innymi materiałami i nadmiernym zawilgoceniem.

Wypełniacz należy przewozić w sposób chroniący go przed zawilgoceniem, zbrzyleniem i zanieczyszczeniem. Wypełniacz luzem powinien być przewożony w odpowiednich cysternach przystosowanych do przewozu materiałów sypkich, umożliwiających rozładunek pneumatyczny.

Mieszankę mineralno-asfaltową należy dowozić na budowę pojazdami samowładowczymi w zależności od postępu robót. Podczas transportu i postoju przed wbudowaniem mieszanka powinna być zabezpieczona przed ostygnięciem i dopływem powietrza (przez przykrycie, pojemniki termoizolacyjne lub ogrzewane itp.). Warunki i czas transportu mieszanki, od produkcji do wbudowania, powinna zapewniać utrzymanie temperatury w wymaganym przedziale. Powierzchnie pojemników używanych do transportu mieszanki powinny być czyste, a do zwilżania tych powierzchni można używać tylko środki antyadhezyjne niewpływające szkodliwie na mieszankę.

## 5. WYKONANIE ROBÓT

### 5.1. Ogólne zasady wykonania robót

Ogólne zasady wykonania robót podano w SST D-00.00.00 „Wymagania ogólne” pkt 5.

### 5.2. Projektowanie mieszanki mineralno-asfaltowej

Przed przystąpieniem do robót Wykonawca dostarczy Przedstawicielowi Zamawiającego do akceptacji projekt składu mieszanki mineralno-asfaltowej wraz z pełnymi badaniami materiałów wsadowych i właściwości MMA. W Badaniu Typu przesiew mieszanki mineralnej należy podać zgodnie z normą PN-EN 933-1, obowiązkowo należy podać odsiew mieszanki mineralnej, który powinien być wyrażony z dokładnością do 0,1%. Badania Typu należy przeprowadzić dla każdego nowego składu MMA oraz w przypadku:

- upływu 3 lat od ich wykonania,
- zmiany rodzaju lepiszcza,
- zmiany złoża kruszywa (jakiegokolwiek składnika),
- zmiany typu petrograficznego kruszywa,
- zmiany gęstości kruszywa o więcej niż  $0,05 \text{ Mg/m}^3$ ,
- zmiany kategorii kruszywa grubego w odniesieniu do: kształtu, udziału ziaren przekruszonych, odporności na rozdrabnianie, odporności na ścieranie,
- kanciastości kruszywa drobnego,
- zmiany typu mineralogicznego wypełniacza.

W ramach Badania Typu należy przeprowadzić badania podane w tablicy 8.

Projektowanie mieszanki mineralno-asfaltowej polega na:

- doborze składników mieszanki mineralno-asfaltowej,
- określeniu jej właściwości i porównaniu wyników z założeniami projektowymi.

Krzywa uziarnienia mieszanki mineralnej powinna mieścić się w polu dobrego uziarnienia wyznaczonego przez krzywe graniczne. Rzędne krzywych granicznych uziarnienia mieszanek mineralnych do warstwy wiążącej z betonu asfaltowego oraz orientacyjne zawartość asfaltu podano w tablicy 7.

Podana minimalna zawartość asfaltu  $B_{min}$  dotyczy mieszanki mineralno-asfaltowej o referencyjnej gęstości mieszanki mineralnej równej 2,65 Mg/m<sup>3</sup>. W przypadku, gdy mieszanka mineralna charakteryzuje się inną gęstością należy do  $B_{min}$  zastosować współczynnik korygujący  $\alpha$  wg wzoru:

$$\alpha = 2,65 / \rho_a$$

w którym:

$\rho_a$  – gęstość ziaren kruszywa mieszanki mineralnej, w [Mg] na [m<sup>3</sup>], określona zgodnie z normą PN-EN 1097-6.

Tablica 7. Uziarnienie mieszanki mineralnej oraz minimalna zawartość lepiszcza do betonu asfaltowego do warstwy wiążącej dla ruchu KR1-KR2

Wymiar oczek sit # [mm]	Drogi kategorii ruchu KR1-KR2
Przechodzi przez:	Mieszanka mineralna AC 16W
22,4	100
16,0	90 ÷ 100
11,2	65 ÷ 80
8,0	53 ÷ 72
5,6	43 ÷ 66
4,0	35 ÷ 62
2,0	25 ÷ 55
0,125	5 ÷ 15
0,063	3 ÷ 8
Minimalna zawartość asfaltu w mieszance mineralno-asfaltowej, % m/m	$B_{min4,6}$

Skład mieszanki mineralno-asfaltowej powinien być ustalony na podstawie badań próbek wykonanych zgodnie z normą PN-EN 13108-20 załącznik C, WT-2 2014 oraz normami powiązаныmi. Próbki powinny spełniać wymagania podane w tablicy 8.

W zagęszczaniu próbek laboratoryjnych mieszanek mineralno-asfaltowych należy stosować następujące temperatury mieszanki w zależności od stosowanego asfaltu:

- 35/50, 50/70 lub 70/100      135°C ± 5°C

Walidacja właściwości mieszanek mineralno-asfaltowych w ramach badania typu powinna być zgodna z punktem 6.5.2 lub 6.5.3 normy PN-EN 13108-20. Do walidacji laboratoryjnej stosowane są mieszanki wykonane w laboratorium. Do walidacji produkcji stosowane są mieszanki z produkcji przemysłowej. Oceny zawartości asfaltu w wyprodukowanej mieszance mma dokonuje się przez porównanie zawartości asfaltu rozpuszczalnego S z zawartością asfaltu rozpuszczalnego S podanego w badaniu typu niezależnie od sposobu walidacji.

Tablica 8. Wymagane właściwości mieszanki mineralno-asfaltowej do warstwy wiążącej przy ruchu KR1-KR2 [65]

Lp.	Właściwości, metoda badania	Formowanie próbek	Kategoria ruchu KR1-KR2 AC 16W
1	Zawartość wolnych przestrzeni w próbkach Marshalla, PN-EN 12697-8 p.4	PN-EN 13108-20, C.1.2. (2x50 uderzeń)	$V_{min3,0}$ $V_{max6,0}$

2	Wolne przestrzenie wypełnione lepiszczem, PN-EN 12697-8 p.5	PN-EN 13108-20, C.1.2. (2x50 uderzeń)	VFB <sub>min60</sub> VFB <sub>max80</sub>
3	Zawartość wolnych przestrzeni w mieszance mineralnej, PN-EN 12697-8 p.5	PN-EN 13108-20, C.1.2. (2x50 uderzeń)	VMA <sub>min14</sub>
4	Odporność na działanie wody, PN-EN 12697-12, kondycjonowanie w 40°C z jednym cyklem zamrażania, badanie w 25°C	PN-EN 13108-20, C.1.1. (2x35 uderzeń)	ITSR <sub>80</sub>

### 5.3. Wytwarzanie mieszanki mineralno-asfaltowej

Mieszankę mineralno-asfaltową należy wytwarzać na gorąco w otaczarce (zespole maszyn i urządzeń dozowania, podgrzewania i mieszania składników oraz przechowywania gotowej mieszanki).

Dozowanie składników mieszanki mineralno-asfaltowej w otaczarkach, w tym także wstępne, powinno być zautomatyzowane i zgodne z receptą roboczą, a urządzenia do dozowania składników oraz pomiaru temperatury powinny być okresowo sprawdzane. Kruszywo o różnym uziarnieniu lub pochodzeniu należy dodawać oddzielnie.

Lepiszczce asfaltowe należy przechowywać w zbiorniku z pośrednim systemem ogrzewania, z układem termostatowania zapewniającym utrzymanie żądanej temperatury z dokładnością  $\pm 5^{\circ}\text{C}$ . Temperatura lepiszcza asfaltowego w zbiorniku magazynowym (roboczym) nie może przekraczać  $180^{\circ}\text{C}$  dla asfaltu drogowego 50/70.

Kruszywo (ewentualnie z wypełniaczem) powinno być wysuszone i podgrzane tak, aby mieszanka mineralna uzyskała temperaturę właściwą do otoczenia lepiszczem asfaltowym. Temperatura mieszanki mineralnej nie powinna być wyższa o więcej niż  $30^{\circ}\text{C}$  od najwyższej temperatury mieszanki mineralno-asfaltowej podanej w tablicy 9. W tej tablicy najniższa temperatura dotyczy mieszanki mineralno-asfaltowej dostarczonej na miejsce wbudowania, a najwyższa temperatura dotyczy mieszanki mineralno-asfaltowej bezpośrednio po wytworzeniu w wytwórni.

Tablica 9. Najwyższa i najniższa temperatura mieszanki AC

Lepiszczce asfaltowe	Temperatura mieszanki [ $^{\circ}\text{C}$ ]
Asfalt drogowy 50/70	od 140 do 180

Sposób i czas mieszania składników mieszanki mineralno-asfaltowej powinny zapewnić równomierne otoczenie kruszywa lepiszczem asfaltowym.

Dopuszcza się dostawy mieszanek mineralno-asfaltowych z kilku wytwórni, pod warunkiem skoordynowania między sobą deklarowanych przydatności mieszanek (m.in.: typ, rodzaj składników, właściwości objętościowe) z zachowaniem braku różnic w ich właściwościach.

### 5.4. Przygotowanie podłoża

Podłoże pod warstwę wiążącą z betonu asfaltowego stanowi podbudowa z kruszywa łamanego stabilizowanego mechanicznie, która powinna spełniać wymagania Specyfikacji D-04.04.02. „Podbudowa z mieszanki niezwiązanej” powinna być na całej powierzchni:

- ustabilizowana i nośna,
- czysta, bez zanieczyszczenia,
- bez luźnych ziaren kruszywa.

Do oceny nierówności należy przyjąć dane z pomiaru równości tej warstwy.

Jeżeli nierówności są większe niż dopuszczalne, to należy wyrównać podbudowę poprzez ułożenie warstwy wyrównawczej lub jej usunięcie i ponowne ułożenie.

Rzędne wysokościowe podbudowy z kruszywa oraz urządzeń usytuowanych w nawierzchni lub ją ograniczających powinny być zgodne z dokumentacją projektową. Z podłoża powinien być zapewniony odpływ wody. W celu polepszenia połączenia między warstwami technologicznymi nawierzchni powierzchnia podłoża powinna być w ocenie wizualnej chropowata.

Powierzchnie czołowe krawężników, włączów, wpustów itp. urządzeń powinny być pokryte asfaltem na gorąco, a następnie oklejone materiałem uszczelniającym określonym w Specyfikacji i zaakceptowanym przez Inżyniera.

Podłoże powinno być wolne od zanieczyszczeń organicznych takich jak tłuszcze, smary i oleje.

### 5.5. Próba technologiczna

Wykonawca przed przystąpieniem do produkcji mieszanki jest zobowiązany na żądanie Zamawiającego do przeprowadzenia w jego obecności próby technologicznej, która ma na celu sprawdzenie zgodności

właściwości wyprodukowanej mieszanki z receptą. W tym celu należy zaprogramować otaczarkę zgodnie z receptą roboczą i w cyklu automatycznym produkować mieszankę. Do badań należy pobrać mieszankę wyprodukowaną po ustabilizowaniu się pracy otaczarki.

Nie dopuszcza się oceniania dokładności pracy otaczarki oraz prawidłowości składu mieszanki mineralnej na podstawie tzw. suchego zarobu, z uwagi na możliwą segregację kruszywa.

Mieszankę wyprodukowaną po ustabilizowaniu się pracy otaczarki należy zgromadzić w silosie lub załadować na samochód. Próbkę do badań należy pobierać ze skrzyni samochodu zgodnie z metodą określoną w PN-EN 12697-27 [39].

Na podstawie uzyskanych wyników Przedstawiciel Zamawiającego podejmuje decyzję o wykonaniu odcinka próbnego w miejscu przez niego wskazanym. Ewentualne wykonanie zarobu próbnego i odcinka próbnego Wykonawca jest zobowiązany uwzględnić w cenie kontraktowej.

## 5.6. Połączenie międzywarstwowe

Uzyskanie wymaganej trwałości nawierzchni jest uzależnione od zapewnienia połączenia między warstwami i ich współpracy w przenoszeniu obciążenia nawierzchni ruchem.

Podłoże powinno być skropione lepiszczem. Ma to na celu zwiększenie połączenia między warstwami konstrukcyjnymi oraz zabezpieczenie przed wnikaniem i zaleganiem wody między warstwami.

Skropienie lepiszczem podłoża musi spełniać wymagania specyfikacji D-04.03.01 „Oczyszczenie i skropienie warstw konstrukcyjnych”

Skrapianie podłoża należy wykonywać równomiernie stosując rampy do skrapiania, np. skraparki do lepiszczy asfaltowych. Dopuszcza się skrapianie ręczne lancą w miejscach trudno dostępnych (np. ścieki uliczne) oraz przy urządzeniach usytuowanych w nawierzchni lub ją ograniczających. W razie potrzeby urządzenia te należy zabezpieczyć przed zabrudzeniem. Skropione podłoże należy wyłączyć z ruchu publicznego przez zmianę organizacji ruchu.

W wypadku stosowania emulsji asfaltowej podłoże powinno być skropione 0,5 h przed układaniem warstwy asfaltowej w celu odparowania wody. Czas ten nie dotyczy skrapiania rampą zamontowaną na rozkładarce. Wykonawca jest zobowiązany prowadzić badania wydatku skropienia i przedstawić je na żądanie Zamawiającego.

## 5.7. Warunki przystąpienia do robót

Warstwa wiążąca z betonu asfaltowego może być układana, gdy temperatura otoczenia jest nie niższa od 0°C. Nie dopuszcza się układania mieszanki mineralno-asfaltowej na mokrym podłożu, podczas opadów atmosferycznych oraz silnego wiatru ( $V > 16$  m/s). Dopuszcza się układanie warstwy wiążącej na lekko wilgotnym podłożu.

Wykonawca powinien mierzyć temperaturę oraz określać stan pogody trzy razy w ciągu doby: w tym przed przystąpieniem do robót i równomiernie w czasie ich trwania.

Dopuszcza się układanie warstwy wiążącej w niższej temperaturze otoczenia, w przypadku stosowania ogrzewania podłoża, po zaakceptowaniu sposobu ogrzewania przez Inżyniera.

## 5.8. Wbudowanie mieszanki mineralno-asfaltowej

Mieszankę mineralno-asfaltową można wbudowywać na podłożu przygotowanym zgodnie z zapisami w punktach 5.4 i 5.6.

Transport mieszanki mineralno-asfaltowej asfaltowej powinien być zgodny z zaleceniami podanymi w punkcie 4.2.

Mieszankę mineralno-asfaltową asfaltową należy wbudowywać w odpowiednich warunkach atmosferycznych.

Temperatura otoczenia w ciągu doby nie powinna być niższa od temperatury podanej w tabelicy 10. Temperatura otoczenia może być niższa w wypadku stosowania ogrzewania podłoża. Nie dopuszcza się układania mieszanki mineralno-asfaltowej asfaltowej podczas silnego wiatru ( $V > 16$  m/s)

W wypadku stosowania mieszanek mineralno-asfaltowych z dodatkiem obniżającym temperaturę mieszania i wbudowania należy indywidualnie określić wymagane warunki otoczenia.

Tablica 10. Minimalna temperatura otoczenia podczas wykonywania warstw asfaltowych

Rodzaj robót	Minimalna temperatura otoczenia [°C]	
	przed przystąpieniem do robót	w czasie robót
Warstwa wiążąca	-3	0

Właściwości wykonanej warstwy powinny spełniać warunki podane w tablicy 11.

Tablica 11. Właściwości warstwy wiążącej z betonu asfaltowego

Typ i wymiar mieszanki	Projektowana grubość warstwy technologicznej [cm]	Wskaźnik zagęszczenia [%]	Zawartość wolnych przestrzeni w warstwie [% (v/v)]
AC 16W, KR1-KR2	5	≥ 98,0	2,0 ÷ 7,0

Mieszanka mineralno-asfaltowa powinna być wbudowywana rozkładarką wyposażoną w układ automatycznego sterowania grubości warstwy i utrzymywania niwelety zgodnie z dokumentacją projektową. W miejscach niedostępnych dla sprzętu dopuszcza się wbudowywanie ręczne.

Grubość wykonywanej warstwy powinna być sprawdzana co 25 m, w co najmniej trzech miejscach (w osi i przy brzegach warstwy).

Warstwy wałowane powinny być równomiernie zagęszczone ciężkimi walcami drogowymi. Do warstw z betonu asfaltowego należy stosować walce drogowe stalowe gładkie z możliwością wibracji, oscylacji lub walce ogumione.

### 5.9. Połączenia technologiczne

Złącza w nawierzchni powinny być wykonane w linii prostej, równoległe lub prostopadłe do osi drogi. Dla złączy podłużnych należy stosować technologię „gorące przy gorącym”. Wszystkie zimne złącza technologiczne oraz zakończenia dziennych działek roboczych powinny być ukształtowane skośnie, poprzez odcięcie i dogęszczenie cieplej mieszanki asfaltowej za pomocą noża zamontowanego na walcu stalowym. Odcięta mieszanka asfaltowa powinna być usunięta z budowy.

Wszelkie złącza wykonywane metodą na zimno, krawędzie warstwy oraz zakończenia działek roboczych należy posmarować asfaltem drogowym na gorąco lub innym podobnym materiałem posiadającym dopuszczenie do stosowania w budownictwie, w ilości co najmniej 50 g na metr bieżący na 1 cm grubości warstwy. Nie dopuszcza się stosowania emulsji asfaltowych do uszczelniania złączy.

Złącza w konstrukcji wielowarstwowej powinny być przesunięte względem siebie, co najmniej o 20 cm, a poprzeczne o min. 2 m. Złącza powinny być całkowicie związane, a przylegające warstwy powinny być w jednym poziomie.

Wszelkie spoiny – połączenia nawierzchni z urządzeniami ją ograniczającymi, połączenia z asfaltem lanym – należy okleić materiałami termotopliwymi, wtapiającymi się w gorącą nawierzchnię. Grubość ułożonego materiału termotopliwego powinna wynosić co najmniej 15 mm.

W miejscach gdzie warstwa wiążąca jest ograniczona elementami odwadniającymi, krawędź warstwy powinna być wyższa od elementów ograniczających od 5 do 10 mm. Krawędzie warstwy wiążącej z betonu asfaltowego bez ograniczeń należy ukształtować ze spadkiem nie większym niż 2:1 i dogęścić urządzeniem zagęszczającym zamontowanym na walcu. Na odcinkach o jednostronnym pochyleniu poprzecznym górna krawędź warstwy, a na odcinkach przechyłki obie krawędzie powinny być posmarowane gorącym asfaltem w ilości 4,0 kg/m<sup>2</sup>. Lepiszczce powinno być naniesione odpowiednio szybko tak, aby krawędzie nie uległy zabrudzeniu. Niżej położona krawędź (z wyjątkiem strefy zmiany przechyłki) powinna pozostać nieuszczelniona. Dopuszcza się jednoczesne uszczelnianie krawędzi warstwy wiążącej z betonu asfaltowego wraz z krawędziami warstw niższych, jeżeli warstwy były ułożone jedna po drugiej, a krawędzie były zabezpieczone przed zanieczyszczeniem. Jeżeli uszczelniana jest tylko krawędź warstwy wiążącej, to przylegającą powierzchnię odsadki niższej warstwy należy uszczelnić na szerokości co najmniej 10 cm.

### 5.10. Odcinek próbny

Na co najmniej 3 dni przed rozpoczęciem wbudowywania mieszanki, przewiduje się wykonanie odcinka próbnego. Każdorazowo odcinek próbny należy wykonać:

- przy zmianie recepty mieszanki mineralno-asfaltowej,
- przy zmianie wytwórni,
- przy zmianie dostawcy kruszyw lub asfaltu,
- w wypadku zaistnienia wątpliwości co do jakości produkowanej mieszanki.

Celem wykonania odcinka próbnego jest:

- stwierdzenie czy użyty sprzęt jest właściwy,
- określenie grubości warstwy mieszanki mineralno-asfaltowej przed zagęszczeniem, koniecznej do uzyskania wymaganej grubości warstwy,
- określenie potrzebnej ilości przejeżdżonych walców dla uzyskania prawidłowego zagęszczenia warstwy.

Do takiej próby Wykonawca użyje takich materiałów oraz sprzętu, jakie będą stosowane do wykonania warstwy nawierzchni. Odcinek próbny powinien być zlokalizowany w miejscu zatwierdzonym przez Inspektora Nadzoru.

Wykonawca może przystąpić do wykonywania warstwy nawierzchni po zaakceptowaniu przez Inspektora Nadzoru wyników badań i prób z odcinka próbnego warstwy.

Z każdego odcinka próbnego, z różnych miejsc, pobiera się materiał, na co najmniej 2 próbki, na bazie których przeprowadza się badania składu oraz właściwości MMA przewidzianych w niniejszej SST. W wypadku wątpliwości, co do prawidłowości przeprowadzonych badań, Inspektor Nadzoru może zażądać badań uzupełniających lub zlecić je do innego laboratorium. Zwiększenie ilości badań nie może rościć żądań Wykonawcy o dodatkową zapłatę. O konieczności wykonania odcinka próbnego zdecydować Inspektor Nadzoru lub przedstawiciel Zamawiającego.

## **6. KONTROLA JAKOŚCI ROBÓT**

### **6.1. Ogólne zasady kontroli jakości robót**

Ogólne zasady kontroli jakości robót podano w SST D-00.00.00 „Wymagania ogólne” pkt 6.

### **6.2. Badania przed przystąpieniem do robót**

Przed przystąpieniem do robót Wykonawca powinien:

- uzyskać wymagane dokumenty, dopuszczające wyroby budowlane do obrotu i powszechnego stosowania (np. stwierdzenie o oznakowaniu materiału znakiem CE lub znakiem budowlanym B, certyfikat zgodności, deklarację zgodności, aprobatę techniczną, ew. badania materiałów wykonane przez dostawców itp.),
- przeprowadzić badania typu mieszanki MMA na zgodność z niniejszą ST i przedstawić do akceptacji dla Przedstawiciela Zamawiającego (Inspektora Nadzoru)
- ew. wykonać własne badania właściwości materiałów przeznaczonych do wykonania robót, określone przez Przedstawiciela Zamawiającego (Inspektora Nadzoru).

Wszystkie dokumenty oraz wyniki badań Wykonawca przedstawia Przedstawicielowi Zamawiającego (Inspektorowi Nadzoru) do akceptacji.

### **6.3. Badania w czasie robót**

#### **6.3.1. Uwagi ogólne**

Badania dzielą się na:

- badania wykonawcy (w ramach własnego nadzoru),
- badania kontrolne (w ramach nadzoru zlecniodawcy – Przedstawiciela Zamawiającego).

#### **6.3.2. Badania Wykonawcy**

Badania Wykonawcy są wykonywane przez Wykonawcę lub jego zleceniobiorców celem sprawdzenia, czy jakość materiałów budowlanych (mieszanek mineralno-asfaltowych i ich składników, lepiszczy i materiałów do uszczelnień itp.) oraz gotowej warstwy (wbudowane warstwy asfaltowe, połączenia itp.) spełniają wymagania określone w kontrakcie.

Wykonawca powinien wykonywać te badania podczas realizacji kontraktu, z niezbędną starannością i w wymaganym zakresie. Wyniki należy zapisywać w protokołach. W razie stwierdzenia uchybień w stosunku do wymagań kontraktu, ich przyczyny należy niezwłocznie usunąć.

Wykonawca jest zobowiązany prowadzić Zakładową Kontrolę Produkcji zgodnie z normą PN-EN 13108-21 [63.1] podczas produkcji MMA na potrzeby budowy.

Wyniki badań Wykonawcy należy przekazywać zlecniodawcy na jego żądanie. Przedstawiciel Zamawiającego/Inspektor Nadzoru może zdecydować o dokonaniu odbioru na podstawie badań Wykonawcy. W razie zastrzeżeń Przedstawiciel Zamawiającego/Inspektor Nadzoru może przeprowadzić badania kontrolne.

Zakres badań Wykonawcy związany z wykonywaniem nawierzchni:

- pomiar temperatury powietrza,
- badanie składu mieszanki mineralno-asfaltowej
- badania właściwości mieszanki mineralno-asfaltowej
- badania właściwości wykonanej warstwy
- badania materiałów wsadowych do MMA
- pomiar temperatury mieszanki mineralno-asfaltowej podczas wykonywania nawierzchni (wg PN-EN 12697-13 [36]),
- ocena wizualna mieszanki mineralno-asfaltowej,
- wykaz ilości materiałów lub grubości wykonanej warstwy,
- pomiar spadku poprzecznego warstwy asfaltowej,
- pomiar równości warstwy asfaltowej,

- pomiar parametrów geometrycznych poboczy,
- ocena wizualna jednorodności powierzchni warstwy,
- badanie połączenia międzywarstwowego,
- badanie wydatku skropienia,
- ocena wizualna jakości wykonania połączeń technologicznych.

### 6.3.3. Badania kontrolne

Badania kontrolne są badaniami Przedstawiciela Zamawiającego (Inspektora Nadzoru), których celem jest sprawdzenie, czy jakość materiałów budowlanych (mieszanek mineralno-asfaltowych i ich składników, lepiszczy i materiałów do uszczelnień itp.) oraz gotowej warstwy (wbudowane warstwy asfaltowe, połączenia itp.) spełniają wymagania określone w kontrakcie. Badania kontrolne prowadzone są w laboratorium Zamawiającego. Wyniki tych badań są podstawą odbioru. Nadzór nad pobieraniem próbek i wykonaniem badań na miejscu budowy zajmuje się Przedstawiciel Zamawiającego/ Inspektor Nadzoru w obecności Wykonawcy. Wykonawca ma obowiązek swoim sprzętem pobrać wszystkie możliwe próbki do badań kontrolnych, w miejscach wskazanych przez Zamawiającego/Inspektora Nadzoru. Badania odbywają się również wtedy, gdy Wykonawca zostanie w porę powiadomiony o ich terminie, jednak nie będzie przy nich obecny.

Rodzaj badań kontrolnych mieszanki mineralno-asfaltowej i wykonanej z niej warstwy podano w tablicy 12.

Tablica 12. Rodzaj badań kontrolnych

Lp.	Rodzaj badań
1	Mieszanka mineralno-asfaltowa <sup>a), b)</sup>
1.1	Uziarnienie
1.2	Zawartość lepiszcza
1.3	Właściwości lepiszcza
1.4	Gęstość i zawartość wolnych przestrzeni w próbce Marshall'a
2	Warstwa asfaltowa
2.1	Wskaźnik zagęszczenia <sup>a)</sup>
2.2	Spadki poprzeczne
2.3	Równość
2.4	Grubość lub ilość materiału
2.5	Zawartość wolnych przestrzeni w warstwie <sup>a)</sup>
2.6	Właściwości przeciwpoślizgowe
2.7	Połączenia międzywarstwowe
2.8	Badanie wydatku skropienia
2.9	Koleinowanie
<sup>a)</sup> do każdej warstwy i na każde rozpoczęte 6 000 m <sup>2</sup> nawierzchni jedna próbka; w razie potrzeby liczba próbek może zostać zwiększona	
<sup>b)</sup> w razie potrzeby specjalne kruszywa i dodatki	

### 6.3.4. Badania kontrolne dodatkowe

W wypadku uznania, że jeden z wyników badań kontrolnych nie jest reprezentatywny dla ocenianego odcinka budowy, Wykonawca ma prawo żądać przeprowadzenia badań kontrolnych dodatkowych.

Przedstawiciel Zamawiającego/Inspektor Nadzoru i Wykonawca decydują wspólnie o miejscach pobierania próbek i wyznaczeniu odcinków częściowych ocenianego odcinka budowy. Jeżeli odcinek częściowy przyporządkowany do badań kontrolnych nie może być jednoznacznie i zgodnie wyznaczony, to odcinek ten nie powinien być mniejszy niż 20% ocenianego odcinka budowy.

Do odbioru uwzględniane są wyniki badań kontrolnych i badań kontrolnych dodatkowych do wyznaczonych odcinków częściowych.

Koszty badań kontrolnych dodatkowych zażądanych przez Wykonawcę ponosi Wykonawca.

### 6.3.5. Badania arbitrażowe

Badania arbitrażowe są powtórzeniem badań kontrolnych, co do których istnieją uzasadnione wątpliwości ze strony Przedstawiciela Zamawiającego lub Wykonawcy (np. na podstawie własnych badań).

Badania arbitrażowe wykonuje na wniosek strony kontraktu niezależne laboratorium, które nie wykonywało badań kontrolnych.

Koszty badań arbitrażowych wraz ze wszystkimi kosztami ubocznymi ponosi strona, na której niekorzyść przemawia wynik badania.

## 6.4. Właściwości i dopuszczalne odchyłki mieszanki mineralno-asfaltowej oraz wykonanej warstwy

### 6.4.1. Odchyłki w zakresie składu mieszanki mineralno-asfaltowej

#### 6.4.1.1. Odchyłki w zakresie zawartości lepiszcza w mieszance mineralno-asfaltowej

Odchyłką w zakresie zawartości lepiszcza jest to wartość bezwzględna różnicy pomiędzy procentową zawartością lepiszcza rozpuszczalnego uzyskaną z badań laboratoryjnych a procentową zawartością lepiszcza rozpuszczalnego podaną w badaniu typu.

Jakość wbudowanej mieszanki mineralno-asfaltowej należy ocenić na podstawie:

- wielkości odchyłki obliczonej dla wartości średniej (średnia arytmetyczna wszystkich wyników z całej drogi dla danego badania typu i danej warstwy asfaltowej) z dokładnością do 0,01 %,
- wielkości odchyłki obliczonej dla pojedynczego wyniku (próbki) z dokładnością do 0,1 %.

Wyżej wymienione kryteria należy stosować jednocześnie (oba podlegają ocenie jakości MMA).

Tablica 13. Zbiorcza tablica granic, dla których ustala się potrącenia oraz warunek odporności na koleinowanie dla wartości średniej policzonej z dokładnością do 0,01 %

Oceniany parametr	Granice dla których ustala się potrącenia oraz warunek odporności na koleinowanie; %	
	AC, SMA, BBTM, PA	
	KR3÷7	KR1÷2
Zawartość lepiszcza rozpuszczalnego S – niedomiar (potrącenie)	od 0,16 do 0,30	od 0,21 do 0,30
Zawartość lepiszcza rozpuszczalnego S – nadmiar (warunek odporności na koleinowanie)	od 0,21 do 0,30	od 0,21 do 0,30

Tablica 14. Zbiorcza tabela granic dla których ustala się potrącenia oraz warunek odporności na koleinowanie dla pojedynczego wyniku określonego z dokładnością do 0,1 %

Oceniany parametr	Granice dla których ustala się potrącenia oraz warunek odporności na koleinowanie; %
	AC, SMA, BBTM, PA, MA
	KR1÷7
Zawartość lepiszcza rozpuszczalnego S – niedomiar (potrącenie)	Od 0,4 do 0,5
Zawartość lepiszcza rozpuszczalnego S – nadmiar (warunek odporności na koleinowanie)	

Potrącenia za niewłaściwą zawartość lepiszcza rozpuszczalnego S – niedomiar należy obliczyć dla wartości średniej i dla pojedynczego wyniku w sposób opisany w pkt 6.5.1.1.

Tablica 15. Przewodnik do oceny jakości MMA na podstawie odchyłek w zakresie niedomiaru zawartości lepiszcza rozpuszczalnego kwalifikujących się do odbioru

Kryterium w zakresie odchyłki zawartości lepiszcza rozpuszczalnego	Ocena jakości MMA		
	Sposób postępowania		
	I	II	III
Średni wynik	Odchyłki dla średniej są mniejsze niż określone w tablicy 1	Odchyłki dla średniej są mniejsze niż określone w tablicy 13	Odchyłki dla średniej mieszczą się w granicach określonych w tablicy 13
Pojedynczy wynik	100% pojedynczych wyników z odchyłką nie większą niż określona w tablicy 14	X% pojedynczych wyników z odchyłką mieszczącą się w granicach określonych w tablicy 14	X% pojedynczych wyników z odchyłką mieszczącą się w granicach określonych w tablicy 14
Wynik oceny jakości	Nie stosuje się potrąceń	Obliczyć potrącenia.	Obliczyć wg pkt

MMA		Potrącenie jest to suma potrąceń dla pojedynczych wyników – obliczenia wg pkt <u>6.5.1.1.2.</u>	<u>6.5.1.1.3.</u> : – potrącenia dla wartości średniej – sumę potrąceń dla pojedynczych wyników. Potrącenie stanowi wartość wyższą.
Uwaga: X% pojedynczych wyników może przybierać wartość od 0 do 100%			

Potrącenia za niewłaściwą zawartość lepiszcza rozpuszczalnego S – nadmiar nie są naliczane. W zakresie określonym w tablicach 13 i 14 dla niewłaściwej zawartości lepiszcza rozpuszczalnego S – nadmiar należy spełnić warunek odporności na koleinowanie.

Postępowanie w zakresie odchyłki zawartości lepiszcza rozpuszczalnego S – nadmiar dla wartości średniej oraz pojedynczego wyniku (próbki) uzależnione jest od warunku odporności na koleinowanie mieszanki mineralno-asfaltowej reprezentowanej przez ten wynik/wyniki. W przypadku gdy odchyłki zawartości lepiszcza rozpuszczalnego S – nadmiar przekraczają wartości dopuszczalne i mieszczą się w zakresach określonym w tablicach 13 i 14, należy potwierdzić odporność mieszanki mineralno-asfaltowej (z odchyłką w zakresie S – nadmiar) na koleinowanie wg wymagań stawianych wobec tej mieszanki.

Odbiorowi nie podlegają:

- warstwa nawierzchni, dla której odchyłka dla wartości średniej (nadmiar i niedomiar) jest większa niż granice określone w tablicy 13,
- powierzchnia reprezentowana przez pojedynczy wynik dla którego odchyłka (nadmiar i niedomiar) jest większa, niż określona w tablicy 14,
- warstwa nawierzchni bądź powierzchnia reprezentowana przez pojedynczy wynik dla których nie został spełniony warunek odporności na koleinowanie.

#### 6.4.1.2. Odchyłki w zakresie uziarnienia MMA

Odchyłka w zakresie uziarnienia jest to wartości bezwzględna różnicy pomiędzy procentową zawartością ziaren w wyekstrahowanej mieszance mineralnej uzyskana z badań laboratoryjnych, a procentową zawartością ziaren w mieszance mineralnej podaną w badaniu typu.

Jakość mieszanki mineralnej należy ocenić na podstawie:

- wielkości odchyłki obliczonej dla wartości średniej (średnia arytmetyczna wszystkich wyników z całej drogi dla danego typu MMA i danej warstwy asfaltowej) z dokładnością do 0,1,
- wielkości odchyłki obliczonej dla pojedynczego wyniku (próbki) z dokładnością do 0,1 dla sita 0,063 mm i z dokładnością do 1 dla pozostałych sit.

Wyżej wymienione kryteria należy stosować jednocześnie (oba podlegają ocenie jakości MMA).

Potrącenia stosuje się dla wartości średniej wg zasad opisanych w pkt 6.5.1. Dla kryterium dotyczącego pojedynczego wyniku nie stosuje się potrąceń – należy je spełnić wg wymagań określonych w tablicy 16.

Tablica 16. Odchyłki dopuszczalne do odbioru dotyczące zawartości ziaren kruszywa - dla pojedynczego wyniku

Oceniany parametr – przechodzi przez sito #, mm	Odchyłki dopuszczalne dla pojedynczego wyniku; %	
	AC, SMA, BBTM, PA	
	KR3÷7	KR1÷2
0,063	2,5	3,0
0,125	4	5
2	5	6
D/2 lub sito charakterystyczne	6	7
D	7	8

Tablica 17. Przewodnik do oceny jakości MMA na podstawie odchyłek w zakresie zawartości ziaren kruszywa przechodzących przez sito o wymiarze oczek 0,063 mm dla wartości średniej

Sposób postępowania	Wielkość odchyłki dla wartości średniej; p <sub>w</sub> , %	
	AC, SMA, BBTM, PA	
	KR3÷7	KR1÷2
bez potrąceń	≤ 1,5	≤ 1,5
z potrąceniami	1,6 ÷ 2,5	1,6 ÷ 3,0
nie do odbioru	≥ 2,6	≥ 3,1

Tablica 18. Przewodnik do oceny jakości MMA na podstawie odchyłek w zakresie zawartości ziaren kruszywa przechodzących przez sito o wymiarze oczek 0,125 mm dla wartości średniej

Sposób postępowania	Wielkość odchyłki dla wartości średniej; p <sub>p</sub> , %	
	AC, SMA, BBTM, PA	
	KR3÷7	KR1÷2
bez potrąceń	≤ 2,0	≤ 2,0
z potrąceniami	2,1 ÷ 4,0	2,1 ÷ 5,0
nie do odbioru	≥ 4,1	≥ 5,1

Tablica 19. Przewodnik do oceny jakości MMA na podstawie odchyłek w zakresie zawartości ziaren kruszywa przechodzących przez sito o wymiarze oczek 2 mm dla wartości średniej

Sposób postępowania	Wielkość odchyłki dla wartości średniej; p <sub>p</sub> , %	
	AC, SMA, BBTM, PA	
	KR3÷7	KR1÷2
bez potrąceń	≤ 3,0	≤ 3,0
z potrąceniami	3,1 ÷ 5,0	3,1 ÷ 6,0
nie do odbioru	≥ 5,1	≥ 6,1

Tablica 20. Przewodnik do oceny jakości MMA na podstawie odchyłek w zakresie zawartości ziaren kruszywa przechodzących przez sito o wymiarze oczek D/2 lub sito charakterystyczne dla wartości średniej

Sposób postępowania	Wielkość odchyłki dla wartości średniej; p <sub>p</sub> , %	
	AC, SMA, BBTM, PA	
	KR3÷7	KR1÷2
bez potrąceń	≤ 4,0	≤ 4,0
z potrąceniami	4,1 ÷ 6,0	4,1 ÷ 7,0
nie do odbioru	≥ 6,1	≥ 7,1

Tablica 21. Przewodnik do oceny jakości MMA na podstawie odchyłek w zakresie zawartości ziaren kruszywa przechodzących przez sito o wymiarze oczek D dla wartości średniej

Sposób postępowania	Wielkość odchyłki dla wartości średniej; p <sub>d</sub> , %	
	AC, SMA, BBTM, PA	
	KR3÷7	KR1÷2
bez potrąceń	≤ 5,0	≤ 5,0
z potrąceniami	5,1 ÷ 7,0	5,1 ÷ 7,0
nie do odbioru	≥ 7,1	≥ 8,1

#### 6.4.2. Odchyłki w zakresie grubości warstw z mieszanek mineralno-asfaltowych

Odchyłka w zakresie grubości danej warstwy lub pakietu warstw z mieszanek mineralno-asfaltowych jest to procentowe przekroczenie w dół projektowanej grubości warstwy lub pakietu i obliczona wg pkt 6.5.2. z dokładnością do 1%.

Odchyłki w zakresie grubości danej warstwy asfaltowej lub pakietu warstw oraz sposób oceny jakości na podstawie pojedynczego wyniku pomiaru przedstawione są w tablicy 22. Wartość średnia ze wszystkich pomiarów grubości danej warstwy lub pakietu warstw powinna być równa bądź większa w stosunku do grubości przyjętej w projekcie konstrukcji nawierzchni ( $d_{p\text{śr}} \geq d_k$ ).

Tablica 22. Przewodnik do oceny jakości warstw lub pakietu warstw na podstawie odchyłki w zakresie grubości dla pojedynczego wyniku pomiaru

Sposób postępowania	Pakiet: warstwa ściernalna + wiążąca + podbudowa asfaltowa razem	Warstwa ściernalna	Warstwa wiążąca	Warstwa podbudowy
bez potrąceń	0 ÷ 10 %, ale nie więcej niż 1,0 cm	1 ÷ 5 %	1 ÷ 10 %	
z potrąceniami	11 ÷ 15 %, jednocześnie 1,1 ÷ 1,5 cm	6 ÷ 10 % <sup>b)</sup> 11 ÷ 15 % <sup>c)</sup>	11 ÷ 15 % <sup>a)</sup>	
nie do odbioru	≥ 16 %, jednocześnie ≥ 1,6 cm	≥ 16 %	≥ 16 %	
a) potrącenie nie zostanie zastosowane, jeżeli braki w grubości warstwy zostaną uzupełnione				

wyżej leżącą warstwą i będą spełnione wymagania w zakresie rzędnych wysokościowych  
 b) za przekroczenie w dół projektowanej grubości warstwy ścieralnej w zakresie  $6 \div 10 \%$  należy naliczać połowę potrącenia ( $0,5 P_{gw}$ )  
 c) za przekroczenie w dół projektowanej grubości warstwy ścieralnej w zakresie  $11 \div 15 \%$  należy naliczać potrącenia ( $P_{gw}$ )

Zwiększone grubości poszczególnych warstw będą zaliczane jako wyrównanie ewentualnych niedoborów niżej leżącej warstwy.

### 6.4.3. Wartości wymagane i graniczne w zakresie wskaźnika zagęszczenia warstw z mieszanek mineralno-asfaltowych

Wskaźnik zagęszczenia każdej próbki pobranej z zagęszczonej warstwy z mieszanki mineralno-asfaltowej nawierzchni, nie może być mniejszy od wartości określonych w tabelicy 23. Wartość średnia ze wszystkich pomiarów zagęszczenia danej warstwy musi spełniać wartości wymagane.

Tabela 23. Wartości wymagane i graniczne w zakresie wskaźnika zagęszczenia dla pojedynczego wyniku

Sposób postępowania	Wskaźnik zagęszczenia dla pojedynczego wyniku; %	
	AC, SMA	
	KR3÷7	KR1÷2
bez potrąceń	$\geq 98,0$	$\geq 98,0$
z potrąceniami	$96,5 \div 97,9$	$96,0 \div 97,9$
nie do odbioru	$\leq 96,4$	$\leq 95,9$

#### 6.4.3.1 Warunki dodatkowe wymagane dla warstwy ścieralnej

Dla wykonanej warstwy ścieralnej na całym zadaniu w zakresie wskaźnika zagęszczenia wymaga się, aby:

- dla odcinka reprezentowanego przez 6 próbek i więcej, minimum 90% uzyskanych wyników wskaźnika zagęszczenia była nie mniejsza niż 97,0% dla AC i SMA oraz nie mniejsza niż 96,0% dla PA.
  - dla odcinka reprezentowanego przez mniej niż 6 próbek, minimum 60% uzyskanych wyników wskaźnika zagęszczenia była nie mniejsza niż 97,0% dla AC i SMA oraz nie mniejsza niż 96,0% dla PA.
- Warunkiem odbioru (bez potrąceń lub z potrąceniami) warstwy ścieralnej w zakresie wskaźnika zagęszczenia jest spełnienie kryterium określonego w tabelicy 22 i pkt 6.4.3.1.a lub tabelicy 22 i pkt 6.4.3.1.b.

## 6.5. Wyliczenie potrąceń

### 6.5.1. Potrącenia za skład mieszanki mineralno-asfaltowej

Badanie składu mieszanki obejmuje:

- zawartość lepiszcza rozpuszczalnego (odchyłka  $p_a$ ),
- zawartość kruszywa przechodzącego przez sito o wymiarze oczka 0,063 mm (odchyłka  $p_w$ ),
- zawartość kruszywa przechodzącego przez sito o wymiarze oczka 0,125 mm (odchyłka  $p_p$ ),
- zawartość kruszywa przechodzącego przez sito o wymiarze oczka 2 mm (odchyłka  $p_y$ ),
- zawartość kruszywa przechodzącego przez sito o wymiarze oczka D/2 mm lub sito charakterystyczne (odchyłka  $p_z$ ),
- zawartość kruszywa przechodzącego przez sito o wymiarze oczka D (odchyłka  $p_d$ )

#### 6.5.1.1. Obliczenie kwot potrąceń za niewłaściwą zawartość lepiszcza rozpuszczalnego dla wyniku pojedynczego i średniej z wyników

Sposób postępowania przy obliczaniu potrąceń powinien być zgodny z pkt 6.4.1.1. i tabelicą 15. Potrącenia za zawartość lepiszcza rozpuszczalnego S – niedomiary należy obliczyć dla wartości średniej i dla pojedynczych wyników.

##### 6.5.1.1.1. Obliczenie kwot potrąceń dla wartości średniej

Potrącenie dla wartości średniej należy obliczyć, jeżeli wartość odchyłki w zakresie zawartości lepiszcza rozpuszczalnego  $p_a$  mieści się w granicach do potrąceń podanych w tabelicy 13. Wielkość odchyłki w zakresie zawartości lepiszcza rozpuszczalnego  $p_a$  dla wartości średniej należy obliczyć z dokładnością do 0,01% następująco:

$$p_a = |S_B - S_T|$$

gdzie:

$S_B$  - średnia zawartość lepiszcza rozpuszczalnego z badań laboratoryjnych (średnia arytmetyczna wszystkich wyników z całej drogi dla danego typu MMA i danej warstwy asfaltowej) obliczona z dokładnością do 0,01%,

$S_T$  - zawartość lepiszcza rozpuszczalnego podana w badaniu typu.

Uwaga:

Wartość średnią w zakresie zawartości lepiszcza rozpuszczalnego należy policzyć dla minimum 6 pojedynczych próbek. Jeśli odcinek jest reprezentowany przez mniejszą ilość próbek, wówczas kwotę potrąceń należy obliczyć jako sumę potrąceń dla pojedynczych wyników. Potrącenia obejmują kwotę za niedobór lepiszcza rozpuszczalnego, w stosunku do zawartości podanej w badaniu typu. Kwotę potrąceń należy obliczyć następująco:

$$P = A \times K \times F$$

gdzie:

P - potrącenie [PLN],

A - współczynnik wyrażony w funkcji wielkości odchyłki  $p_a$  i obliczony z dokładnością do 0,001 według poniższej zależności:

$$A = \frac{p_a}{100} \times 30$$

gdzie:

$p_a$  - wielkość odchyłki w zakresie zawartości lepiszcza rozpuszczalnego dla wartości średniej,

K - cena jednostkowa [PLN/m<sup>2</sup>] lub [PLN/t],

F - powierzchnia objęta sprawdzeniem [m<sup>2</sup>] lub odpowiednia ilość materiału [t].

W przypadku, jeśli potrącenie dotyczy nadmiaru lepiszcza, wówczas obliczoną kwotę potrąceń należy pomniejszyć o połowę. W tabelicy 24 podaje się wartość parametru A dla poszczególnych odchyłek.

Tablica 24. Wartości parametru A dla odchyłki średniej

„ $p_a$ ” wielkość odchyłki dot. lepiszcza rozpuszczalnego w (%)	0,16	0,17	0,18	0,19	0,2	0,21	0,22	0,23	0,24
Wartość współczynnika A	0,048	0,051	0,054	0,057	0,060	0,063	0,066	0,069	0,072
„ $p_a$ ” wielkość odchyłki dot. lepiszcza rozpuszczalnego w (%)	0,25	0,26	0,27	0,28	0,29	0,30	0,31	0,32	0,33
Wartość współczynnika A	0,075	0,078	0,081	0,084	0,087	0,090	0,093	0,096	0,099
„ $p_a$ ” wielkość odchyłki dot. lepiszcza rozpuszczalnego w (%)	0,34	0,35	0,36	0,37	0,38	0,39	0,4	x	x
Wartość współczynnika A	0,102	0,105	0,108	0,111	0,114	0,117	0,120	x	x

#### 6.5.1.1.2. Obliczenie kwot potrąceń dla pojedynczych wyników

Potrącenie dla pojedynczych wyników należy obliczyć, jeżeli wartość odchyłki dla każdej pojedynczej próbki w zakresie zawartości lepiszcza rozpuszczalnego  $p_a$  mieści się w granicach do potrąceń podanych w tabelicy 14.

Wielkość odchyłki w zakresie zawartości lepiszcza rozpuszczalnego  $p_a$  dla pojedynczego wyniku, należy obliczyć z dokładnością do 0,1% następująco:

$$p_a = |S_B - S_T|$$

gdzie:

$S_B$  - zawartość lepiszcza rozpuszczalnego w pojedynczej próbce otrzymana z badań laboratoryjnych,

$S_T$  - zawartość lepiszcza rozpuszczalnego podana w badaniu typu.

Potrącenie obejmuje kwotę za niedomiar lepiszcza rozpuszczalnego w stosunku do zawartości podanej w badaniu typu oraz za pogorszenie właściwości fizykochemicznych mieszanki mineralno-asfaltowej. Kwotę potrąceń należy obliczyć następująco:

$$P = A' \times K \times F$$

gdzie:

P - potrącenie [PLN],

A' - współczynnik wyrażony w funkcji wielkości odchyłki dla pojedynczej próbki  $p_a$  i obliczony z dokładnością do 0,01 według poniższej zależności:

$$A' = \frac{(p_a \times 130) - 30}{100}$$

gdzie:

$p_a$  - wielkość odchyłki w zakresie zawartości lepiszcza rozpuszczalnego dla pojedynczego wyniku,

$K$  - cena jednostkowa [PLN/m<sup>2</sup>] lub [PLN/t],

$F$  - powierzchnia objęta sprawdzeniem [m<sup>2</sup>] lub odpowiednia ilość materiału [t].

W celu ułatwienia posługiwania się wzorem, w tabelicy 25 podaje się wartości parametru  $A'$  dla poszczególnych odchyłek.

Tabela 25. Tabelaaryczne przedstawienie wartości parametru  $A'$  dla odchyłki pojedynczego wyniku

„ $p_a$ ” wielkość odchyłki dot. lepiszcza rozpuszczalnego w (%)	0,4	0,5
Wartość współczynnika $A'$	0,22	0,35

#### 6.5.1.1.3. Ostateczna kwota potrąceń za niewłaściwą zawartość lepiszcza rozpuszczalnego

Ostateczna wartość potrąceń za niewłaściwą zawartość lepiszcza rozpuszczalnego w MMA stanowi kwota odpowiadająca:

– sumie potrąceń dla pojedynczych wyników w przypadku, jeśli odchyłka dla wartości średniej jest mniejsza niż określona w tabelicy 13 dla której ustala się potrącenia (sposób postępowania II opisany w tabelicy 15)

lub

– wartości wyższej obliczonej jako:

- potrącenie dla wartości średniej,
- sumy potrąceń dla pojedynczych wyników, jeśli odchyłki dla wartości średniej mieszczą się w granicach określonych w tabelicy 13 dla których ustala się potrącenia (sposób postępowania III opisany w tabelicy 15).

#### 6.5.1.2. Obliczenie kwot potrąceń za niewłaściwe uziarnienie MMA dla wartości średniej

Potrącenie dla wartości średniej należy obliczyć, jeżeli wartość odchyłki w zakresie ziaren przechodzących przez dane sito tj. o wymiarze oczka:

– 0,063 mm - odchyłka  $p_w$

– 0,125 mm - odchyłka  $p_p$

– 2 mm - odchyłka  $p_y$

– D/2 mm lub sito charakterystyczne - odchyłka  $p_z$

– D - odchyłka  $p_d$

mieści się w granicach do potrąceń podanych w tablicach od 17 do 21.

#### 6.5.1.2.1. Obliczanie kwot potrąceń za niewłaściwą ilość kruszywa przechodzącego przez sito o wymiarze oczek 0,063 mm

Wielkość odchyłki w zakresie zawartości ziaren przechodzących przez sito o wymiarze oczka 0,063 mm dla wartości średniej należy obliczyć z dokładnością do 0,1% następująco:

$$p_w = |Z_B - Z_T|$$

gdzie:

$Z_B$  - średnia zawartość ziaren przechodzących przez sito o wymiarze oczka 0,063 mm z badań laboratoryjnych (średnia arytmetyczna wszystkich wyników z całej drogi dla danego typu MMA i danej warstwy asfaltowej) obliczona z dokładnością do 0,1%,

$Z_T$  - zawartość ziaren przechodzących przez sito o wymiarze oczka 0,063 mm podana w badaniu typu.

Kwotę potrąceń należy obliczyć według następującego wzoru:

$$p_w = 0,3 \times U \times K \times F$$

gdzie:

$P_w$  - potrącenie [PLN],

$K$  - cena jednostkowa [PLN/m<sup>2</sup>] lub [PLN/t],

$F$  - powierzchnia objęta sprawdzeniem [m<sup>2</sup>] lub odpowiednia ilość materiału [t],

U - współczynnik wyrażony w funkcji parametru w i obliczony z dokładnością do 0,001 według poniższej zależności:

$$U = 0,045 \times w^2 + 0,026 \times w + 0,002$$

gdzie:

w - przekroczenie wielkości odchyłki  $p_w$  o wartość dopuszczalnej odchyłki bez potrąceń (T) podanej w tabelicy 17, w zakresie zawartości ziaren przechodzących przez sito o boku oczka 0,063mm dla wartości średniej, obliczona z dokładnością do 0,1% następująco:

$$w = p_w - T$$

gdzie:

T - dopuszczalna wielkość odchyłki bez potrąceń podana w tabelicy 17.

W celu ułatwienia posługiwania się wzorem, w tabelicy 26 podaje się wartość parametru U dla poszczególnych wartości przekroczenia odchyłek.

Tabela 26. Współczynnik U do obliczania potrąceń za niewłaściwą ilość kruszywa przechodzącego przez sito o danym wymiarze oczka

„w, p, y, z, d” wielkość „pi-T” dot. uziarnienia w (%)	0,1	0,2	0,3	0,4	0,5	0,6	0,7	0,8
Wartość współczynnika U	0,005	0,009	0,014	0,020	0,026	0,034	0,042	0,052
„w, p, y, z, d” wielkość „pi-T” dot. uziarnienia w (%)	0,9	1,0	1,1	1,2	1,3	1,4	1,5	1,6
Wartość współczynnika U	0,062	0,073	0,085	0,098	0,112	0,127	0,142	0,159
„w, p, y, z, d” wielkość „pi-T” dot. uziarnienia w (%)	1,7	1,8	1,9	2,0	2,1	2,2	2,3	2,4 i powyżej
Wartość współczynnika U	0,176	0,195	0,214	0,234	0,255	0,277	0,300	0,324

#### 6.5.1.2.2. Obliczanie kwot potrąceń za niewłaściwą ilość kruszywa przechodzącego przez sito o wymiarze oczek 0,125 mm

Wielkość odchyłki w zakresie zawartości ziaren przechodzących przez sito o wymiarze oczka 0,125 mm dla wartości średniej należy obliczyć z dokładnością do 0,1% następująco:

$$p_p = |Z_B - Z_T|$$

gdzie:

$Z_B$  - średnia zawartość ziaren przechodzących przez sito o wymiarze oczka 0,125 mm z badań laboratoryjnych (średnia arytmetyczna wszystkich wyników z całej drogi dla danego typu MMA i danej warstwy asfaltowej) obliczona z dokładnością do 0,1%,

$Z_T$  - zawartość ziaren przechodzących przez sito o wymiarze oczka 0,125 mm podana w badaniu typu.

Kwotę potrąceń należy obliczyć według następującego wzoru:

$$P_p = 0,1 \times U \times K \times F$$

gdzie:

$P_p$  - potrącenie [PLN],

K - cena jednostkowa [PLN/m<sup>2</sup>] lub [PLN/t],

F - powierzchnia objęta sprawdzeniem [m<sup>2</sup>] lub odpowiednia ilość materiału [t],

U - współczynnik wyrażony w funkcji wielkości parametru p i obliczony z dokładnością do 0,001 według wzoru podanego w punkcie 6.5.1.2.1. – w miejsce parametru „w” należy wstawić parametr „p”. W celu ułatwienia posługiwania się wzorem, w tabelicy 26 podaje się wartość parametru U dla poszczególnych wartości przekroczenia odchyłek,

p - przekroczenie wielkości odchyłki  $p_p$  o wartość dopuszczalnej odchyłki bez potrąceń (T) podanej w tabelicy 18, w zakresie zawartości ziaren przechodzących przez sito o boku oczka 0,125 mm dla wartości średniej, obliczona z dokładnością do 0,1% następująco:

$$p = p_p - T$$

gdzie:

T - dopuszczalna wielkość odchyłki bez potrąceń podana w tabelicy 18.

**6.5.1.2.3. Obliczanie kwot potrąceń za niewłaściwą ilość kruszywa przechodzącego przez sito o wymiarze oczek 2 mm**

Wielkość odchyłki w zakresie zawartości ziaren przechodzących przez sito o wymiarze oczka 2 mm dla wartości średniej należy obliczyć z dokładnością do 0,1% następująco:

$$p_y = |Z_B - Z_T|$$

gdzie:

$Z_B$  - średnia zawartość ziaren przechodzących przez sito o wymiarze oczka 2 mm z badań laboratoryjnych (średnia arytmetyczna wszystkich wyników z całej drogi dla danego typu MMA i danej warstwy asfaltowej) obliczona z dokładnością do 0,1%,

$Z_T$  - zawartość ziaren przechodzących przez sito o wymiarze oczka 2 mm podana w badaniu typu.

Kwotę potrąceń należy obliczyć według następującego wzoru:

$$p_y = 0,3 \times U \times K \times F$$

gdzie:

$P_y$  - potrącenie [PLN],

$K$  - cena jednostkowa [PLN/m<sup>2</sup>] lub [PLN/t],

$F$  - powierzchnia objęta sprawdzeniem [m<sup>2</sup>] lub odpowiednia ilość materiału [t],

$U$  - współczynnik wyrażony w funkcji wielkości parametru  $y$  i obliczony z dokładnością do 0,001 według wzoru podanego w punkcie 6.5.1.2.1. – w miejsce parametru  $y$  należy wstawić parametr  $y$ . W celu ułatwienia posługiwania się wzorem, w tabelicy 26 podaje się wartość parametru  $U$  dla poszczególnych wartości przekroczenia odchyłek,

$y$  - przekroczenie wielkości odchyłki  $p_y$  o wartość dopuszczalnej odchyłki bez potrąceń ( $T$ ) podanej w tabelicy 19, w zakresie zawartości ziaren przechodzących przez sito o boku oczka 2 mm dla wartości średniej, obliczona z dokładnością do 0,1% następująco:

$$y = p_y - T$$

gdzie:

$T$  - dopuszczalna wielkość odchyłki bez potrąceń podana w tabeli tabelicy 19.

**6.5.1.2.4. Obliczanie kwot potrąceń za niewłaściwą ilość kruszywa przechodzącego przez sito o wymiarze oczek D/2 mm lub sito charakterystyczne**

Wielkość odchyłki w zakresie zawartości ziaren przechodzących przez sito o wymiarze oczka D/2 mm lub sito charakterystyczne dla wartości średniej należy obliczyć z dokładnością do 0,1% następująco:

$$p_z = |Z_B - Z_T|$$

gdzie:

$Z_B$  - średnia zawartość ziaren przechodzących przez sito o wymiarze oczka D/2 mm lub sito charakterystyczne z badań laboratoryjnych (średnia arytmetyczna wszystkich wyników z całej drogi dla danego typu MMA i danej warstwy asfaltowej) obliczona z dokładnością do 0,1%,

$Z_T$  - zawartość ziaren przechodzących przez sito o wymiarze oczka D/2 mm lub sito charakterystyczne podana w badaniu typu.

Kwotę potrąceń należy obliczyć według następującego wzoru:

$$p_z = 0,1 \times U \times K \times F$$

gdzie:

$P_z$  - potrącenie [PLN],

$K$  - cena jednostkowa [PLN/m<sup>2</sup>] lub [PLN/t],

$F$  - powierzchnia objęta sprawdzeniem [m<sup>2</sup>] lub odpowiednia ilość materiału [t],

$U$  - współczynnik wyrażony w funkcji wielkości parametru  $z$  i obliczony z dokładnością do 0,001 według wzoru podanego w punkcie 6.5.1.2.1. – w miejsce parametru  $z$  należy wstawić parametr  $z$ . W celu ułatwienia posługiwania się wzorem, w tabelicy 26 podaje się wartość parametru  $U$  dla poszczególnych wartości przekroczenia odchyłek,

$z$  - przekroczenie wielkości odchyłki  $p_z$  o wartość dopuszczalnej odchyłki bez potrąceń ( $T$ ) podanej w tabelicy 20, w zakresie zawartości ziaren przechodzących przez sito o boku oczka D/2 mm lub sito charakterystyczne mm dla wartości średniej, obliczona z dokładnością do 0,1% następująco:

$$z = p_z - T$$

gdzie:

T - dopuszczalna wielkość odchyłki bez potrąceń podana w tabelicy 20.

#### 6.5.1.2.5. Obliczanie kwot potrąceń za niewłaściwą ilość kruszywa przechodzącego przez sito o wymiarze oczek D mm

Wielkość odchyłki w zakresie zawartości ziaren przechodzących przez sito o wymiarze boku oczka D mm dla wartości średniej należy obliczyć z dokładnością do 0,1% następująco:

$$p_d = |Z_B - Z_T|$$

gdzie:

$Z_B$  - średnia zawartość ziaren przechodzących przez sito o wymiarze oczka D mm z badań laboratoryjnych (średnia arytmetyczna wszystkich wyników z całej drogi dla danego typu MMA i danej warstwy asfaltowej) obliczona z dokładnością do 0,1%,

$Z_T$  - zawartość ziaren przechodzących przez sito o wymiarze oczka D mm podana w badaniu typu. Kwotę potrąceń należy obliczyć według następującego wzoru:

$$p_d = 0,1 \times U \times K \times F$$

gdzie:

$P_d$  - potrącenie [PLN],

K - cena jednostkowa [PLN/m<sup>2</sup>] lub [PLN/t],

F - powierzchnia objęta sprawdzeniem [m<sup>2</sup>] lub odpowiednia ilość materiału [t],

U - współczynnik wyrażony w funkcji wielkości parametru d i obliczony z dokładnością do 0,001 według wzoru podanego w punkcie 6.5.1.2.1. – w miejsce parametru w należy wstawić parametr d. W celu ułatwienia posługiwania się wzorem, w tabelicy 26 podaje się wartość parametru U dla poszczególnych wartości przekroczenia odchyłek,

d - przekroczenie wielkości odchyłki  $p_d$  o wartość dopuszczalnej odchyłki bez potrąceń (T) podanej w tabelicy 21, w zakresie zawartości ziaren przechodzących przez sito o boku oczka D mm dla wartości średniej, obliczona z dokładnością do 0,1% następująco:

$$d = d_z - T$$

gdzie:

T - dopuszczalna wielkość odchyłki bez potrąceń podana w tabelicy 21

#### 6.5.1.2.6. Ostateczna kwota potrąceń za niewłaściwe uziarnienie MMA

Ostateczna wartość potrąceń za niewłaściwe uziarnienie MMA stanowi kwota odpowiadająca sumie potrąceń obliczonych dla wartości średniej w zakresie ziaren przechodzących przez sito o danym wymiarze oczka, tj.:

$$p = p_w + p_p + p_y + p_z + p_d$$

#### 6.5.2. Potrącenia za niewłaściwą grubość warstwy lub pakietu warstw z mieszanek mineralno-asfaltowych

Wartość średnia ze wszystkich pomiarów grubości danej warstwy lub pakietu warstw powinna być równa bądź większa w stosunku do grubości przyjętej w projekcie konstrukcji nawierzchni ( $d_{p\ sr} \geq d_k$ ).

Dopuszcza się zawyżenie średniej grubości danej warstwy lub średniej grubości pakietu warstw z mieszanek mineralno-asfaltowych pod warunkiem, że zostaną spełnione wymagania w zakresie odchyłek dopuszczalnych dla rzędnych wysokościowych.

Potrącenia naliczane są wyłącznie dla pojedynczych wyników kwalifikujących się do potrąceń wg tabelicy 22 (tj. dla zaniżonych grubości – wartość odchyłki  $p_{gw} > 0$ ).

Za przekroczenie w dół projektowanej grubości warstwy ścieralnej w zakresie  $6 \div 10$  % wg tabelicy 22 należy naliczać połowę potrącenia ( $0,5 P_{gw}$ ).

Potrącenie za niewłaściwą grubość danej warstwy lub pakietu warstw jest suma potrąceń obliczonych dla pojedynczych pomiarów.

Wartość odchyłki  $p_{gw}$  w zakresie grubości danej warstwy lub pakietu warstw dla pojedynczego pomiaru, należy obliczyć z dokładnością do 1% następująco:

$$p_{gw} = \frac{(d_k - d_p)}{d_k} \times 100$$

gdzie:

$d_k$  - grubość danej warstwy lub pakietu warstw przyjęta w projekcie konstrukcji nawierzchni,  
 $d_p$  - grubość danej warstwy lub pakietu warstw otrzymana w wyniku pojedynczego pomiaru.

Potrącenie oblicza się według następującego wzoru:

$$P_{gw} = \frac{p_{gw}}{100} \times 3,75 \times K \times F$$

gdzie:

$P_{gw}$  - potrącenie [PLN],

$p_{gw}$  - wartość odchyłki, przekroczenia w dół od grubości przyjętej w konstrukcji nawierzchni [%],

$K$  - cena jednostkowa [PLN/m<sup>2</sup>],

$F$  - powierzchnia objęta sprawdzeniem [m<sup>2</sup>].

Większe grubości wbudowywania poszczególnych warstw nawierzchni wynikają w pierwszym rzędzie z powodu jaki stwarza konieczność wyrównania zaniżonej grubości warstwy leżącej poniżej, przy wykonywaniu warstwy górnej według zapisów umownych.

Zamawiający nie rekompensuje zwiększonej grubości warstwy ścieralnej. Obowiązuje to również w przypadku kiedy zostaje ułożona tylko jedna warstwa. Mniejsze grubości ułożonych warstw są nieuwzględniane (tj. potrącenia nie będą dokonywane), o ile zostaną wyrównane poprzez dodatkowe grubości wyżej leżących warstw.

### 6.5.3. Potrącenia za wskaźnik zagęszczenia warstw z mieszanek mineralno-asfaltowych

Potrącenia naliczane są wyłącznie dla pojedynczych wyników kwalifikujących się do potrąceń wg tablicy 23. Potrącenie za niewłaściwe zagęszczenie warstwy jest sumą potrąceń obliczonych dla pojedynczych wyników. Wielkość różnicy w zakresie wskaźnika zagęszczenia  $p_c$  dla pojedynczego wyniku, należy obliczyć z dokładnością do 0,1% następująco:

$$p_c = |p_W - p_B|$$

gdzie:

$p_B$  - zagęszczenie warstwy w pojedynczej próbce otrzymana z badań laboratoryjnych,

$p_W$  - dolna granica wymaganego zagęszczenia warstwy z określonego typu mieszanki.

Kwotę potrąceń należy obliczyć następująco:

$$P = \frac{p_c^2}{100} \times 6 \times K \times F$$

gdzie:

$P$  - potrącenie [PLN],

$p_c$  - wielkość różnicy w zakresie wskaźnika zagęszczenia dla pojedynczego wyniku [%],

$K$  - cena jednostkowa [PLN/m<sup>2</sup>],

$F$  - powierzchnia objęta sprawdzeniem [m<sup>2</sup>].

### 6.6. Zawartość wolnych przestrzeni w próbkach Marshall'a

Zawartość wolnych przestrzeni w próbce Marshall'a nie może wykroczać poza wartości dopuszczalne określone w tablicy 8.

### 6.7. Warstwa asfaltowa

#### 6.7.1. Wolna przestrzeń w warstwie

Zagęszczenie wykonanej warstwy, wyrażone zawartością wolnych przestrzeni, nie może przekroczyć wartości dopuszczalnych podanych w tablicy 11. Dotyczy to każdego pojedynczego oznaczenia danej właściwości. Obie badane właściwości warstwy należy obliczać z dokładnością do jednego miejsca po przecinku.

Określenie gęstości objętościowej należy wykonywać według PN-EN 12697-6 [32].

### 6.7.2. Spadki poprzeczne

Spadki poprzeczne nawierzchni należy badać nie rzadziej niż co 20 m oraz w punktach głównych łuków poziomych. Spadki poprzeczne powinny być zgodne z dokumentacją projektową, z tolerancją  $\pm 0,5\%$ .

### 6.7.3. Równość podłużna

Pomiary równości podłużnej należy wykonywać w środku każdego ocenianego pasa ruchu.

Do oceny równości podłużnej warstwy wiążącej nawierzchni należy stosować jedną z poniższych metod. Równość podłużna mierzona obiema metodami (metodą profilometryczną i łąty 4-metrowej) powinna być spełniona jednocześnie dla wykonanej warstwy wiążącej.

#### 6.7.3.1. Metoda profilometryczna

Metoda umożliwiająca wyznaczenie wskaźnika równości IRI.

Do pomiarów profilometrycznych powinien być używany sprzęt umożliwiający rejestrację z błędem pomiaru nie większym niż 1,0 mm, profilu podłużnego o charakterystycznej długości 50 m. Wartość IRI wyznacza się dla odcinków miarodajnych o długości nieprzekraczającej 1000 m. Wymagana równość podłużna jest określona przez wartości wskaźnika, których nie można przekroczyć na 50%, 80% i 100% długości wyznaczonego odcinka miarodajnego. Wartości wskaźnika IRI określa tabela:

Tablica 19. Dopuszczalne wartości wskaźnika równości podłużnej IRI dla warstwy wiążącej z betonu asfaltowego

Klasa drogi	Element nawierzchni	Wartości wskaźnika IRI [mm/m]		
		50%	80%	100%
Z, L	Pasy ruchu	$\leq 3,4$	$\leq 4,8$	$\leq 6,8$

Jeżeli na odcinku nie można wyznaczyć więcej niż 10 wartości IRI, to wartość miarodajna będąca sumą wartości średniej  $E(IRI)$  i odchylenia standardowego  $D : E(IRI) + D$  nie powinna przekroczyć wartości odpowiedniej dla 80% długości badanego odcinka nawierzchni.

#### 6.7.3.2. Metoda czterometrowej łąty i klina

Do oceny równości podłużnej warstwy wiążącej niezależnie od pomiarów profilometrycznych należy stosować metodę z wykorzystaniem łąty 4-metrowej i klina lub metodę równoważną, mierząc wysokość prześwitu w połowie długości łąty. Pomiar wykonuje się nie rzadziej niż co 10 m. Wymagana równość podłużna jest określona przez wartość odchylenia równości (prześwitu). Przez odchylenie równości rozumie się największą odległość między łątą a mierzoną powierzchnią. Dopuszczalne nierówności określa tabela:

Tablica 20. Dopuszczalne nierówności podłużne dla warstwy wiążącej z betonu asfaltowego

Klasa drogi	Element nawierzchni	Dopuszczalna nierówność [mm] dla 100% pomiarów
Z, L	Pasy ruchu	$\leq 9$

### 6.7.4. Równość poprzeczna

Do pomiaru poprzecznej równości nawierzchni powinna być stosowana metoda z wykorzystaniem 4-metrowej łąty i klina lub metody równoważnej użyciu łąty i klina. Pomiar należy wykonywać w kierunku prostopadłym do osi jezdni, na każdym ocenianym pasie ruchu, nie rzadziej niż co 5 m, a liczba pomiarów nie może być mniejsza niż 20. Wymagana równość poprzeczna jest określona przez wartości odchylenia równości, które nie mogą być przekroczone w liczbie pomiarów stanowiących 90% i 100% albo 95% i 100% liczby pomiarów na wyznaczonym odcinku miarodajnym o długości 100 m. Odchylenie równości oznacza największą odległość między łątą a mierzoną powierzchnią w danym profilu. Wartości odchylenia, wyrażone w mm, określa tabela:

Tablica 21. Dopuszczalne nierówności poprzeczne dla warstwy wiążącej z betonu asfaltowego

Klasa drogi	Element nawierzchni	Dopuszczalna nierówność [mm]		
		90%	95%	100%
Z, L	Pasy ruchu	$\leq 9$	-	$\leq 12$

#### 6.7.5. Pozostałe właściwości warstwy wiążącej z betonu asfaltowego

Szerokość warstwy, mierzona 5 razy na 100 m każdej jezdni, nie może się różnić od szerokości projektowanej o więcej niż -0/+10 cm.

Rzędne wysokościowe, mierzone co 10 m na prostych i co 10 m na osi podłużnej i krawędziach, powinny być zgodne z dokumentacją projektową z dopuszczalną tolerancją -1/+0 cm, przy czym co najmniej 95% wykonanych pomiarów nie może przekraczać przedziału dopuszczalnych odchyleń.

Ukształtowanie osi w planie, mierzone co 100 m, nie powinno różnić się od dokumentacji projektowej o  $\pm 5$  cm.

Złącza podłużne i poprzeczne, sprawdzone wizualnie, powinny być równe i związane, wykonane w linii prostej, równoległe lub prostopadłe do osi drogi. Przylegające warstwy powinny być w jednym poziomie. Wygląd zewnętrzny warstwy, sprawdzony wizualnie, powinien być jednorodny, bez spękań, deformacji, pęknięć i wykruszeń.

### **7. OBMIAR ROBÓT**

#### **7.1. Ogólne zasady obmiaru robót**

Ogólne zasady obmiaru robót podano w SST D-00.00.00 „Wymagania ogólne” pkt 7.

#### **7.2. Jednostka obmiarowa**

Jednostką obmiarową jest m<sup>2</sup> (metr kwadratowy) warstwy wiążącej z betonu asfaltowego AC 16W.

### **8. ODBIÓR ROBÓT**

Ogólne zasady odbioru robót podano w SST D-00.00.00 „Wymagania ogólne” pkt 8.

Roboty uznaje się za wykonane zgodnie z dokumentacją projektową, ST i wymaganiami Przedstawiciela Zamawiającego, jeżeli wszystkie pomiary i badania z zachowaniem tolerancji według pkt 6 dały wyniki pozytywne.

Zamawiający w razie niedotrzymania wartości dopuszczalnych dokona potrąceń. Ewentualne potrącenia zostaną naliczone wg pkt 6.4

### **9. PODSTAWA PŁATNOŚCI**

#### **9.1. Ogólne ustalenia dotyczące podstawy płatności**

Ogólne ustalenia dotyczące podstawy płatności podano w SST D-00.00.00 „Wymagania ogólne” pkt 9.

#### **9.2. Cena jednostki obmiarowej**

Cena wykonania 1 m<sup>2</sup> warstwy wiążącej z betonu asfaltowego (AC) danej grubości obejmuje:

- prace pomiarowe i roboty przygotowawcze,
- oznakowanie robót,
- dostarczenie materiałów i sprzętu,
- opracowanie recepty laboratoryjnej,
- wykonanie próby technologicznej i odcinka próbnego,
- wyprodukowanie mieszanki i jej transport na miejsce wbudowania,
- pokrycie taśmą asfaltową złączy technologicznych, krawędzi urządzeń obcych i krawężników,
- rozłożenie i zagęszczenie mieszanki,
- obcięcie krawędzi zewnętrznych i posmarowanie asfaltem
- przeprowadzenie pomiarów i badań wymaganych w specyfikacji technicznej,
- odwiezienie sprzętu.

#### **9.3. Sposób rozliczenia robót tymczasowych i prac towarzyszących**

Cena wykonania robót określonych niniejszą SST obejmuje:

- roboty tymczasowe, które są potrzebne do wykonania robót podstawowych, ale nie są przekazywane Zamawiającemu i są usuwane po wykonaniu robót podstawowych,
- prace towarzyszące, które są niezbędne do wykonania robót podstawowych, niezaliczane do robót tymczasowych, jak geodezyjne wytyczenie robót itd.

### **10. PRZEPISY ZWIĄZANE**

#### **10.1. Szczegółowe specyfikacje techniczne (SST)**

1. D-00.00.00 Wymagania ogólne

#### **10.2. Normy**

(Zestawienie zawiera dodatkowo normy PN-EN związane z badaniami materiałów występujących w niniejszej SST)

2.	PN-EN 196-21	Metody badania cementu – Oznaczanie zawartości chlorków, dwutlenku węgla i alkaliów w cemencie
3.	PN-EN 459-2	Wapno budowlane – Część 2: Metody badań
4.	PN-EN 932-3	Badania podstawowych właściwości kruszyw – Procedura i terminologia uproszczonego opisu petrograficznego
5.	PN-EN 933-1	Badania geometrycznych właściwości kruszyw – Oznaczanie składu ziarnowego – Metoda przesiewania
6.	PN-EN 933-3	Badania geometrycznych właściwości kruszyw – Oznaczanie kształtu ziaren za pomocą wskaźnika płaskości
7.	PN-EN 933-4	Badania geometrycznych właściwości kruszyw – Część 4: Oznaczanie kształtu ziaren – Wskaźnik kształtu
8.	PN-EN 933-5	Badania geometrycznych właściwości kruszyw – Oznaczanie procentowej zawartości ziaren o powierzchniach powstałych w wyniku przekruszenia lub łamania kruszyw grubych
9.	PN-EN 933-6	Badania geometrycznych właściwości kruszyw – Część 6: Ocena właściwości powierzchni – Wskaźnik przepływu kruszywa
10.	PN-EN 933-9	Badania geometrycznych właściwości kruszyw – Ocena zawartości drobnych cząstek – Badania błękitem metylenowym
11.	PN-EN 933-10	Badania geometrycznych właściwości kruszyw – Część 10: Ocena zawartości drobnych cząstek – Uziarnienie wypełniaczy (przesiewanie w strumieniu powietrza)
12.	PN-EN 1097-2	Badania mechanicznych i fizycznych właściwości kruszyw – Metody oznaczania odporności na rozdrabnianie
13.	PN-EN 1097-3	Badania mechanicznych i fizycznych właściwości kruszyw – Oznaczanie gęstości nasypowej i jamistości
14.	PN-EN 1097-4	Badania mechanicznych i fizycznych właściwości kruszyw – Część 4: Oznaczanie pustych przestrzeni suchego, zagęszczonego wypełniacza
15.	PN-EN 1097-5	Badania mechanicznych i fizycznych właściwości kruszyw – Część 5: Oznaczanie zawartości wody przez suszenie w suszarce z wentylacją
16.	PN-EN 1097-6	Badania mechanicznych i fizycznych właściwości kruszyw – Część 6: Oznaczanie gęstości ziaren i nasiąkliwości
17.	PN-EN 1097-7	Badania mechanicznych i fizycznych właściwości kruszyw – Część 7: Oznaczanie gęstości wypełniacza – Metoda piknometryczna
18.	PN-EN 1097-8	Badania mechanicznych i fizycznych właściwości kruszyw – Część 8: Oznaczanie polerowalności kamienia
19.	PN-EN 1367-1	Badania właściwości cieplnych i odporności kruszyw na działanie czynników atmosferycznych – Część 1: Oznaczanie mrozoodporności
20.	PN-EN 1367-3	Badania właściwości cieplnych i odporności kruszyw na działanie czynników atmosferycznych – Część 3: Badanie bazaltowej zgorzeli słonecznej metodą gotowania
21.	PN-EN 1426	Asfalty i produkty asfaltowe – Oznaczanie penetracji igłą
22.	PN-EN 1427	Asfalty i produkty asfaltowe – Oznaczanie temperatury mięknięcia – Metoda Pierścieni i Kula
23.	PN-EN 1428	Asfalty i lepiszcza asfaltowe – Oznaczanie zawartości wody w emulsjach asfaltowych – Metoda destylacji azeotropowej
24.	PN-EN 1429	Asfalty i lepiszcza asfaltowe – Oznaczanie pozostałości na sicie emulsji asfaltowych oraz trwałości podczas magazynowania metodą pozostałości na sicie
25.	PN-EN 1744-1	Badania chemicznych właściwości kruszyw – Analiza chemiczna
26.	PN-EN 1744-4	Badania chemicznych właściwości kruszyw – Część 4: Oznaczanie podatności wypełniaczy do mieszanek mineralno-asfaltowych na działanie wody
27.	PN-EN 12591	Asfalty i produkty asfaltowe – Wymagania dla asfaltów drogowych
28.	PN-EN 12592	Asfalty i produkty asfaltowe – Oznaczanie rozpuszczalności
29.	PN-EN 12593	Asfalty i produkty asfaltowe – Oznaczanie temperatury łamliwości Fraassa
30.	PN-EN 12606-1	Asfalty i produkty asfaltowe – Oznaczanie zawartości parafiny – Część 1: Metoda destylacyjna
31.	PN-EN 12607-1 i PN-EN 12607-3	Asfalty i produkty asfaltowe – Oznaczanie odporności na twardnienie pod wpływem ciepła i powietrza – Część 1: Metoda RTFOT Jw. Część 3: Metoda RTFOT

32.	PN-EN 12697-6	Mieszanki mineralno-asfaltowe – Metody badań mieszanek mineralno-asfaltowych na gorąco – Część 6: Oznaczanie gęstości objętościowej metodą hydrostatyczną
33.	PN-EN 12697-8	Mieszanki mineralno-asfaltowe – Metody badań mieszanek mineralno-asfaltowych na gorąco – Część 8: Oznaczanie zawartości wolnej przestrzeni
34.	PN-EN 12697-11	Mieszanki mineralno-asfaltowe – Metody badań mieszanek mineralno-asfaltowych na gorąco – Część 11: Określenie powiązania pomiędzy kruszywem i asfaltem
35.	PN-EN 12697-12	Mieszanki mineralno-asfaltowe – Metody badań mieszanek mineralno-asfaltowych na gorąco – Część 12: Określanie wrażliwości na wodę
36.	PN-EN 12697-13	Mieszanki mineralno-asfaltowe – Metody badań mieszanek mineralno-asfaltowych na gorąco – Część 13: Pomiar temperatury
37.	PN-EN 12697-18	Mieszanki mineralno-asfaltowe – Metody badań mieszanek mineralno-asfaltowych na gorąco – Część 18: Spływanie lepiszcza
38.	PN-EN 12697-22	Mieszanki mineralno-asfaltowe – Metody badań mieszanek mineralno-asfaltowych na gorąco – Część 22: Koleinowanie
39.	PN-EN 12697-27	Mieszanki mineralno-asfaltowe – Metody badań mieszanek mineralno-asfaltowych na gorąco – Część 27: Pobieranie próbek
40.	PN-EN 12697-36	Mieszanki mineralno-asfaltowe – Metody badań mieszanek mineralno-asfaltowych na gorąco – Część 36: Oznaczanie grubości nawierzchni asfaltowych
41.	PN-EN 12846	Asfalty i lepiszcza asfaltowe – Oznaczanie czasu wypływu emulsji asfaltowych lepkościomierzem wypływowym
42.	PN-EN 12847	Asfalty i lepiszcza asfaltowe – Oznaczanie sedymentacji emulsji asfaltowych
43.	PN-EN 12850	Asfalty i lepiszcza asfaltowe – Oznaczanie wartości pH emulsji asfaltowych
44.	PN-EN 13043	Kruszywa do mieszanek bitumicznych i powierzchniowych utrwaleń stosowanych na drogach, lotniskach i innych powierzchniach przeznaczonych do ruchu
45.	PN-EN 13074	Asfalty i lepiszcza asfaltowe – Oznaczanie lepiszczy z emulsji asfaltowych przez odparowanie
46.	PN-EN 13075-1	Asfalty i lepiszcza asfaltowe – Badanie rozpadu – Część 1: Oznaczanie indeksu rozpadu kationowych emulsji asfaltowych, metoda z wypełniaczem mineralnym
47.	PN-EN 13108-1	Mieszanki mineralno-asfaltowe – Wymagania – Część 1: Beton Asfaltowy
48.	PN-EN 13108-20	Mieszanki mineralno-asfaltowe – Wymagania – Część 20: Badanie typu
49.	PN-EN 13179-1	Badania kruszyw wypełniających stosowanych do mieszanek bitumicznych – Część 1: Badanie metodą Pierścienia i Kuli
50.	PN-EN 13179-2	Badania kruszyw wypełniających stosowanych do mieszanek bitumicznych – Część 2: Liczba bitumiczna
51.	PN-EN 13398	Asfalty i lepiszcza asfaltowe – Oznaczanie nawrotu sprężystego asfaltów modyfikowanych
52.	PN-EN 13399	Asfalty i lepiszcza asfaltowe – Oznaczanie odporności na magazynowanie modyfikowanych asfaltów
53.	PN-EN 13587	Asfalty i lepiszcza asfaltowe – Oznaczanie ciągliwości lepiszczy asfaltowych metodą pomiaru ciągliwości
54.	PN-EN 13588	Asfalty i lepiszcza asfaltowe – Oznaczanie kohezji lepiszczy asfaltowych metodą testu wahadłowego
55.	PN-EN 13589	Asfalty i lepiszcza asfaltowe – Oznaczanie ciągliwości modyfikowanych asfaltów – Metoda z duktylometrem
56.	PN-EN 13614	Asfalty i lepiszcza asfaltowe – Oznaczanie przyczepności emulsji bitumicznych przez zanurzenie w wodzie – Metoda z kruszywem
57.	PN-EN 13703	Asfalty i lepiszcza asfaltowe – Oznaczanie energii deformacji
58.	PN-EN 13808	Asfalty i lepiszcza asfaltowe – Zasady specyfikacji kationowych emulsji asfaltowych
59.	PN-EN 14023	Asfalty i lepiszcza asfaltowe – Zasady specyfikacji asfaltów modyfikowanych polimerami
60.	PN-EN 14188-1	Wypełniacze złączy i zalewy – Część 1: Specyfikacja zalew na gorąco
61.	PN-EN 14188-2	Wypełniacze złączy i zalewy – Część 2: Specyfikacja zalew na zimno

- 62. PN-EN 22592 Przetwory naftowe – Oznaczanie temperatury zapłonu i palenia – Pomiar metodą otwartego tygla Clevelanda
- 63. PN-EN ISO 2592 Oznaczanie temperatury zapłonu i palenia – Metoda otwartego tygla Clevelanda
- 63.1. PN-EN 13108-21 Mieszanki mineralno-asfaltowe – Wymagania – Część 21: Zakładowa Kontrola Produkcji

### **10.3. Wymagania techniczne**

- 64. WT-1:2014 Wymagania Techniczne. Kruszywa do mieszanek mineralno-asfaltowych i powierzchniowych utrwaleń na drogach krajowych,
- 65. WT-2:2014 Mieszanki mineralno-asfaltowe. Wymagania Techniczne. Nawierzchnie asfaltowe na drogach krajowych

### **10.4. Inne dokumenty**

- 66. Rozporządzenie Ministra Transportu i Gospodarki Morskiej z dnia 2 marca 1999 r. w sprawie warunków technicznych, jakim powinny odpowiadać drogi publiczne i ich usytuowanie (Dz.U. nr 43, poz. 430)
- 67. Katalog typowych konstrukcji nawierzchni podatnych i półsztywnych. Generalna Dyrekcja Dróg Krajowych i Autostrad – Politechnika Gdańska – 2014

## D-05.03.05a NAWIERZCHNIA Z BETONU ASFALTOWEGO – WARSTWA ŚCIERALNA

### 1. WSTĘP

#### 1.1. Przedmiot SST

Przedmiotem niniejszej szczegółowej specyfikacji technicznej (SST) są wymagania dotyczące wykonania i odbioru robót związanych z wykonywaniem warstwy ścieralnej z betonu asfaltowego w ramach przebudowy ulicy Brzozowej, Wiśniowej, Dębowej i Lipowej w Pieniężnie.

#### 1.2. Zakres stosowania SST

Specyfikacja jest stosowana jako dokument kontraktowy przy zleceniu i realizacji robót wymienionych w pkt 1.1, zgodnie z SST D-00.00.00 „Wymagania Ogólne”.

#### 1.3. Zakres robót objętych SST

Ustalenia zawarte w niniejszej specyfikacji dotyczą zasad prowadzenia robót związanych z wykonaniem i odbiorem warstwy ścieralnej z betonu asfaltowego wg PN-EN 13108-1 [47] i WT-2 „Nawierzchnie asfaltowe na drogach krajowych 2014” [65] z mieszanki mineralno-asfaltowej dostarczonej od Wykonawcy inwestycji. Wykonawca zobowiązany jest prowadzić Zakładową kontrolę produkcji (ZKP) zgodnie z WT-2 [65] punkt 8.4.1.5. Zakres robót według dokumentacji projektowej obejmuje wykonanie warstwy ścieralnej gr. 4 cm.

Do wykonania wymienionych robót należy zastosować mieszankę do warstwy ścieralnej z betonu asfaltowego AC 11S dla kategorii ruchu KR1-KR2 (tablica 1).

Tablica 1. Rodzaj mieszanki betonu asfaltowego do zastosowania

Kategoria ruchu	Mieszanka o wymiarze D <sup>1)</sup> , mm
KR1-KR2	AC 11S

1) Podział ze względu na wymiar największego kruszywa w mieszance

#### 1.4. Określenia podstawowe

- 1.4.1. Nawierzchnia** – konstrukcja składająca się z jednej lub kilku warstw służących do przejmowania i rozkładania obciążeń od ruchu pojazdów na podłoże.
- 1.4.2. Warstwa ścieralna** – górna warstwa nawierzchni będąca w bezpośrednim kontakcie z kołami pojazdów.
- 1.4.3. Mieszanka mineralno-asfaltowa** – mieszanka kruszyw i lepiszcza asfaltowego.
- 1.4.4. Wymiar mieszanki mineralno-asfaltowej** – określenie mieszanki mineralno-asfaltowej, wyróżniające tę mieszankę ze zbioru mieszanek tego samego typu ze względu na największy wymiar kruszywa, np. wymiar 8 lub 11.
- 1.4.5. Beton asfaltowy** – mieszanka mineralno-asfaltowa, w której kruszywo o uziarnieniu ciągłym lub nieciągłym tworzy strukturę wzajemnie klinującą się.
- 1.4.6. Uziarnienie** – skład ziarnowy kruszywa, wyrażony w procentach masy ziaren przechodzących przez określony zestaw sit.
- 1.4.7. Kategoria ruchu** – obciążenie drogi ruchem samochodowym, wyrażone w osiach obliczeniowych (100 kN) wg „Katalogu typowych konstrukcji nawierzchni podatnych i półsztywnych” GDDP-IBDiM [68].
- 1.4.8. Wymiar kruszywa** – wielkość ziaren kruszywa, określona przez dolny (d) i górny (D) wymiar sita.
- 1.4.9. Kruszywo grube** – kruszywo z ziaren o wymiarze:  $D \leq 45$  mm oraz  $d \geq 2$  mm.
- 1.4.10. Kruszywo drobne** – kruszywo z ziaren o wymiarze:  $D \leq 2$  mm, którego większa część pozostaje na sicie 0,063 mm.
- 1.4.11. Pył** – kruszywo z ziaren przechodzących przez sito 0,063 mm.
- 1.4.12. Wypełniacz** – kruszywo, którego większa część przechodzi przez sito 0,063 mm. (Wypełniacz mieszany – kruszywo, które składa się z wypełniacza pochodzenia mineralnego i wodorotlenku wapnia. Wypełniacz dodany – wypełniacz pochodzenia mineralnego, wyprodukowany oddzielnie).
- 1.4.13. Kationowa emulsja asfaltowa** – emulsja, w której emulgator nadaje dodatnie ładunki cząstkom zdyspergowanego asfaltu.
- 1.4.14. Pozostałe określenia podstawowe** są zgodne z obowiązującymi, odpowiednimi polskimi normami i z definicjami podanymi w SST D-00.00.00 „Wymagania ogólne” pkt 1.4.
- 1.4.15. Symbole i skróty dodatkowe**
- ACS – beton asfaltowy do warstwy ścieralnej,

- D – górny wymiar sita (przy określaniu wielkości ziaren kruszywa),
- d – dolny wymiar sita (przy określaniu wielkości ziaren kruszywa),
- C – kationowa emulsja asfaltowa,
- NPD – właściwość użytkowa nie określana (ang. No Performance Determined; producent może jej nie określać),
- TBR – do zadeklarowania (ang. To Be Reported; producent może dostarczyć odpowiednie informacje, jednak nie jest do tego zobowiązany),
- IRI – (International Roughness Index) międzynarodowy wskaźnik równości.

### 1.5. Ogólne wymagania dotyczące robót

Ogólne wymagania dotyczące robót podano w SST D-00.00.00 „Wymagania ogólne” pkt 1.5.

## 2. MATERIAŁY

### 2.1. Ogólne wymagania dotyczące materiałów

Ogólne wymagania dotyczące materiałów, ich pozyskiwania i składowania, podano w SST D-00.00.00 „Wymagania ogólne” pkt 2.

### 2.2. Lepiszcza asfaltowe

Na drogach kategorii KR1-KR2 należy zastosować asfalt drogowy 50/70 wg PN-EN 12591 [27] (tablica 2).

Tablica 2. Zalecane lepiszcza asfaltowe do warstwy ścieralnej z betonu asfaltowego

Kategoria ruchu	Mieszanka ACS	Gatunek lepiszcza
		Asfalt drogowy
KR1-KR2	AC 11S	50/70

Asfalt drogowy 50/70 powinien spełniać wymagania podane w tablicy 3.

Tablica 3. Wymagania wobec asfaltów drogowych wg PN-EN 12591 [27]

Lp.	Właściwości	Jednostka	Metoda badania	Rodzaj asfaltu
				50/70
1	Penetracja w 25°C	0,1 mm	PN-EN 1426 [21]	50÷70
2	Temperatura mięknięcia	°C	PN-EN 1427 [22]	46÷54
3	Temperatura zapłonu, nie mniej niż	°C	PN-EN 22592 [62]	230
4	Zawartość składników rozpuszczalnych, nie mniej niż	% m/m	PN-EN 12592 [28]	99
5	Zmiana masy po starzeniu (ubytek lub przyrost), nie więcej niż	% m/m	PN-EN 12607-1 [31]	0,5
6	Pozostała penetracja po starzeniu, nie mniej niż	%	PN-EN 1426 [21]	50
7	Temperatura mięknięcia po starzeniu, nie mniej niż	°C	PN-EN 1427 [22]	48
8	Zawartość parafiny, nie więcej niż	%	PN-EN 12606-1 [30]	2,2
9	Wzrost temp. mięknięcia po starzeniu, nie więcej niż	°C	PN-EN 1427 [22]	9

10	Temperatura łamliwości Fraassa, nie więcej niż	°C	PN-EN 12593 [29]	-8
----	--	----	------------------	----

Składowanie asfaltu drogowego powinno się odbywać w zbiornikach, wykluczających zanieczyszczenie asfaltu i wyposażonych w system grzewczy pośredni (bez kontaktu asfaltu z przewodami grzewczymi). Zbiornik roboczy otaczarki powinien być izolowany termicznie, posiadać automatyczny system grzewczy z tolerancją  $\pm 5^{\circ}\text{C}$  oraz układ cyrkulacji asfaltu.

### 2.3. Kruszywo

Do warstwy ścieralnej z betonu asfaltowego należy stosować kruszywo według PN-EN 13043 [44] i WT-1 „Kruszywa do mieszanek mineralno-asfaltowych i powierzchniowych utrwaleń na drogach krajowych 2014” [64], obejmujące kruszywo grube, kruszywo drobne i wypełniacz. Kruszywa powinny spełniać wymagania podane w tablicach 4÷6:

Tablica 4. Wymagane właściwości kruszywa grubego do warstwy ścieralnej z betonu asfaltowego

Właściwości kruszywa	Wymagania w zależności od kategorii ruchu
	KR1-KR2
Uziarnienie według PN-EN 933-1; kategoria nie niższa niż:	$G_{C85/20}^a$
Tolerancje uziarnienia; odchylenia nie większe niż według kategorii:	$G_{25/15}$ $G_{20/15}$ $G_{20/17,5}$
Zawartość pyłów według PN-EN 933-1; kategoria nie wyższa niż:	$f_2$
Kształt kruszywa według PN-EN 933-3 lub według PN-EN 933-4; kategoria nie wyższa niż:	$FI_{25}$ lub $SI_{25}$
Procentowa zawartość ziaren o powierzchni przekruszonej i łamanej w kruszywie grubym według PN-EN 933-5; kategoria nie niższa niż:	$C_{\text{Deklarowana}}$
Odporność kruszywa na rozdrabnianie według normy PN-EN 1097-2, badana na kruszywie o wymiarze 10/14, rozdział 5; kategoria nie wyższa niż:	$LA_{30}$
Odporność na polerowanie kruszywa (badana na normowej frakcji kruszywa do mieszanki mineralno-asfaltowej) według PN-EN 1097-8, kategoria nie niższa niż:	$PSV_{44}$
Gęstość ziaren według PN-EN 1097-6, rozdział 7, 8 lub 9:	deklarowana przez producenta
Nasiąkliwość według PN-EN 1097-6, rozdział 7, 8 lub 9	$WA_{24}$ Deklarowana
Gęstość nasypowa według normy PN-EN 1097-3:	deklarowana przez producenta
Mrozoodporność według PN-EN 1367-6 w 1% NaCl, kategoria nie wyższa niż:	$F_{\text{NaCl}7}$
„Zgorzel słoneczna” bazaltu według PN-EN 1367-3, wymagana kategoria:	$SB_{LA}$
Skład chemiczny – uproszczony opis petrograficzny według PN-EN 932-3:	deklarowany przez producenta
Grube zanieczyszczenia lekkie według PN-EN 1744-1, p.14.2, kategoria nie wyższa niż:	$m_{LPC0,1}$
Rozpad krzemianu dwuwapniowego w kruszywie z żużla wielkopieczowego chłodzonego powietrzem według PN-EN 1794-1, p. 19.1:	wymagana odporność

Rozpad związków żelaza w kruszywie z żużla wielkopiecowego chłodzonego powietrzem według PN-EN 1744-1, p. 19,2:	wymagana odporność
Stołość objętości kruszywa z żużla stalowniczego według PN-EN 1744-1, p. 19.3, kategoria nie wyższa niż:	$V_{3,5}$
a) $D/d < 4$	

Tablica 5a. Wymagane właściwości kruszywa łamanego drobnego lub o ciągłym uziarnieniu do  $D \leq 8$  mm do warstwy ścieralnej z betonu asfaltowego

Właściwości kruszywa	Wymagania w zależności od kategorii ruchu
	KR1-KR2
Uziarnienie według PN-EN 933-1, wymagana kategoria:	$G_{A85}$ lub $G_{F85}$
Tolerancja uziarnienia; odchylenie nie większe niż według kategorii:	$G_{TCNR}$
Zawartość pyłów według PN-EN 933-1, kategoria nie wyższa niż:	$f_{16}$
Jakość pyłów według PN-BN 933-9; kategoria nie wyższa niż:	$MB_{F10}$
Kanciastość kruszywa drobnego lub kruszywa 0/2 wydzielonego z kruszywa o ciągłym uziarnieniu według PN-EN 933-6, rozdz. 8, kategoria nie niższa niż:	$E_{CS}$ Deklarowana
Gęstość ziaren według PN-EN 1097-6, rozdział 7, 8 lub 9	deklarowana przez producenta
Nasiąkliwość według PN-EN 1097-6, rozdz. 7, 8 lub 9	$WA_{24}$ Deklarowana
Grube zanieczyszczenia lekkie, według PN-EN 1744-1 p. 14.2, kategoria nie wyższa niż:	$m_{LPC0,1}$

Tablica 5b. Wymagane właściwości kruszywa niełamanego drobnego lub o niełamanego o ciągłym uziarnieniu do  $D \leq 8$  mm do warstwy wiążącej z betonu asfaltowego

Właściwości kruszywa drobnego	Wymagania w zależności od kategorii ruchu
	KR1-KR2
Uziarnienie według PN-EN 933-1; wymagana kategoria:	$G_{F85}$ lub $G_{A85}$
Tolerancja uziarnienia, odchylenie nie większe niż według kategorii:	$G_{TCNR}$
Zawartość pyłu według PN-EN 933-1; kategoria nie wyższa niż:	$f_3$
Jakość pyłu według PN-EN 933-9, kategoria nie wyższa niż:	$MB_{F10}$
Kanciastość kruszywa drobnego według PN-EN 933-6, rozdz. 8, kategoria nie niższa niż:	$E_{cs}$ Deklarowana
Gęstość ziaren według PN-EN 1097-6, rozdz. 7, 8 lub 9:	deklarowana przez producenta

Nasiąkliwość według PN-EN 1097-6, rozdz. 7, 8 lub 9	WA <sub>24</sub> Deklarowana
Grube zanieczyszczenia lekkie, według PN-EN 1744-1 p.14.2; kategoria nie wyższa niż:	m <sub>LPC</sub> 0,1

Tablica 6. Wymagane właściwości wypełniacza do warstwy ścieralnej z betonu asfaltowego

Właściwości wypełniacza	Wymagania w zależności od kategorii ruchu
	KR1-KR2
Uziarnienie według PN-EN 933-10:	zgodne z tablicą 24 w PN-EN 13043
Jakość pyłów według PN-EN 933-9, kategoria nie wyższa niż:	MB <sub>F</sub> 10
Zawartość wody według PN-EN 1097-5, nie wyższa niż:	1 %(m/m)
Gęstość ziaren według PN-EN 1097-7	deklarowana przez producenta
Wolne przestrzenie w suchym zagęszczonym wypełniaczu według PN-EN 1097-4, wymagana kategoria:	V <sub>28/45</sub>
Przyrost temperatury mięknięcia według PN-EN 13179-1, wymagana kategoria:	Δ <sub>R&amp;B</sub> 8/25
Rozpuszczalność w wodzie według PN-EN 1744-1, kategoria nie wyższa niż:	WS <sub>10</sub>
Zawartość CaCO <sub>3</sub> w wypełniaczu wapiennym według PN-EN 196-2, kategoria nie niższa niż:	CC <sub>70</sub>
Zawartość wodorotlenku wapnia w wypełniaczu mieszanym, wymagana kategoria:	K <sub>a</sub> 20
„Liczba asfaltowa” według PN-EN 13179-2, wymagana kategoria:	BN <sub>Deklarowana</sub>

Kruszywa grube, które nie spełniają wymaganej kategorii wobec odporności na polerowanie (PSV), mogą być stosowane, jeśli są używane w mieszance kruszyw (grubych), która obliczeniowo osiąga podaną wartość wymaganej kategorii. Obliczona wartość (PSV) mieszanki kruszywa grubego jest średnią ważoną wynikającą z wagowego udziału każdego z rodzajów kruszyw grubych przewidzianych do zastosowania w mieszance mineralno - asfaltowej oraz kategorii odporności na polerowanie każdego z tych kruszyw. Można mieszać tylko kruszywa grube kategorii PSV44 i wyższej.

Składowanie kruszywa powinno się odbywać w warunkach zabezpieczających je przed zanieczyszczeniem i zmieszaniem z kruszywem o innym wymiarze lub pochodzeniu. Podłoże składowiska musi być równe, utwardzone i odwodnione. Składowanie wypełniacza powinno się odbywać w silosach wyposażonych w urządzenia do aeracji.

#### 2.4. Środek adhezyjny

W celu poprawy powinowactwa fizykochemicznego lepiszcza asfaltowego i kruszywa, gwarantującego odpowiednią przyczepność (adhezję) lepiszcza do kruszywa i odporność mieszanki mineralno-asfaltowej na działanie wody, należy dobrać i zastosować środek adhezyjny, tak aby dla konkretnej pary kruszywo-lepiszcze wartość przyczepności określona według PN-EN 12697-11 [34], metoda A po 6h obracania wynosiła co najmniej 80%. Badanie przyczepności lepiszcza do kruszywa należy każdorazowo przedstawić dla konkretnie złożonej recepty.

Środek adhezyjny powinien odpowiadać wymaganiom określonym przez producenta.

Składowanie środka adhezyjnego jest dozwolone tylko w oryginalnych opakowaniach, w warunkach określonych przez producenta.

## **2.5. Materiały do uszczelnienia połączeń i krawędzi**

Do uszczelnienia połączeń technologicznych (tj. złączy podłużnych i poprzecznych z tego samego materiału wykonywanego w różnym czasie oraz spoin stanowiących połączenia różnych materiałów lub połączenie warstwy asfaltowej z urządzeniami obcymi w nawierzchni lub ją ograniczającymi, należy stosować pasty lub taśmy termoplastyczne o grubości co najmniej 15 mm.

Składowanie materiałów termoplastycznych jest dozwolone tylko w oryginalnych opakowaniach producenta, w warunkach określonych w aprobacie technicznej.

Do uszczelnienia krawędzi należy stosować asfalt drogowy wg PN-EN 12591 [27].

## **3. SPRZĘT**

### **3.1. Ogólne wymagania dotyczące sprzętu**

Ogólne wymagania dotyczące sprzętu podano w SST D-00.00.00 „Wymagania ogólne” pkt 3.

### **3.2. Sprzęt do wykonania nawierzchni z betonu asfaltowego**

Wykonawca przystępujący do wykonania warstw nawierzchni z betonu asfaltowego powinien wykazać się możliwością korzystania z następującego sprzętu:

- wytwórni mas bitumicznych o mieszanii cyklicznym lub ciągłym, z wagowym dozowaniem wszystkich składników i automatycznym komputerowym sterowaniem produkcji, do wytwarzania mieszanek mineralno-asfaltowych. Sterowanie dozowaniem wszystkich składników powinno być elektroniczne. Wytwórnia powinna być wyposażona w urządzenia do automatycznego dozowania środków adhezyjnych (jeśli ich stosowanie będzie konieczne) i innych niezbędnych dodatków. Wytwórnia powinna zapewnić wysuszenie i wymieszanie wszystkich składników oraz zachowanie temperatury składników i gotowej mieszanki mineralno-asfaltowej. Tolerancje dozowania składników powinny wynosić: jedna dziesiąta elementarna wagi, lecz nie więcej niż  $\pm 2\%$  w stosunku do masy składnika. Na wytwórni powinien funkcjonować certyfikowany system Zakładowej Kontroli Produkcji zgodny z PN-EN 13108-21.
- układarki mieszanek mineralno-asfaltowych wyposażonej w: elektroniczny system sterowania równości układanej warstwy, zgodnie z założoną niweletą oraz grubością, elementy wibrujące do zagęszczenia wstępnego wraz z regulacją częstotliwości i amplitudy drgań, urządzenia do podgrzewania elementów roboczych układarki. Układarka musi umożliwiać układanie warstwy ścieralnej na całej szerokości jezdni w jednej operacji technologicznej.
- skraparki,
- walców stalowych gładkich,
- walców ogumionych,
- szczotki mechanicznej i/lub innych urządzeń czyszczących,
- samochodów samowładowczych z przykryciem brezentowym lub termosami,
- sprzętem drobnym.

## **4. TRANSPORT**

### **4.1. Ogólne wymagania dotyczące transportu**

Ogólne wymagania dotyczące transportu podano w SST D-00.00.00 „Wymagania ogólne” pkt 4.

### **4.2. Transport materiałów**

Asfalt należy przewozić w cysternach kolejowych lub samochodach izolowanych i zaopatrzonych w urządzenia umożliwiające pośrednie ogrzewanie oraz w zawory spustowe.

Kruszywa można przewozić dowolnymi środkami transportu, w warunkach zabezpieczających je przed zanieczyszczeniem, zmieszaniem z innymi materiałami i nadmiernym zawilgoceniem.

Wypełniacz należy przewozić w sposób chroniący go przed zawilgoceniem, zbryleniem i zanieczyszczeniem. Wypełniacz luzem powinien być przewożony w odpowiednich cysternach przystosowanych do przewozu materiałów sypkich, umożliwiających rozładunek pneumatyczny.

Mieszankę mineralno-asfaltową należy dowozić na budowę pojazdami samowładowczymi w zależności od postępu robót. Podczas transportu i postoju przed wbudowaniem mieszanka powinna być zabezpieczona przed ostygnięciem i dopływem powietrza (przez przykrycie, pojemniki termoizolacyjne lub ogrzewane itp.). Warunki i czas transportu mieszanki, od produkcji do wbudowania, powinna zapewniać utrzymanie temperatury w wymaganym przedziale. Powierzchnie pojemników używanych do transportu mieszanki powinny być czyste, a do zwilżania tych powierzchni można używać tylko środki antyadhezyjne niewpływające szkodliwie na mieszankę.

## **5. WYKONANIE ROBÓT**

## 5.1. Ogólne zasady wykonania robót

Ogólne zasady wykonania robót podano w SST D-00.00.00 „Wymagania ogólne” pkt 5.

## 5.2. Projektowanie mieszanki mineralno-asfaltowej

Przed przystąpieniem do robót Wykonawca dostarczy Przedstawicielowi Zamawiającego do akceptacji projekt składu mieszanki mineralno-asfaltowej wraz z pełnymi badaniami materiałów wsadowych i właściwości MMA. W Badaniu Typu przesiew mieszanki mineralnej należy podać zgodnie z normą PN-EN 933-1, obowiązkowo należy podać odsiew mieszanki mineralnej, który powinien być wyrażony z dokładnością do 0,1%. Badania Typu należy przeprowadzić dla każdego nowego składu MMA oraz w przypadku:

- upływu 3 lat od ich wykonania,
- zmiany rodzaju lepiszcza,
- zmiany złoża kruszywa (jakiegokolwiek składnika),
- zmiany typu petrograficznego kruszywa,
- zmiany gęstości kruszywa o więcej niż 0,05 Mg/m<sup>3</sup>,
- zmiany kategorii kruszywa grubego w odniesieniu do: kształtu, udziału ziaren przekruszonych, odporności na rozdrabnianie, odporności na ścieranie,
- kanciastości kruszywa drobnego,
- zmiany typu mineralogicznego wypełniacza.

W ramach Badania Typu należy przeprowadzić badania podane w tabelicy 8.

Projektowanie mieszanki mineralno-asfaltowej polega na:

- doborze składników mieszanki mineralno-asfaltowej,
- określeniu jej właściwości i porównaniu wyników z założeniami projektowymi.

Krzywa uziarnienia mieszanki mineralnej powinna mieścić się w polu dobrego uziarnienia wyznaczonego przez krzywe graniczne. Rzędne krzywych granicznych uziarnienia mieszanek mineralnych do warstwy ścieralnej z betonu asfaltowego oraz orientacyjne zawartość asfaltu podano w tabelicy 7.

Podana minimalna zawartość asfaltu  $B_{min}$  dotyczy mieszanki mineralno-asfaltowej o referencyjnej gęstości mieszanki mineralnej równej 2,65 Mg/m<sup>3</sup>. W przypadku, gdy mieszanka mineralna charakteryzuje się inną gęstością należy do  $B_{min}$  zastosować współczynnik korygujący  $\alpha$  wg wzoru:

$$\alpha = 2,65 / \rho_a$$

w którym:

$\rho_a$  – gęstość ziaren kruszywa mieszanki mineralnej, w [Mg] na [m<sup>3</sup>], określona zgodnie z normą PN-EN 1097-6.

Tabela 7. Uziarnienie mieszanki mineralnej oraz minimalna zawartość lepiszcza do betonu asfaltowego do warstwy ścieralnej dla ruchu KR1-KR2

Wymiar oczek sit # [mm]	Drogi kategorii ruchu KR1-KR2
Przechodzi przez:	Mieszanka mineralna AC 11S
16,0	100
11,2	90 ÷ 100
8	70 ÷ 90
5,6	50 ÷ 77
4	39 ÷ 68
2	30 ÷ 55
0,125	8 ÷ 20
0,063	5 ÷ 12
Minimalna zawartość asfaltu w mieszance mineralno-asfaltowej, % m/m	$B_{min5,8}$

W zagęszczaniu próbek laboratoryjnych mieszanek mineralno-asfaltowych należy stosować następujące temperatury mieszanki w zależności od stosowanego asfaltu:

- 35/50, 50/70 lub 70/100      135°C ± 5°C

Walidacja właściwości mieszanek mineralno-asfaltowych w ramach badania typu powinna być zgodna z punktem 6.5.2 lub 6.5.3 normy PN-EN 13108-20. Do walidacji laboratoryjnej stosowane są mieszanki wykonane w laboratorium. Do walidacji produkcji stosowane są mieszanki z produkcji przemysłowej. Oceny

zawartości asfaltu w wyprodukowanej mieszance mma dokonuje się przez porównanie zawartości asfaltu rozpuszczalnego S z zawartością asfaltu rozpuszczalnego S podanego w badaniu typu niezależnie od sposobu walidacji.

Skład mieszanki mineralno-asfaltowej powinien być ustalony na podstawie badań próbek wykonanych zgodnie z normą PN-EN 13108-20 załącznik C, WT-2 2014 oraz normami powiązаныmi. Próbkі powinny spełniać wymagania podane w tablicy 8.

Tablica 8. Wymagane właściwości mieszanki mineralno-asfaltowej do warstwy ścieralnej, przy ruchu KR1-KR2

Lp.	Właściwości, metoda badania	Formowanie próbek	Kategoria ruchu KR1-KR2
1	Zawartość wolnych przestrzeni w próbkach Marshalla, PN-EN 12697-8 p.4	PN-EN 13108-20, C.1.2. (2x50 uderzeń)	$V_{\min 1,0}$ $V_{\max 3,0}$
2	Wolne przestrzenie wypełnione lepiszczem, PN-EN 12697-8 p.5	PN-EN 13108-20, C.1.2. (2x50 uderzeń)	$VFB_{\min 75}$ $VFB_{\max 93}$
3	Zawartość wolnych przestrzeni w mieszance mineralnej, PN-EN 12697-8 p.5	PN-EN 13108-20, C.1.2. (2x50 uderzeń)	$VMA_{\min 14}$
4	Odporność na działanie wody, PN-EN 12697-12, kondycjonowanie w 40°C z jednym cyklem zamrażania, badanie w 25°C	PN-EN 13108-20, C.1.1. (2x35 uderzeń)	ITSR <sub>90</sub>

### 5.3. Wytwarzanie mieszanki mineralno-asfaltowej

Mieszankę mineralno-asfaltową należy wytwarzać na gorąco w otaczarce (zespole maszyn i urządzeń dozowania, podgrzewania i mieszania składników oraz przechowywania gotowej mieszanki).

Dozowanie składników mieszanki mineralno-asfaltowej w otaczarkach, w tym także wstępne, powinno być zautomatyzowane i zgodne z receptą roboczą, a urządzenia do dozowania składników oraz pomiaru temperatury powinny być okresowo sprawdzane. Kruszywo o różnym uziarnieniu lub pochodzeniu należy dodawać oddzielnie.

Lepiszczce asfaltowe należy przechowywać w zbiorniku z pośrednim systemem ogrzewania, z układem termostatawaną zapewniającym utrzymanie żądanej temperatury z dokładnością  $\pm 5^\circ\text{C}$ . Temperatura lepiszcza asfaltowego w zbiorniku magazynowym (roboczym) nie może przekraczać  $180^\circ\text{C}$  dla asfaltu drogowego 50/70.

Kruszywo (ewentualnie z wypełniaczem) powinno być wysuszone i podgrzane tak, aby mieszanka mineralna uzyskała temperaturę właściwą do otoczenia lepiszczem asfaltowym. Temperatura mieszanki mineralnej nie powinna być wyższa o więcej niż  $30^\circ\text{C}$  od najwyższej temperatury mieszanki mineralno-asfaltowej podanej w tablicy 9. W tej tablicy najniższa temperatura dotyczy mieszanki mineralno-asfaltowej dostarczonej na miejsce wbudowania, a najwyższa temperatura dotyczy mieszanki mineralno-asfaltowej bezpośrednio po wytworzeniu w wytwórni.

Tablica 9. Najwyższa i najniższa temperatura mieszanki AC [65]

Lepiszczce asfaltowe	Temperatura mieszanki [ $^\circ\text{C}$ ]
Asfalt drogowy 50/70	od 140 do 180

Sposób i czas mieszania składników mieszanki mineralno-asfaltowej powinny zapewnić równomierne otoczenie kruszywa lepiszczem asfaltowym.

Dopuszcza się dostawy mieszanek mineralno-asfaltowych z kilku wytwórni, pod warunkiem skoordynowania między sobą deklarowanych przydatności mieszanek (m.in.: typ, rodzaj składników, właściwości objętościowe) z zachowaniem braku różnic w ich właściwościach.

### 5.4. Przygotowanie podłoża

Podłoże pod warstwę ścieralną z betonu asfaltowego stanowi warstwa wiążąca z betonu asfaltowego, która powinna spełniać wymagania Specyfikacji D-05.03.05b. Warstwa wiążąca powinna być na całej powierzchni:

- ustabilizowana i nośna,
- czysta, bez zanieczyszczenia,

Do oceny nierówności należy przyjąć dane z pomiaru równości tej warstwy.

Jeżeli nierówności są większe niż dopuszczalne, to należy wyrównać podbudowę poprzez ułożenie warstwy wyrównawczej lub jej usunięcie i ponowne ułożenie.

Rzędne wysokościowe warstwy wiążącej z betonu asfaltowego oraz urządzeń usytuowanych w nawierzchni lub ją ograniczających powinny być zgodne z dokumentacją projektową. Z podłoża powinien być zapewniony odpływ wody. Oznakowanie poziome na warstwie podłoża należy usunąć. W celu polepszenia połączenia między warstwami technologicznymi nawierzchni powierzchnia podłoża powinna być w ocenie wizualnej chropowata.

Powierzchnie czołowe krawężników, włazów, wpustów itp. urządzeń powinny być pokryte asfaltem na gorąco, a następnie oklejone materiałem uszczelniającym określonym w Specyfikacji i zaakceptowanym przez Inżyniera.

Podłoże powinno być wolne od zanieczyszczeń organicznych takich jak tłuszcze, smary i oleje.

### 5.5. Próba technologiczna

Wykonawca przed przystąpieniem do produkcji mieszanki jest zobowiązany na żądanie Zamawiającego do przeprowadzenia w jego obecności próby technologicznej, która ma na celu sprawdzenie zgodności właściwości wyprodukowanej mieszanki z receptą. W tym celu należy zaprogramować otaczarkę zgodnie z receptą roboczą i w cyklu automatycznym produkować mieszankę. Do badań należy pobrać mieszankę wyprodukowaną po ustabilizowaniu się pracy otaczarki.

Nie dopuszcza się oceniania dokładności pracy otaczarki oraz prawidłowości składu mieszanki mineralnej na podstawie tzw. suchego zarobu, z uwagi na możliwą segregację kruszywa.

Mieszankę wyprodukowaną po ustabilizowaniu się pracy otaczarki należy zgromadzić w silosie lub załadować na samochód. Próbkę do badań należy pobierać ze skrzyni samochodu zgodnie z metodą określoną w PN-EN 12697-27 [39].

Na podstawie uzyskanych wyników Przedstawiciel Zamawiającego podejmuje decyzję o wykonaniu odcinka próbnego w miejscu przez niego wskazanym. Ewentualne wykonanie zarobu próbnego i odcinka próbnego Wykonawca jest zobowiązany uwzględnić w cenie kontraktowej.

### 5.6. Połączenie międzywarstwowe

Uzyskanie wymaganej trwałości nawierzchni jest uzależnione od zapewnienia połączenia między warstwami i ich współpracy w przenoszeniu obciążenia nawierzchni ruchem.

Podłoże powinno być skropione lepiszczem. Ma to na celu zwiększenie połączenia między warstwami konstrukcyjnymi oraz zabezpieczenie przed wnikaniem i zaleganiem wody między warstwami.

Skropienie lepiszczem podłoża (np. z warstwy wiążącej z betonu asfaltowego), przed ułożeniem warstwy ścieralnej z betonu asfaltowego powinno być wykonane zgodnie z wymaganiami SST D-04.03.01 „Oczyszczenie i skropienie warstw konstrukcyjnych”.

Skrapianie podłoża należy wykonywać równomiernie stosując rampy do skrapiania, np. skrapiarki do lepiszczy asfaltowych. Dopuszcza się skrapianie ręczne laną w miejscach trudno dostępnych (np. ścieki uliczne) oraz przy urządzeniach usytuowanych w nawierzchni lub ją ograniczających. W razie potrzeby urządzenia te należy zabezpieczyć przed zabrudzeniem. Skropione podłoże należy wyłączyć z ruchu publicznego przez zmianę organizacji ruchu.

W wypadku stosowania emulsji asfaltowej podłoże powinno być skropione 0,5 h przed układaniem warstwy asfaltowej w celu odparowania wody. Czas ten nie dotyczy skrapiania rampą zamontowaną na rozkładarce.

Wykonawca jest zobowiązany prowadzić badania wydatku skropienia i przedstawić je na żądanie Zamawiającego.

Szczepność międzywarstwowa pomiędzy warstwą ścieralną, a warstwą wiążącą badana metodą Leutnera musi być większa od 1,0 MPa

### 5.7. Wbudowanie mieszanki mineralno-asfaltowej

Mieszankę mineralno-asfaltową można wbudowywać na podłożu przygotowanym zgodnie z zapisami w punktach 5.4 i 5.6.

Transport mieszanki mineralno-asfaltowej asfaltowej powinien być zgodny z zaleceniami podanymi w punkcie 4.2.

Mieszankę mineralno-asfaltową asfaltową należy wbudowywać w odpowiednich warunkach atmosferycznych.

Temperatura otoczenia w ciągu doby nie powinna być niższa od temperatury podanej w tablicy 10. Temperatura otoczenia może być niższa w wypadku stosowania ogrzewania podłoża. Nie dopuszcza się układania mieszanki mineralno-asfaltowej asfaltowej podczas silnego wiatru ( $V > 16$  m/s)

W wypadku stosowania mieszanek mineralno-asfaltowych z dodatkiem obniżającym temperaturę mieszania i wbudowania należy indywidualnie określić wymagane warunki otoczenia.

Tablica 10. Minimalna temperatura otoczenia podczas wykonywania warstw asfaltowych

Rodzaj robót	Minimalna temperatura otoczenia [°C]	
	przed przystąpieniem do robót	w czasie robót
Warstwa ścieralna o grubości $\geq 3$ cm	+5	>+5
Warstwa ścieralna o grubości < 3 cm	+5	>+10

Właściwości wykonanej warstwy powinny spełniać warunki podane w tablicy 11.

Tablica 11. Właściwości warstwy AC

Typ i wymiar mieszanki	Projektowana grubość warstwy technologicznej [cm]	Wskaźnik zagęszczenia [%]	Zawartość wolnych przestrzeni w warstwie [% (v/v)]
AC 11S, KR1-KR2	4	$\geq 98,0$	1,0 ÷ 4,5

Mieszanka mineralno-asfaltowa powinna być wbudowywana rozkładarką wyposażoną w układ automatycznego sterowania grubości warstwy i utrzymywania niwelety zgodnie z dokumentacją projektową. W miejscach niedostępnych dla sprzętu dopuszcza się wbudowywanie ręczne.

Grubość wykonywanej warstwy powinna być sprawdzana co 25 m, w co najmniej trzech miejscach (w osi i przy brzegach warstwy).

Warstwy wałowane powinny być równomiernie zagęszczone ciężkimi walcami drogowymi. Do warstw z betonu asfaltowego należy stosować walce drogowe stalowe gładkie z możliwością wibracji, oscylacji lub walce ogumione.

### 5.8. Połączenia technologiczne

Złącza w nawierzchni powinny być wykonane w linii prostej, równoległe lub prostopadłe do osi drogi. Dla złączy podłużnych należy stosować technologię „gorące przy gorącym”. Wszystkie zimne złącza technologiczne oraz zakończenia dziennych działek roboczych powinny być ukształtowane skośnie, poprzez odcięcie i dogęszczenie cieplej mieszanki asfaltowej za pomocą noża zamontowanego na walcu stalowym. Odcięta mieszanka asfaltowa powinna być usunięta z budowy.

Wszelkie złącza wykonywane metodą na zimno, krawędzie warstwy oraz zakończenia działek roboczych należy posmarować asfaltem drogowym na gorąco lub innym podobnym materiałem posiadającym dopuszczenie do stosowania w budownictwie, w ilości co najmniej 50 g na metr bieżący na 1 cm grubości warstwy. Nie dopuszcza się stosowania emulsji asfaltowych do uszczelniania złączy.

Złącza w konstrukcji wielowarstwowej powinny być przesunięte względem siebie, co najmniej o 20 cm, a poprzeczne o min. 2 m. Złącza powinny być całkowicie związane, a przylegające warstwy powinny być w jednym poziomie.

Wszelkie spoiny – połączenia nawierzchni z urządzeniami ją ograniczającymi, połączenia z asfaltem lanym – należy okleić materiałami termotopliwymi, wtapiającymi się w gorącą nawierzchnię. Grubość ułożonego materiału termotopliwego powinna wynosić co najmniej 15 mm.

W miejscach gdzie warstwa ścieralna jest ograniczona elementami odwadniającymi, krawędź warstwy powinna być wyższa od elementów ograniczających od 5 do 10 mm. Krawędzie warstwy ścieralnej z betonu asfaltowego bez ograniczeń należy ukształtować ze spadkiem nie większym niż 2:1 i dogęścić urządzeniem zagęszczającym zamontowanym na walcu. Na odcinkach o jednostronnym pochyleniu poprzecznym górna krawędź warstwy, a na odcinkach przechyłki obie krawędzie powinny być posmarowane gorącym asfaltem w ilości 4,0 kg/m<sup>2</sup>. Lepiszczce powinno być naniesione odpowiednio szybko tak, aby krawędzie nie uległy zabrudzeniu. Niżej położona krawędź (z wyjątkiem strefy zmiany przechyłki) powinna pozostać nieuszczelniona. Dopuszcza się jednoczesne uszczelnianie krawędzi warstwy ścieralnej z betonu asfaltowego wraz z krawędziami warstw niższych, jeżeli warstwy były ułożone jedna po drugiej, a krawędzie były zabezpieczone przed zanieczyszczeniem. Jeżeli uszczelniana jest tylko krawędź warstwy ścieralnej, to przylegającą powierzchnię odsadzki niższej warstwy należy uszczelnić na szerokości co najmniej 10 cm.

### 5.9. Odcinek próbny

Na co najmniej 3 dni przed rozpoczęciem wbudowywania mieszanki, przewiduje się wykonanie odcinka próbnego. Każdorazowo odcinek próbny należy wykonać:

- przy zmianie recepty mieszanki mineralno-asfaltowej,
- przy zmianie wytwórni,
- przy zmianie dostawcy kruszyw lub asfaltu,
- w wypadku zaistnienia wątpliwości co do jakości produkowanej mieszanki.

Celem wykonania odcinka próbnego jest:

- stwierdzenie czy użyty sprzęt jest właściwy,
- określenie grubości warstwy mieszanki mineralno-asfaltowej przed zagęszczeniem, koniecznej do uzyskania wymaganej grubości warstwy,
- określenie potrzebnej ilości przejść walców dla uzyskania prawidłowego zagęszczenia warstwy.

Do takiej próby Wykonawca użyje takich materiałów oraz sprzętu, jakie będą stosowane do wykonania warstwy nawierzchni. Odcinek próbny powinien być zlokalizowany w miejscu zatwierdzonym przez Inspektora Nadzoru.

Wykonawca może przystąpić do wykonywania warstwy nawierzchni po zaakceptowaniu przez Inspektora Nadzoru wyników badań i prób z odcinka próbnego warstwy.

Z każdego odcinka próbnego, z różnych miejsc, pobiera się materiał, na co najmniej 2 próbki, na bazie których przeprowadza się badania składu oraz właściwości MMA przewidzianych w niniejszej SST oraz badanie szczepności międzywarstwowej. W wypadku wątpliwości, co do prawidłowości przeprowadzonych badań, Inspektor Nadzoru może zażądać badań uzupełniających lub zlecić je do innego laboratorium. Zwiększenie ilości badań nie może rościć żądań Wykonawcy o dodatkową zapłatę. O konieczności wykonania odcinka próbnego zadecyduje Inspektor Nadzoru lub przedstawiciel Zamawiającego.

## **6. KONTROLA JAKOŚCI ROBÓT**

### **6.1. Ogólne zasady kontroli jakości robót**

Ogólne zasady kontroli jakości robót podano w SST D-00.00.00 „Wymagania ogólne” pkt 6.

### **6.2. Badania przed przystąpieniem do robót**

Przed przystąpieniem do robót Wykonawca powinien:

- uzyskać wymagane dokumenty, dopuszczające wyroby budowlane do obrotu i powszechnego stosowania (np. stwierdzenie o oznakowaniu materiału znakiem CE lub znakiem budowlanym B, certyfikat zgodności, deklarację zgodności, aprobatę techniczną, ew. badania materiałów wykonane przez dostawców itp.),
- przeprowadzić badania typu mieszanki MMA na zgodność z niniejszą ST i przedstawić do akceptacji dla Przedstawiciela Zamawiającego (Inspektora Nadzoru)
- ew. wykonać własne badania właściwości materiałów przeznaczonych do wykonania robót, określone przez Przedstawiciela Zamawiającego (Inspektora Nadzoru).

Wszystkie dokumenty oraz wyniki badań Wykonawca przedstawia Przedstawicielowi Zamawiającego (Inspektorowi Nadzoru) do akceptacji.

### **6.3. Badania w czasie robót**

#### **6.3.1. Uwagi ogólne**

Badania dzielą się na:

- badania wykonawcy (w ramach własnego nadzoru),
- badania kontrolne (w ramach nadzoru zlecniodawcy – Przedstawiciela Zamawiającego).

#### **6.3.2. Badania Wykonawcy**

Badania Wykonawcy są wykonywane przez Wykonawcę lub jego zleceniobiorców celem sprawdzenia, czy jakość materiałów budowlanych (mieszanek mineralno-asfaltowych i ich składników, lepiszczy i materiałów do uszczelnień itp.) oraz gotowej warstwy (wbudowane warstwy asfaltowe, połączenia itp.) spełniają wymagania określone w kontrakcie.

Wykonawca powinien wykonywać te badania podczas realizacji kontraktu, z niezbędną starannością i w wymaganym zakresie. Wyniki należy zapisywać w protokołach. W razie stwierdzenia uchybień w stosunku do wymagań kontraktu, ich przyczyny należy niezwłocznie usunąć.

Wykonawca jest zobowiązany prowadzić Zakładową Kontrolę Produkcji zgodnie z normą PN-EN 13108-21 [63.1] podczas produkcji MMA na potrzeby budowy.

Wyniki badań Wykonawcy należy przekazywać zlecniodawcy na jego żądanie. Przedstawiciel Zamawiającego/Inspektor Nadzoru może zdecydować o dokonaniu odbioru na podstawie badań Wykonawcy. W razie zastrzeżeń Przedstawiciel Zamawiającego/Inspektor Nadzoru może przeprowadzić badania kontrolne.

Zakres badań Wykonawcy związany z wykonywaniem nawierzchni:

- pomiar temperatury powietrza,
- badanie składu mieszanki mineralno-asfaltowej
- badania właściwości mieszanki mineralno-asfaltowej
- badania właściwości wykonanej warstwy
- badania materiałów wsadowych do MMA
- pomiar temperatury mieszanki mineralno-asfaltowej podczas wykonywania nawierzchni (wg PN-EN 12697-13 [36]),
- ocena wizualna mieszanki mineralno-asfaltowej,
- wykaz ilości materiałów lub grubości wykonanej warstwy,
- pomiar spadku poprzecznego warstwy asfaltowej,
- pomiar równości warstwy asfaltowej,
- pomiar parametrów geometrycznych poboczy,
- ocena wizualna jednorodności powierzchni warstwy,
- badanie połączenia międzywarstwowego,
- badanie wydatku skropienia,
- ocena wizualna jakości wykonania połączeń technologicznych.

### 6.3.3. Badania kontrolne

Badania kontrolne są badaniami Przedstawiciela Zamawiającego (Inspektora Nadzoru), których celem jest sprawdzenie, czy jakość materiałów budowlanych (mieszanek mineralno-asfaltowych i ich składników, lepiszczy i materiałów do uszczelnień itp.) oraz gotowej warstwy (wbudowane warstwy asfaltowe, połączenia itp.) spełniają wymagania określone w kontrakcie. Badania kontrolne prowadzone są w laboratorium Zamawiającego. Wyniki tych badań są podstawą odbioru. Nadzór nad pobieraniem próbek i wykonaniem badań na miejscu budowy zajmuje się Przedstawiciel Zamawiającego/ Inspektor Nadzoru w obecności Wykonawcy. Wykonawca ma obowiązek swoim sprzętem pobrać wszystkie możliwe próbki do badań kontrolnych, w miejscach wskazanych przez Zamawiającego/Inspektora Nadzoru. Badania odbywają się również wtedy, gdy Wykonawca zostanie w porę powiadomiony o ich terminie, jednak nie będzie przy nich obecny.

Rodzaj badań kontrolnych mieszanki mineralno-asfaltowej i wykonanej z niej warstwy podano w tablicy 12.

Tablica 12. Rodzaj badań kontrolnych

Lp.	Rodzaj badań
1	Mieszanka mineralno-asfaltowa <sup>a), b)</sup>
1.1	Uziarnienie
1.2	Zawartość lepiszcza
1.3	Właściwości lepiszcza
1.4	Gęstość i zawartość wolnych przestrzeni w próbce Marshall'a
2	Warstwa asfaltowa
2.1	Wskaźnik zagęszczenia <sup>a)</sup>
2.2	Spadki poprzeczne
2.3	Równość
2.4	Grubość lub ilość materiału
2.5	Zawartość wolnych przestrzeni w warstwie <sup>a)</sup>
2.6	Właściwości przeciwoślizgowe
2.7	Połączenia międzywarstwowe
2.8	Badanie wydatku skropienia
2.9	Koleinowanie
<sup>a)</sup> do każdej warstwy i na każde rozpoczęte 6 000 m <sup>2</sup> nawierzchni jedna próbka; w razie potrzeby liczba próbek może zostać zwiększona	
<sup>b)</sup> w razie potrzeby specjalne kruszywa i dodatki	

### 6.3.4. Badania kontrolne dodatkowe

W wypadku uznania, że jeden z wyników badań kontrolnych nie jest reprezentatywny dla ocenianego odcinka budowy, Wykonawca ma prawo żądać przeprowadzenia badań kontrolnych dodatkowych.

Przedstawiciel Zamawiającego/Inspektor Nadzoru i Wykonawca decydują wspólnie o miejscach pobierania próbek i wyznaczeniu odcinków częściowych ocenianego odcinka budowy. Jeżeli odcinek częściowy przyporządkowany do badań kontrolnych nie może być jednoznacznie i zgodnie wyznaczony, to odcinek ten nie powinien być mniejszy niż 20% ocenianego odcinka budowy.

Do odbioru uwzględniane są wyniki badań kontrolnych i badań kontrolnych dodatkowych do wyznaczonych odcinków częściowych.

Koszty badań kontrolnych dodatkowych zażądanych przez Wykonawcę ponosi Wykonawca.

### 6.3.5. Badania arbitrażowe

Badania arbitrażowe są powtórzeniem badań kontrolnych, co do których istnieją uzasadnione wątpliwości ze strony Przedstawiciela Zamawiającego lub Wykonawcy (np. na podstawie własnych badań).

Badania arbitrażowe wykonuje na wniosek strony kontraktu niezależne laboratorium, które nie wykonywało badań kontrolnych.

Koszty badań arbitrażowych wraz ze wszystkimi kosztami ubocznymi ponosi strona, na której niekorzyść przemawia wynik badania.

## 6.4. Właściwości i dopuszczalne odchyłki mieszanki mineralno-asfaltowej oraz wykonanej warstwy

### 6.4.1. Odchyłki w zakresie składu mieszanki mineralno-asfaltowej

#### 6.4.1.1. Odchyłki w zakresie zawartości lepiszcza w mieszance mineralno-asfaltowej

Odchyłką w zakresie zawartości lepiszcza jest to wartość bezwzględna różnicy procentową zawartością lepiszcza rozpuszczalnego uzyskaną z badań laboratoryjnych a procentową zawartością lepiszcza rozpuszczalnego podaną w badaniu typu.

Jakość wbudowanej mieszanki mineralno-asfaltowej należy ocenić na podstawie:

- wielkości odchyłki obliczonej dla wartości średniej (średnia arytmetyczna wszystkich wyników z całej drogi dla danego badania typu i danej warstwy asfaltowej) z dokładnością do 0,01 %,
- wielkości odchyłki obliczonej dla pojedynczego wyniku (próbki) z dokładnością do 0,1 %.

Wyżej wymienione kryteria należy stosować jednocześnie (oba podlegają ocenie jakości MMA).

Tablica 13. Zbiorcza tablica granic, dla których ustala się potrącenia oraz warunek odporności na koleinowanie dla wartości średniej policzonej z dokładnością do 0,01 %

Oceniany parametr	Granice dla których ustala się potrącenia oraz warunek odporności na koleinowanie; %	
	AC, SMA, BBTM, PA	
	KR3÷7	KR1÷2
Zawartość lepiszcza rozpuszczalnego S – niedomiar (potrącenie)	od 0,16 do 0,30	od 0,21 do 0,30
Zawartość lepiszcza rozpuszczalnego S – nadmiar (warunek odporności na koleinowanie)	od 0,21 do 0,30	od 0,21 do 0,30

Tablica 14. Zbiorcza tabela granic dla których ustala się potrącenia oraz warunek odporności na koleinowanie dla pojedynczego wyniku określonego z dokładnością do 0,1 %

Oceniany parametr	Granice dla których ustala się potrącenia oraz warunek odporności na koleinowanie; %	
	AC, SMA, BBTM, PA, MA	
	KR1÷7	
Zawartość lepiszcza rozpuszczalnego S – niedomiar (potrącenie)	Od 0,4 do 0,5	
Zawartość lepiszcza rozpuszczalnego S – nadmiar (warunek odporności na koleinowanie)		

Potrącenia za niewłaściwą zawartość lepiszcza rozpuszczalnego S – niedomiar należy obliczyć dla wartości średniej i dla pojedynczego wyniku w sposób opisany w pkt 6.5.1.1.

Tablica 15. Przewodnik do oceny jakości MMA na podstawie odchyłek w zakresie niedomiaru zawartości lepiszcza rozpuszczalnego kwalifikujących się do odbioru

Kryterium w zakresie odchyłki zawartości lepiszcza rozpuszczalnego	Ocena jakości MMA		
	Sposób postępowania		
	I	II	III
Średni wynik	Odchyłki dla średniej są mniejsze niż określone w tablicy 1	Odchyłki dla średniej są mniejsze niż określone w tablicy 13	Odchyłki dla średniej mieszczą się w granicach określonych w tablicy 13
Pojedynczy wynik	100% pojedynczych wyników z odchyłką nie większą niż określona w tablicy 14	X% pojedynczych wyników z odchyłką mieszczącą się w granicach określonych w tablicy 14	X% pojedynczych wyników z odchyłką mieszczącą się w granicach określonych w tablicy 14
Wynik oceny jakości MMA	Nie stosuje się potrąceń	Obliczyć potrącenia. Potrącenie jest to suma potrąceń dla pojedynczych wyników – obliczenia wg pkt <u>6.5.1.1.2.</u>	Obliczyć wg pkt <u>6.5.1.1.3.</u> : – potrącenia dla wartości średniej – sumę potrąceń dla pojedynczych wyników. Potrącenie stanowi wartość wyższą.
Uwaga: X% pojedynczych wyników może przybierać wartość od 0 do 100%			

Potrącenia za niewłaściwą zawartość lepiszcza rozpuszczalnego S – nadmiar nie są naliczane. W zakresie określonym w tablicach 13 i 14 dla niewłaściwej zawartości lepiszcza rozpuszczalnego S – nadmiar należy spełnić warunek odporności na koleinowanie.

Postępowanie w zakresie odchyłki zawartości lepiszcza rozpuszczalnego S – nadmiar dla wartości średniej oraz pojedynczego wyniku (próbki) uzależnione jest od warunku odporności na koleinowanie mieszanki mineralno-asfaltowej reprezentowanej przez ten wynik/wyniki. W przypadku gdy odchyłki zawartości lepiszcza rozpuszczalnego S – nadmiar przekraczają wartości dopuszczalne i mieszczą się w zakresach określonym w tablicach 13 i 14, należy potwierdzić odporność mieszanki mineralno-asfaltowej (z odchyłką w zakresie S – nadmiar) na koleinowanie wg wymagań stawianych wobec tej mieszanki.

Odbiorowi nie podlegają:

- warstwa nawierzchni, dla której odchyłką dla wartości średniej (nadmiar i niedomiar) jest większa niż granice określone w tablicy 13,
- powierzchnia reprezentowana przez pojedynczy wynik dla którego odchyłką (nadmiar i niedomiar) jest większa, niż określona w tablicy 14,
- warstwa nawierzchni bądź powierzchnia reprezentowana przez pojedynczy wynik dla których nie został spełniony warunek odporności na koleinowanie.

#### 6.4.1.2. Odchyłki w zakresie uziarnienia MMA

Odchyłką w zakresie uziarnienia jest to wartości bezwzględna różnicy pomiędzy procentową zawartością ziaren w wyekstrahowanej mieszance mineralnej uzyskana z badań laboratoryjnych, a procentową zawartością ziaren w mieszance mineralnej podaną w badaniu typu.

Jakość mieszanki mineralnej należy ocenić na podstawie:

- wielkości odchyłki obliczonej dla wartości średniej (średnia arytmetyczna wszystkich wyników z całej drogi dla danego typu MMA i danej warstwy asfaltowej) z dokładnością do 0,1,
- wielkości odchyłki obliczonej dla pojedynczego wyniku (próbki) z dokładnością do 0,1 dla sita 0,063 mm i z dokładnością do 1 dla pozostałych sit.

Wyżej wymienione kryteria należy stosować jednocześnie (oba podlegają ocenie jakości MMA).

Potrącenia stosuje się dla wartości średniej wg zasad opisanych w pkt 6.5.1. Dla kryterium dotyczącego pojedynczego wyniku nie stosuje się potrąceń – należy je spełnić wg wymagań określonych w tablicy 16.

Tablica 16. Odchyłki dopuszczalne do odbioru dotyczące zawartości ziaren kruszywa - dla pojedynczego wyniku

Oceniany parametr – przechodzi przez sito #, mm	Odchyłki dopuszczalne dla pojedynczego wyniku; %	
	AC, SMA, BBTM, PA	
	KR3÷7	KR1÷2
0,063	2,5	3,0
0,125	4	5
2	5	6
D/2 lub sito charakterystyczne	6	7
D	7	8

Tablica 17. Przewodnik do oceny jakości MMA na podstawie odchyłek w zakresie zawartości ziaren kruszywa przechodzących przez sito o wymiarze oczek 0,063 mm dla wartości średniej

Sposób postępowania	Wielkość odchyłki dla wartości średniej; p <sub>w</sub> , %	
	AC, SMA, BBTM, PA	
	KR3÷7	KR1÷2
bez potrąceń	≤ 1,5	≤ 1,5
z potrąceniami	1,6 ÷ 2,5	1,6 ÷ 3,0
nie do odbioru	≥ 2,6	≥ 3,1

Tablica 18. Przewodnik do oceny jakości MMA na podstawie odchyłek w zakresie zawartości ziaren kruszywa przechodzących przez sito o wymiarze oczek 0,125 mm dla wartości średniej

Sposób postępowania	Wielkość odchyłki dla wartości średniej; p <sub>p</sub> , %	
	AC, SMA, BBTM, PA	
	KR3÷7	KR1÷2
bez potrąceń	≤ 2,0	≤ 2,0
z potrąceniami	2,1 ÷ 4,0	2,1 ÷ 5,0
nie do odbioru	≥ 4,1	≥ 5,1

Tablica 19. Przewodnik do oceny jakości MMA na podstawie odchyłek w zakresie zawartości ziaren kruszywa przechodzących przez sito o wymiarze oczek 2 mm dla wartości średniej

Sposób postępowania	Wielkość odchyłki dla wartości średniej; p <sub>v</sub> , %	
	AC, SMA, BBTM, PA	
	KR3÷7	KR1÷2
bez potrąceń	≤ 3,0	≤ 3,0
z potrąceniami	3,1 ÷ 5,0	3,1 ÷ 6,0
nie do odbioru	≥ 5,1	≥ 6,1

Tablica 20. Przewodnik do oceny jakości MMA na podstawie odchyłek w zakresie zawartości ziaren kruszywa przechodzących przez sito o wymiarze oczek D/2 lub sito charakterystyczne dla wartości średniej

Sposób postępowania	Wielkość odchyłki dla wartości średniej; p <sub>z</sub> , %	
	AC, SMA, BBTM, PA	
	KR3÷7	KR1÷2
bez potrąceń	≤ 4,0	≤ 4,0
z potrąceniami	4,1 ÷ 6,0	4,1 ÷ 7,0
nie do odbioru	≥ 6,1	≥ 7,1

Tablica 21. Przewodnik do oceny jakości MMA na podstawie odchyłek w zakresie zawartości ziaren kruszywa przechodzących przez sito o wymiarze oczek D dla wartości średniej

Sposób postępowania	Wielkość odchyłki dla wartości średniej; p <sub>d</sub> , %	
	AC, SMA, BBTM, PA	
	KR3÷7	KR1÷2
bez potrąceń	≤ 5,0	≤ 5,0
z potrąceniami	5,1 ÷ 7,0	5,1 ÷ 7,0
nie do odbioru	≥ 7,1	≥ 8,1

#### 6.4.2. Odchyłki w zakresie grubości warstw z mieszanek mineralno-asfaltowych

Odchyłka w zakresie grubości danej warstwy lub pakietu warstw z mieszanek mineralno-asfaltowych jest to procentowe przekroczenie w dół projektowanej grubości warstwy lub pakietu i obliczona wg pkt 6.5.2. z dokładnością do 1%.

Odchyłki w zakresie grubości danej warstwy asfaltowej lub pakietu warstw oraz sposób oceny jakości na podstawie pojedynczego wyniku pomiaru przedstawione są w tabelicy 22. Wartość średnia ze wszystkich pomiarów grubości danej warstwy lub pakietu warstw powinna być równa bądź większa w stosunku do grubości przyjętej w projekcie konstrukcji nawierzchni ( $d_{p\text{sr}} \geq d_k$ ).

Tablica 22. Przewodnik do oceny jakości warstw lub pakietu warstw na podstawie odchyłki w zakresie grubości dla pojedynczego wyniku pomiaru

Sposób postępowania	Pakiet: warstwa ścieralna + wiążąca + podbudowa asfaltowa razem	Warstwa ścieralna	Warstwa wiążąca	Warstwa podbudowy
bez potrażeń	0 ÷ 10 %, ale nie więcej niż 1,0 cm	1 ÷ 5 %	1 ÷ 10 %	
z potraściami	11 ÷ 15 %, jednocześnie 1,1 ÷ 1,5 cm	6 ÷ 10 % <sup>b)</sup> 11 ÷ 15 % <sup>c)</sup>	11 ÷ 15 % <sup>a)</sup>	
nie do odbioru	≥ 16 %, jednocześnie ≥ 1,6 cm	≥ 16 %	≥ 16 %	

a) potrażenie nie zostanie zastosowane, jeżeli braki w grubości warstwy zostaną uzupełnione wyżej leżącą warstwą i będą spełnione wymagania w zakresie rzędnych wysokościowych  
b) za przekroczenie w dół projektowanej grubości warstwy ścieralnej w zakresie 6 ÷ 10 % należy naliczać połowę potrażenia ( $0,5 P_{gw}$ )  
c) za przekroczenie w dół projektowanej grubości warstwy ścieralnej w zakresie 11 ÷ 15 % należy naliczać potrażenia ( $P_{gw}$ )

Zwiększone grubości poszczególnych warstw będą zaliczane jako wyrównanie ewentualnych niedoborów niższej leżącej warstwy.

#### 6.4.3. Wartości wymagane i graniczne w zakresie wskaźnika zagęszczenia warstw z mieszanek mineralno-asfaltowych

Wskaźnik zagęszczenia każdej próbki pobranej z zagęszczonej warstwy z mieszanki mineralno-asfaltowej nawierzchni, nie może być mniejszy od wartości określonych w tabelicy 23. Wartość średnia ze wszystkich pomiarów zagęszczenia danej warstwy musi spełniać wartości wymagane.

Tablica 23. Wartości wymagane i graniczne w zakresie wskaźnika zagęszczenia dla pojedynczego wyniku

Sposób postępowania	Wskaźnik zagęszczenia dla pojedynczego wyniku; %	
	AC, SMA	
	KR3÷7	KR1÷2
bez potrażeń	≥ 98,0	≥ 98,0
z potraściami	96,5 ÷ 97,9	96,0 ÷ 97,9
nie do odbioru	≤ 96,4	≤ 95,9

##### 6.4.3.1 Warunki dodatkowe wymagane dla warstwy ścieralnej

Dla wykonanej warstwy ścieralnej na całym zadaniu w zakresie wskaźnika zagęszczenia wymaga się, aby:

a) dla odcinka reprezentowanego przez 6 próbek i więcej, minimum 90% uzyskanych wyników wskaźnika zagęszczenia była nie mniejsza niż 97,0% dla AC i SMA oraz nie mniejsza niż 96,0% dla PA.

b) dla odcinka reprezentowanego przez mniej niż 6 próbek, minimum 60% uzyskanych wyników wskaźnika zagęszczenia była nie mniejsza niż 97,0% dla AC i SMA oraz nie mniejsza niż 96,0% dla PA.

Warunkiem odbioru (bez potrażeń lub z potraściami) warstwy ścieralnej w zakresie wskaźnika zagęszczenia jest spełnienie kryterium określonego w tabelicy 22 i pkt 6.4.3.1.a lub tabelicy 22 i pkt 6.4.3.1.b.

## 6.5. Wyliczenie potrażeń

### 6.5.1. Potrażenia za skład mieszanki mineralno-asfaltowej

Badanie składu mieszanki obejmuje:

- zawartość lepiszcza rozpuszczalnego (odchyłka  $p_a$ ),
- zawartość kruszywa przechodzącego przez sito o wymiarze oczka 0,063 mm (odchyłka  $p_w$ ),
- zawartość kruszywa przechodzącego przez sito o wymiarze oczka 0,125 mm (odchyłka  $p_p$ ),
- zawartość kruszywa przechodzącego przez sito o wymiarze oczka 2 mm (odchyłka  $p_y$ ),
- zawartość kruszywa przechodzącego przez sito o wymiarze oczka D/2 mm lub sito charakterystyczne (odchyłka  $p_z$ ),
- zawartość kruszywa przechodzącego przez sito o wymiarze oczka D (odchyłka  $p_d$ )

#### 6.5.1.1. Obliczenie kwot potrąceń za niewłaściwą zawartość lepiszcza rozpuszczalnego dla wyniku pojedynczego i średniej z wyników

Sposób postępowania przy obliczaniu potrąceń powinien być zgodny z pkt 6.4.1.1. i tablicą 15. Potrącenia za zawartość lepiszcza rozpuszczalnego S – niedomiary należy obliczyć dla wartości średniej i dla pojedynczych wyników.

##### 6.5.1.1.1. Obliczenie kwot potrąceń dla wartości średniej

Potrącenie dla wartości średniej należy obliczyć, jeżeli wartość odchyłki w zakresie zawartości lepiszcza rozpuszczalnego  $p_a$  mieści się w granicach do potrąceń podanych w tablicy 13. Wielkość odchyłki w zakresie zawartości lepiszcza rozpuszczalnego  $p_a$  dla wartości średniej należy obliczyć z dokładnością do 0,01% następująco:

$$p_a = |S_B - S_T|$$

gdzie:

$S_B$  - średnia zawartość lepiszcza rozpuszczalnego z badań laboratoryjnych (średnia arytmetyczna wszystkich wyników z całej drogi dla danego typu MMA i danej warstwy asfaltowej) obliczona z dokładnością do 0,01%,

$S_T$  - zawartość lepiszcza rozpuszczalnego podana w badaniu typu.

Uwaga:

Wartość średnią w zakresie zawartości lepiszcza rozpuszczalnego należy policzyć dla minimum 6 pojedynczych próbek. Jeśli odcinek jest reprezentowanym przez mniejszą ilość próbek, wówczas kwotę potrąceń należy obliczyć jako sumę potrąceń dla pojedynczych wyników. Potrącenia obejmują kwotę za niedobór lepiszcza rozpuszczalnego, w stosunku do zawartości podanej w badaniu typu. Kwotę potrąceń należy obliczyć następująco:

$$P = A \times K \times F$$

gdzie:

P - potrącenie [PLN],

A - współczynnik wyrażony w funkcji wielkości odchyłki  $p_a$  i obliczony z dokładnością do 0,001 według poniższej zależności:

$$A = \frac{p_a}{100} \times 30$$

gdzie:

$p_a$  - wielkość odchyłki w zakresie zawartości lepiszcza rozpuszczalnego dla wartości średniej,

K - cena jednostkowa [PLN/m<sup>2</sup>] lub [PLN/t],

F - powierzchnia objęta sprawdzeniem [m<sup>2</sup>] lub odpowiednia ilość materiału [t].

W przypadku, jeśli potrącenie dotyczy nadmiaru lepiszcza, wówczas obliczoną kwotę potrąceń należy pomniejszyć o połowę. W tablicy 24 podaje się wartość parametru A dla poszczególnych odchyłek.

Tablica 24. Wartości parametru A dla odchyłki średniej

„ $p_a$ ” wielkość odchyłki dot. lepiszcza rozpuszczalnego w (%)	0,16	0,17	0,18	0,19	0,2	0,21	0,22	0,23	0,24
Wartość współczynnika A	0,048	0,051	0,054	0,057	0,060	0,063	0,066	0,069	0,072
„ $p_a$ ” wielkość odchyłki dot. lepiszcza rozpuszczalnego w (%)	0,25	0,26	0,27	0,28	0,29	0,30	0,31	0,32	0,33
Wartość współczynnika A	0,075	0,078	0,081	0,084	0,087	0,090	0,093	0,096	0,099
„ $p_a$ ” wielkość odchyłki dot. lepiszcza rozpuszczalnego w (%)	0,34	0,35	0,36	0,37	0,38	0,39	0,4	x	x
Wartość współczynnika A	0,102	0,105	0,108	0,111	0,114	0,117	0,120	x	x

##### 6.5.1.1.2. Obliczenie kwot potrąceń dla pojedynczych wyników

Potrącenie dla pojedynczych wyników należy obliczyć, jeżeli wartość odchyłki dla każdej pojedynczej próbki w zakresie zawartości lepiszcza rozpuszczalnego  $p_a$  mieści się w granicach do potrąceń podanych w tablicy 14.

Wielkość odchyłki w zakresie zawartości lepiszcza rozpuszczalnego  $p_a$  dla pojedynczego wyniku, należy obliczyć z dokładnością do 0,1% następująco:

$$p_a = |S_B - S_T|$$

gdzie:

SB - zawartość lepiszcza rozpuszczalnego w pojedynczej próbce otrzymana z badań laboratoryjnych,

ST - zawartość lepiszcza rozpuszczalnego podana w badaniu typu.

Potrącenie obejmuje kwotę za niedomiar lepiszcza rozpuszczalnego w stosunku do zawartości podanej w badaniu typu oraz za pogorszenie właściwości fizyko mechanicznych mieszanki mineralno-asfaltowej. Kwotę potrąceń należy obliczyć następująco:

$$P = A' \times K \times F$$

gdzie:

P - potrącenie [PLN],

A' - współczynnik wyrażony w funkcji wielkości odchyłki dla pojedynczej próbki  $p_a$  i obliczony z dokładnością do 0,01 według poniższej zależności:

$$A' = \frac{(p_a \times 130) - 30}{100}$$

gdzie:

$p_a$  - wielkość odchyłki w zakresie zawartości lepiszcza rozpuszczalnego dla pojedynczego wyniku,

K - cena jednostkowa [PLN/m<sup>2</sup>] lub [PLN/t],

F - powierzchnia objęta sprawdzeniem [m<sup>2</sup>] lub odpowiednia ilość materiału [t].

W celu ułatwienia posługiwania się wzorem, w tablicy 25 podaje się wartości parametru A' dla poszczególnych odchyłek.

Tablica 25. Tabełaryczne przedstawienie wartości parametru A' dla odchyłki pojedynczego wyniku

„ $p_a$ ” wielkość odchyłki dot. lepiszcza rozpuszczalnego w (%)	0,4	0,5
Wartość współczynnika A'	0,22	0,35

#### 6.5.1.1.3. Ostateczna kwota potrąceń za niewłaściwą zawartość lepiszcza rozpuszczalnego

Ostateczna wartość potrąceń za niewłaściwą zawartość lepiszcza rozpuszczalnego w MMA stanowi kwota odpowiadająca:

– sumie potrąceń dla pojedynczych wyników w przypadku, jeśli odchyłka dla wartości średniej jest mniejsza niż określona w tablicy 13 dla której ustala się potrącenia (sposób postępowania II opisany w tablicy 15)

lub

– wartości wyższej obliczonej jako:

- potrącenie dla wartości średniej,
- sumy potrąceń dla pojedynczych wyników, jeśli odchyłki dla wartości średniej mieszczą się w granicach określonych w tablicy 13 dla których ustala się potrącenia (sposób postępowania III opisany w tablicy 15).

#### 6.5.1.2. Obliczenie kwot potrąceń za niewłaściwe uziarnienie MMA dla wartości średniej

Potrącenie dla wartości średniej należy obliczyć, jeżeli wartość odchyłki w zakresie ziaren przechodzących przez dane sito tj. o wymiarze oczka:

– 0,063 mm - odchyłka  $p_w$

– 0,125 mm - odchyłka  $p_p$

– 2 mm - odchyłka  $p_y$

– D/2 mm lub sito charakterystyczne - odchyłka  $p_z$

– D - odchyłka  $p_d$

mieści się w granicach do potrąceń podanych w tablicach od 17 do 21.

6.5.1.2.1. Obliczanie kwot potrąceń za niewłaściwą ilość kruszywa przechodzącego przez sito o wymiarze oczek 0,063 mm

Wielkość odchyłki w zakresie zawartości ziaren przechodzących przez sito o wymiarze oczka 0,063 mm dla wartości średniej należy obliczyć z dokładnością do 0,1% następująco:

$$p_w = |Z_B - Z_T|$$

gdzie:

$Z_B$  - średnia zawartość ziaren przechodzących przez sito o wymiarze oczka 0,063 mm z badań laboratoryjnych (średnia arytmetyczna wszystkich wyników z całej drogi dla danego typu MMA i danej warstwy asfaltowej) obliczona z dokładnością do 0,1%,

$Z_T$  - zawartość ziaren przechodzących przez sito o wymiarze oczka 0,063 mm podana w badaniu typu.

Kwotę potrąceń należy obliczyć według następującego wzoru:

$$p_w = 0,3 \times U \times K \times F$$

gdzie:

$P_w$  - potrącenie [PLN],

$K$  - cena jednostkowa [PLN/m<sup>2</sup>] lub [PLN/t],

$F$  - powierzchnia objęta sprawdzeniem [m<sup>2</sup>] lub odpowiednia ilość materiału [t],

$U$  - współczynnik wyrażony w funkcji parametru  $w$  i obliczony z dokładnością do 0,001 według poniższej zależności:

$$U = 0,045 \times w^2 + 0,026 \times w + 0,002$$

gdzie:

$w$  - przekroczenie wielkości odchyłki  $p_w$  o wartość dopuszczalnej odchyłki bez potrąceń ( $T$ ) podanej w tablicy 17, w zakresie zawartości ziaren przechodzących przez sito o boku oczka 0,063mm dla wartości średniej, obliczona z dokładnością do 0,1% następująco:

$$w = p_w - T$$

gdzie:

$T$  - dopuszczalna wielkość odchyłki bez potrąceń podana w tablicy 17.

W celu ułatwienia posługiwania się wzorem, w tablicy 26 podaje się wartość parametru  $U$  dla poszczególnych wartości przekroczenia odchyłek.

Tablica 26. Współczynnik  $U$  do obliczania potrąceń za niewłaściwą ilość kruszywa przechodzącego przez sito o danym wymiarze oczka

„w, p, y, z, d” wielkość „pi-T” dot. uziarnienia w (%)	0,1	0,2	0,3	0,4	0,5	0,6	0,7	0,8
Wartość współczynnika $U$	0,005	0,009	0,014	0,020	0,026	0,034	0,042	0,052
„w, p, y, z, d” wielkość „pi-T” dot. uziarnienia w (%)	0,9	1,0	1,1	1,2	1,3	1,4	1,5	1,6
Wartość współczynnika $U$	0,062	0,073	0,085	0,098	0,112	0,127	0,142	0,159
„w, p, y, z, d” wielkość „pi-T” dot. uziarnienia w (%)	1,7	1,8	1,9	2,0	2,1	2,2	2,3	2,4 i powyżej
Wartość współczynnika $U$	0,176	0,195	0,214	0,234	0,255	0,277	0,300	0,324

6.5.1.2.2. Obliczanie kwot potrąceń za niewłaściwą ilość kruszywa przechodzącego przez sito o wymiarze oczek 0,125 mm

Wielkość odchyłki w zakresie zawartości ziaren przechodzących przez sito o wymiarze oczka 0,125 mm dla wartości średniej należy obliczyć z dokładnością do 0,1% następująco:

$$p_p = |Z_B - Z_T|$$

gdzie:

$Z_B$  - średnia zawartość ziaren przechodzących przez sito o wymiarze oczka 0,125 mm z badań laboratoryjnych (średnia arytmetyczna wszystkich wyników z całej drogi dla danego typu MMA i danej warstwy asfaltowej) obliczona z dokładnością do 0,1%,

$Z_T$  - zawartość ziaren przechodzących przez sito o wymiarze oczka 0,125 mm podana w badaniu typu.

Kwotę potrąceń należy obliczyć według następującego wzoru:

$$P_p = 0,1 \times U \times K \times F$$

gdzie:

$P_p$  - potrącenie [PLN],

$K$  - cena jednostkowa [PLN/m<sup>2</sup>] lub [PLN/t],

$F$  - powierzchnia objęta sprawdzeniem [m<sup>2</sup>] lub odpowiednia ilość materiału [t],

$U$  - współczynnik wyrażony w funkcji wielkości parametru  $p$  i obliczony z dokładnością do 0,001 według wzoru podanego w punkcie 6.5.1.2.1 – w miejsce parametru „w” należy wstawić parametr „p”. W celu ułatwienia posługiwania się wzorem, w tabelicy 26 podaje się wartość parametru  $U$  dla poszczególnych wartości przekroczenia odchyłek,

$p$  - przekroczenie wielkości odchyłki  $p_p$  o wartość dopuszczalnej odchyłki bez potrąceń ( $T$ ) podanej w tabelicy 18, w zakresie zawartości ziaren przechodzących przez sito o boku oczka 0,125 mm dla wartości średniej, obliczona z dokładnością do 0,1% następująco:

$$p = p_p - T$$

gdzie:

$T$  - dopuszczalna wielkość odchyłki bez potrąceń podana w tabelicy 18.

#### 6.5.1.2.3. Obliczanie kwot potrąceń za niewłaściwą ilość kruszywa przechodzącego przez sito o wymiarze oczek 2 mm

Wielkość odchyłki w zakresie zawartości ziaren przechodzących przez sito o wymiarze oczka 2 mm dla wartości średniej należy obliczyć z dokładnością do 0,1% następująco:

$$p_y = |Z_B - Z_T|$$

gdzie:

$Z_B$  - średnia zawartość ziaren przechodzących przez sito o wymiarze oczka 2 mm z badań laboratoryjnych (średnia arytmetyczna wszystkich wyników z całej drogi dla danego typu MMA i danej warstwy asfaltowej) obliczona z dokładnością do 0,1%,

$Z_T$  - zawartość ziaren przechodzących przez sito o wymiarze oczka 2 mm podana w badaniu typu.

Kwotę potrąceń należy obliczyć według następującego wzoru:

$$p_y = 0,3 \times U \times K \times F$$

gdzie:

$P_y$  - potrącenie [PLN],

$K$  - cena jednostkowa [PLN/m<sub>2</sub>] lub [PLN/t],

$F$  - powierzchnia objęta sprawdzeniem [m<sub>2</sub>] lub odpowiednia ilość materiału [t],

$U$  - współczynnik wyrażony w funkcji wielkości parametru  $y$  i obliczony z dokładnością do 0,001 według wzoru podanego w punkcie 6.5.1.2.1 – w miejsce parametru  $w$  należy wstawić parametr  $y$ . W celu ułatwienia posługiwania się wzorem, w tabelicy 26 podaje się wartość parametru  $U$  dla poszczególnych wartości przekroczenia odchyłek,

$y$  - przekroczenie wielkości odchyłki  $p_y$  o wartość dopuszczalnej odchyłki bez potrąceń ( $T$ ) podanej w tabelicy 19, w zakresie zawartości ziaren przechodzących przez sito o boku oczka 2 mm dla wartości średniej, obliczona z dokładnością do 0,1% następująco:

$$y = p_y - T$$

gdzie:

$T$  - dopuszczalna wielkość odchyłki bez potrąceń podana w tabeli tabelicy 19.

#### 6.5.1.2.4. Obliczanie kwot potrąceń za niewłaściwą ilość kruszywa przechodzącego przez sito o wymiarze oczek D/2 mm lub sito charakterystyczne

Wielkość odchyłki w zakresie zawartości ziaren przechodzących przez sito o wymiarze oczka D/2 mm lub sito charakterystyczne dla wartości średniej należy obliczyć z dokładnością do 0,1% następująco:

$$p_z = |Z_B - Z_T|$$

gdzie:

$Z_B$  - średnia zawartość ziaren przechodzących przez sito o wymiarze oczka D/2 mm lub sito charakterystyczne z badań laboratoryjnych (średnia arytmetyczna wszystkich wyników z całej drogi dla danego typu MMA i danej warstwy asfaltowej) obliczona z dokładnością do 0,1%,

$Z_T$  - zawartość ziaren przechodzących przez sito o wymiarze oczka D/2 mm lub sito charakterystyczne podana w badaniu typu.

Kwotę potrąceń należy obliczyć według następującego wzoru:

$$p_z = 0,1 \times U \times K \times F$$

gdzie:

$P_z$  - potrącenie [PLN],

K - cena jednostkowa [PLN/m<sup>2</sup>] lub [PLN/t],

F - powierzchnia objęta sprawdzeniem [m<sup>2</sup>] lub odpowiednia ilość materiału [t],

U - współczynnik wyrażony w funkcji wielkości parametru z i obliczony z dokładnością do 0,001 według wzoru podanego w punkcie 6.5.1.2.1. – w miejsce parametru w należy wstawić parametr z. W celu ułatwienia posługiwania się wzorem, w tablicy 26 podaje się wartość parametru U dla poszczególnych wartości przekroczenia odchyłek,

z - przekroczenie wielkości odchyłki  $p_z$  o wartość dopuszczalnej odchyłki bez potrąceń (T) podanej w tablicy 20, w zakresie zawartości ziaren przechodzących przez sito o boku oczka D/2 mm lub sito charakterystyczne mm dla wartości średniej, obliczona z dokładnością do 0,1% następująco:

$$z = p_z - T$$

gdzie:

T - dopuszczalna wielkość odchyłki bez potrąceń podana w tablicy 20.

#### 6.5.1.2.5. Obliczanie kwot potrąceń za niewłaściwą ilość kruszywa przechodzącego przez sito o wymiarze oczek D mm

Wielkość odchyłki w zakresie zawartości ziaren przechodzących przez sito o wymiarze boku oczka D mm dla wartości średniej należy obliczyć z dokładnością do 0,1% następująco:

$$p_d = |Z_B - Z_T|$$

gdzie:

$Z_B$  - średnia zawartość ziaren przechodzących przez sito o wymiarze oczka D mm z badań laboratoryjnych (średnia arytmetyczna wszystkich wyników z całej drogi dla danego typu MMA i danej warstwy asfaltowej) obliczona z dokładnością do 0,1%,

$Z_T$  - zawartość ziaren przechodzących przez sito o wymiarze oczka D mm podana w badaniu typu. Kwotę potrąceń należy obliczyć według następującego wzoru:

$$p_d = 0,1 \times U \times K \times F$$

gdzie:

$P_d$  - potrącenie [PLN],

K - cena jednostkowa [PLN/m<sup>2</sup>] lub [PLN/t],

F - powierzchnia objęta sprawdzeniem [m<sup>2</sup>] lub odpowiednia ilość materiału [t],

U - współczynnik wyrażony w funkcji wielkości parametru d i obliczony z dokładnością do 0,001 według wzoru podanego w punkcie 6.5.1.2.1. – w miejsce parametru w należy wstawić parametr d. W celu ułatwienia posługiwania się wzorem, w tablicy 26 podaje się wartość parametru U dla poszczególnych wartości przekroczenia odchyłek,

d - przekroczenie wielkości odchyłki  $p_d$  o wartość dopuszczalnej odchyłki bez potrąceń (T) podanej w tablicy 21, w zakresie zawartości ziaren przechodzących przez sito o boku oczka D mm dla wartości średniej, obliczona z dokładnością do 0,1% następująco:

$$d = d_z - T$$

gdzie:

T - dopuszczalna wielkość odchyłki bez potrąceń podana w tablicy 21

#### 6.5.1.2.6. Ostateczna kwota potrąceń za niewłaściwe uziarnienie MMA

Ostateczna wartość potrąceń za niewłaściwe uziarnienie MMA stanowi kwota odpowiadająca sumie potrąceń obliczonych dla wartości średniej w zakresie ziaren przechodzących przez sito o danym wymiarze oczka, tj.:

$$p = p_w + p_p + p_y + p_z + p_d$$

### 6.5.2. Potrącenia za niewłaściwą grubość warstwy lub pakietu warstw z mieszanek mineralno-asfaltowych

Wartość średnia ze wszystkich pomiarów grubości danej warstwy lub pakietu warstw powinna być równa bądź większa w stosunku do grubości przyjętej w projekcie konstrukcji nawierzchni ( $d_{p\ sr} \geq d_k$ ).

Dopuszcza się zawyżenie średniej grubości danej warstwy lub średniej grubości pakietu warstw z mieszanek mineralno-asfaltowych pod warunkiem, że zostaną spełnione wymagania w zakresie odchyłek dopuszczalnych dla rzędnych wysokościowych.

Potrącenia naliczane są wyłącznie dla pojedynczych wyników kwalifikujących się do potrąceń wg tablicy 22 (tj. dla zaniżonych grubości – wartość odchyłki  $p_{gw} > 0$ ).

Za przekroczenie w dół projektowanej grubości warstwy ścieralnej w zakresie  $6 \div 10\%$  wg tablicy 22 należy naliczać połowę potrącenia ( $0,5 P_{gw}$ ).

Potrącenie za niewłaściwą grubość danej warstwy lub pakietu warstw jest sumą potrąceń obliczonych dla pojedynczych pomiarów.

Wartość odchyłki  $p_{gw}$  w zakresie grubości danej warstwy lub pakietu warstw dla pojedynczego pomiaru, należy obliczyć z dokładnością do 1% następująco:

$$p_{gw} = \frac{(d_k - d_p)}{d_k} \times 100$$

gdzie:

$d_k$  - grubość danej warstwy lub pakietu warstw przyjęta w projekcie konstrukcji nawierzchni,  
 $d_p$  - grubość danej warstwy lub pakietu warstw otrzymana w wyniku pojedynczego pomiaru.

Potrącenie oblicza się według następującego wzoru:

$$P_{gw} = \frac{p_{gw}}{100} \times 3,75 \times K \times F$$

gdzie:

$P_{gw}$  - potrącenie [PLN],

$p_{gw}$  - wartość odchyłki, przekroczenia w dół od grubości przyjętej w konstrukcji nawierzchni [%],

$K$  - cena jednostkowa [PLN/m<sup>2</sup>],

$F$  - powierzchnia objęta sprawdzeniem [m<sup>2</sup>].

Większe grubości wbudowywania poszczególnych warstw nawierzchni wynikają w pierwszym rzędzie z powodu jaki stwarza konieczność wyrównania zaniżonej grubości warstwy leżącej poniżej, przy wykonywaniu warstwy górnej według zapisów umownych.

Zamawiający nie rekompensuje zwiększonej grubości warstwy ścieralnej. Obowiązuje to również w przypadku kiedy zostaje ułożona tylko jedna warstwa. Mniejsze grubości ułożonych warstw są nieuwzględniane (tj. potrącenia nie będą dokonywane), o ile zostaną wyrównane poprzez dodatkowe grubości wyżej leżących warstw.

### 6.5.3. Potrącenia za wskaźnik zagęszczenia warstw z mieszanek mineralno-asfaltowych

Potrącenia naliczane są wyłącznie dla pojedynczych wyników kwalifikujących się do potrąceń wg tablicy 23. Potrącenie za niewłaściwe zagęszczenie warstwy jest sumą potrąceń obliczonych dla pojedynczych wyników. Wielkość różnicy w zakresie wskaźnika zagęszczenia  $p_c$  dla pojedynczego wyniku, należy obliczyć z dokładnością do 0,1% następująco:

$$p_c = |p_W - p_B|$$

gdzie:

$p_B$  - zagęszczenie warstwy w pojedynczej próbie otrzymana z badań laboratoryjnych,

$p_W$  - dolna granica wymaganego zagęszczenia warstwy z określonego typu mieszanki.

Kwotę potrąceń należy obliczyć następująco:

$$P = \frac{p_e^2}{100} \times 6 \times K \times F$$

gdzie:

P - potrącenie [PLN],

$p_e$  - wielkość różnicy w zakresie wskaźnika zagęszczenia dla pojedynczego wyniku [%],

K - cena jednostkowa [PLN/m<sup>2</sup>],

F - powierzchnia objęta sprawdzeniem [m<sup>2</sup>].

#### 6.6. Zawartość wolnych przestrzeni w próbkach Marshall'a

Zawartość wolnych przestrzeni w próbce Marshall'a nie może wykraczać poza wartości dopuszczalne określone w tabelicy 8.

#### 6.7. Warstwa asfaltowa

##### 6.7.1. Wolna przestrzeń w warstwie

Zagęszczenie wykonanej warstwy, wyrażone zawartością wolnych przestrzeni, nie może przekroczyć wartości dopuszczalnych podanych w tabelicy 11. Dotyczy to każdego pojedynczego oznaczenia danej właściwości. Obie badane właściwości warstwy należy obliczać z dokładnością do jednego miejsca po przecinku.

Określenie gęstości objętościowej należy wykonywać według PN-EN 12697-6 [32].

##### 6.7.2. Spadki poprzeczne

Spadki poprzeczne nawierzchni należy badać nie rzadziej niż co 20 m oraz w punktach głównych łuków poziomych. Spadki poprzeczne powinny być zgodne z dokumentacją projektową, z tolerancją  $\pm 0,5\%$ .

##### 6.7.3. Równość podłużna

Pomiary równości podłużnej należy wykonywać w środku każdego ocenianego pasa ruchu.

Do oceny równości podłużnej warstwy ścieralnej nawierzchni dróg klasy Z i dróg wyższych klas należy stosować jedną z poniższych metod. Równość podłużna mierzona obiema metodami (metodą profilometryczną i łaty 4-metrowej) powinna być spełniona jednocześnie dla wykonanej warstwy ścieralnej.

##### 6.7.3.1. Metoda profilometryczna

Metoda umożliwiająca wyznaczenie wskaźnika równości IRI.

Do pomiarów profilometrycznych powinien być używany sprzęt umożliwiający rejestrację z błędem pomiaru nie większym niż 1,0 mm, profilu podłużnego o charakterystycznej długości 50 m. Wartość IRI wyznacza się dla odcinków miarodajnych o długości nieprzekraczającej 1000 m. Wymagana równość podłużna jest określona przez wartości wskaźnika, których nie można przekroczyć na 50%, 80% i 100% długości wyznaczonego odcinka miarodajnego. Wartości wskaźnika IRI określa tabela:

Tabela 19. Dopuszczalne wartości wskaźnika równości podłużnej IRI dla warstwy ścieralnej

Klasa drogi	Element nawierzchni	Wartości wskaźnika IRI [mm/m]		
		50%	80%	100%
Z, L	Pasy ruchu	$\leq 2,8$	$\leq 3,9$	$\leq 4,9$

Jeżeli na odcinku nie można wyznaczyć więcej niż 10 wartości IRI, to wartość miarodajna będąca sumą wartości średniej E(IRI) i odchylenia standardowego D : E(IRI) + D nie powinna przekroczyć wartości odpowiedniej dla 80% długości badanego odcinka nawierzchni.

##### 6.7.3.2. Metoda czterometrowej łaty i klina

Do oceny równości podłużnej warstwy ścieralnej niezależnie od pomiarów profilometrycznych należy stosować metodę z wykorzystaniem łaty 4-metrowej i klina lub metodę równoważną, mierząc wysokość prześwitu w połowie długości łaty. Pomiar wykonuje się nie rzadziej niż co 10 m. Wymagana równość podłużna jest określona przez wartość odchylenia równości (prześwitu). Przez odchylenie równości rozumie się największą odległość między łatą a mierzoną powierzchnią. Dopuszczalne nierówności określa tabela:

Tabela 20. Dopuszczalne nierówności podłużne dla warstwy ścieralnej

Klasa drogi	Element nawierzchni	Dopuszczalna nierówność [mm] dla 100% pomiarów
Z, L	Pasy ruchu	≤ 6

#### 6.7.4. Równość poprzeczna

Do pomiaru poprzecznej równości nawierzchni powinna być stosowana metoda z wykorzystaniem 4-metrowej łąty i klina lub metody równoważnej użyciu łąty i klina. Pomiar należy wykonywać w kierunku prostopadłym do osi jezdni, na każdym ocenianym pasie ruchu, nie rzadziej niż co 5 m, a liczba pomiarów nie może być mniejsza niż 20. Wymagana równość poprzeczna jest określona przez wartości odchyłek równości, które nie mogą być przekroczone w liczbie pomiarów stanowiących 90% i 100% albo 95% i 100% liczby pomiarów na wyznaczonym odcinku miarodajnym o długości 100 m. Odchylenie równości oznacza największą odległość między łątą a mierzoną powierzchnią w danym profilu. Wartości odchyłek, wyrażone w mm, określa tabela:

Tablica 21. Dopuszczalne nierówności poprzeczne dla warstwy ścieralnej

Klasa drogi	Element nawierzchni	Dopuszczalna nierówność [mm]		
		90%	95%	100%
Z, L	Pasy ruchu	≤ 6	-	≤ 9

#### 6.7.5. Pozostałe właściwości warstwy asfaltowej

Szerokość warstwy, mierzona 10 razy na 1 km każdej jezdni, nie może się różnić od szerokości projektowanej o więcej niż -0/+10 cm.

Rzędne wysokościowe, mierzone co 10 m na prostych i co 10 m na osi podłużnej i krawędziach, powinny być zgodne z dokumentacją projektową z dopuszczalną tolerancją ± 1 cm, przy czym co najmniej 95% wykonanych pomiarów nie może przekraczać przedziału dopuszczalnych odchyłek.

Ukształtowanie osi w planie, mierzone co 100 m, nie powinno różnić się od dokumentacji projektowej o ± 5 cm.

Złącza podłużne i poprzeczne, sprawdzone wizualnie, powinny być równe i związane, wykonane w linii prostej, równoległe lub prostopadłe do osi drogi. Przylegające warstwy powinny być w jednym poziomie. Wygląd zewnętrzny warstwy, sprawdzony wizualnie, powinien być jednorodny, bez spękań, deformacji, plam i wykruszeń.

## 7. OBMIAR ROBÓT

### 7.1. Ogólne zasady obmiaru robót

Ogólne zasady obmiaru robót podano w SST D-00.00.00 „Wymagania ogólne” pkt 7.

### 7.2. Jednostka obmiarowa

Jednostką obmiarową jest m<sup>2</sup> (metr kwadratowy) warstwy ścieralnej nawierzchni z betonu asfaltowego AC 11S.

## 8. ODBIÓR ROBÓT

Ogólne zasady odbioru robót podano w SST D-00.00.00 „Wymagania ogólne” pkt 8.

Roboty uznaje się za wykonane zgodnie z dokumentacją projektową, ST i wymaganiami Przedstawiciela Zamawiającego, jeżeli wszystkie pomiary i badania z zachowaniem tolerancji według pkt 6 dały wyniki pozytywne.

Zamawiający w razie niedotrzymania wartości dopuszczalnych dokona potrąceń. Ewentualne potrącenia zostaną naliczone wg pkt 6.4

## 9. PODSTAWA PŁATNOŚCI

### 9.1. Ogólne ustalenia dotyczące podstawy płatności

Ogólne ustalenia dotyczące podstawy płatności podano w SST D-00.00.00 „Wymagania ogólne” pkt 9.

### 9.2. Cena jednostki obmiarowej

Cena wykonania 1 m<sup>2</sup> warstwy ścieralnej z betonu asfaltowego (AC) obejmuje:

- prace pomiarowe i roboty przygotowawcze,
- oznakowanie robót,
- dostarczenie materiałów i sprzętu,

- opracowanie recepty laboratoryjnej,
- oczyszczenie warstwy wiążącej przed skropieniem,
- wykonanie próby technologicznej i odcinka próbnego,
- wyprodukowanie mieszanki i jej transport na miejsce wbudowania,
- pokrycie taśmą asfaltową lub gorącym asfaltem złączy technologicznych, krawędzi urządzeń obcych i krawężników,
- rozłożenie i zagęszczenie mieszanki,
- obcięcie krawędzi zewnętrznych i posmarowanie ich gorącym asfaltem,
- przeprowadzenie pomiarów i badań wymaganych w specyfikacji technicznej,
- odwiezienie sprzętu.

### 9.3. Sposób rozliczenia robót tymczasowych i prac towarzyszących

Cena wykonania robót określonych niniejszą SST obejmuje:

- roboty tymczasowe, które są potrzebne do wykonania robót podstawowych, ale nie są przekazywane Zamawiającemu i są usuwane po wykonaniu robót podstawowych,
- prace towarzyszące, które są niezbędne do wykonania robót podstawowych, niezaliczane do robót tymczasowych, jak geodezyjne wytyczenie robót itd.

## 10. PRZEPISY ZWIĄZANE

### 10.1. Szczegółowe specyfikacje techniczne (SST)

1. D-00.00.00 Wymagania ogólne

### 10.2. Normy

(Zestawienie zawiera dodatkowo normy PN-EN związane z badaniami materiałów występujących w niniejszej SST)

2. PN-EN 196-21 Metody badania cementu – Oznaczanie zawartości chlorków, dwutlenku węgla i alkaliów w cemencie
3. PN-EN 459-2 Wapno budowlane – Część 2: Metody badań
4. PN-EN 932-3 Badania podstawowych właściwości kruszyw – Procedura i terminologia uproszczonego opisu petrograficznego
5. PN-EN 933-1 Badania geometrycznych właściwości kruszyw – Oznaczanie składu ziarnowego – Metoda przesiewania
6. PN-EN 933-3 Badania geometrycznych właściwości kruszyw – Oznaczanie kształtu ziaren za pomocą wskaźnika płaskości
7. PN-EN 933-4 Badania geometrycznych właściwości kruszyw – Część 4: Oznaczanie kształtu ziaren – Wskaźnik kształtu
8. PN-EN 933-5 Badania geometrycznych właściwości kruszyw – Oznaczanie procentowej zawartości ziaren o powierzchniach powstałych w wyniku przekruszenia lub łamania kruszyw grubych
9. PN-EN 933-6 Badania geometrycznych właściwości kruszyw – Część 6: Ocena właściwości powierzchni – Wskaźnik przepływu kruszywa
10. PN-EN 933-9 Badania geometrycznych właściwości kruszyw – Ocena zawartości drobnych cząstek – Badania błękitem metylenowym
11. PN-EN 933-10 Badania geometrycznych właściwości kruszyw – Część 10: Ocena zawartości drobnych cząstek – Uziarnienie wypełniaczy (przesiewanie w strumieniu powietrza)
12. PN-EN 1097-2 Badania mechanicznych i fizycznych właściwości kruszyw – Metody oznaczania odporności na rozdrabnianie
13. PN-EN 1097-3 Badania mechanicznych i fizycznych właściwości kruszyw – Oznaczanie gęstości nasypowej i jamistości
14. PN-EN 1097-4 Badania mechanicznych i fizycznych właściwości kruszyw – Część 4: Oznaczanie pustych przestrzeni suchego, zagęszczonego wypełniacza
15. PN-EN 1097-5 Badania mechanicznych i fizycznych właściwości kruszyw – Część 5: Oznaczanie zawartości wody przez suszenie w suszarce z wentylacją
16. PN-EN 1097-6 Badania mechanicznych i fizycznych właściwości kruszyw – Część 6: Oznaczanie gęstości ziaren i nasiąkliwości
17. PN-EN 1097-7 Badania mechanicznych i fizycznych właściwości kruszyw – Część 7: Oznaczanie gęstości wypełniacza – Metoda piknometryczna
18. PN-EN 1097-8 Badania mechanicznych i fizycznych właściwości kruszyw – Część 8: Oznaczanie polerowalności kamienia
19. PN-EN 1367-1 Badania właściwości cieplnych i odporności kruszyw na działanie czynników

		atmosferycznych
20.	PN-EN 1367-3	– Część 1: Oznaczanie mrozoodporności Badania właściwości cieplnych i odporności kruszyw na działanie czynników atmosferycznych
21.	PN-EN 1426	– Część 3: Badanie bazaltowej zgorzeli słonecznej metodą gotowania Asfalty i produkty asfaltowe – Oznaczanie penetracji igłą
22.	PN-EN 1427	Asfalty i produkty asfaltowe – Oznaczanie temperatury mięknięcia – Metoda Pierścieni i Kula
23.	PN-EN 1428	Asfalty i lepiszcza asfaltowe – Oznaczanie zawartości wody w emulsjach asfaltowych – Metoda destylacji azeotropowej
24.	PN-EN 1429	Asfalty i lepiszcza asfaltowe – Oznaczanie pozostałości na sicie emulsji asfaltowych oraz trwałości podczas magazynowania metodą pozostałości na sicie
25.	PN-EN 1744-1	Badania chemicznych właściwości kruszyw – Analiza chemiczna
26.	PN-EN 1744-4	Badania chemicznych właściwości kruszyw – Część 4: Oznaczanie podatności wypełniaczy do mieszanek mineralno-asfaltowych na działanie wody
27.	PN-EN 12591	Asfalty i produkty asfaltowe – Wymagania dla asfaltów drogowych
28.	PN-EN 12592	Asfalty i produkty asfaltowe – Oznaczanie rozpuszczalności
29.	PN-EN 12593	Asfalty i produkty asfaltowe – Oznaczanie temperatury łamliwości Fraassa
30.	PN-EN 12606-1	Asfalty i produkty asfaltowe – Oznaczanie zawartości parafiny – Część 1: Metoda destylacyjna
31.	PN-EN 12607-1 i PN-EN 12607-3	Asfalty i produkty asfaltowe – Oznaczanie odporności na twardnienie pod wpływem ciepła i powietrza – Część 1: Metoda RTFOT Jw. Część 3: Metoda RTFOT
32.	PN-EN 12697-6	Mieszanki mineralno-asfaltowe – Metody badań mieszanek mineralno-asfaltowych na gorąco – Część 6: Oznaczanie gęstości objętościowej metodą hydrostatyczną
33.	PN-EN 12697-8	Mieszanki mineralno-asfaltowe – Metody badań mieszanek mineralno-asfaltowych na gorąco – Część 8: Oznaczanie zawartości wolnej przestrzeni
34.	PN-EN 12697-11	Mieszanki mineralno-asfaltowe – Metody badań mieszanek mineralno-asfaltowych na gorąco – Część 11: Określenie powiązania pomiędzy kruszywem i asfaltem
35.	PN-EN 12697-12	Mieszanki mineralno-asfaltowe – Metody badań mieszanek mineralno-asfaltowych na gorąco – Część 12: Określanie wrażliwości na wodę
36.	PN-EN 12697-13	Mieszanki mineralno-asfaltowe – Metody badań mieszanek mineralno-asfaltowych na gorąco – Część 13: Pomiar temperatury
37.	PN-EN 12697-18	Mieszanki mineralno-asfaltowe – Metody badań mieszanek mineralno-asfaltowych na gorąco – Część 18: Spływanie lepiszcza
38.	PN-EN 12697-22	Mieszanki mineralno-asfaltowe – Metody badań mieszanek mineralno-asfaltowych na gorąco – Część 22: Koleinowanie
39.	PN-EN 12697-27	Mieszanki mineralno-asfaltowe – Metody badań mieszanek mineralno-asfaltowych na gorąco – Część 27: Pobieranie próbek
40.	PN-EN 12697-36	Mieszanki mineralno-asfaltowe – Metody badań mieszanek mineralno-asfaltowych na gorąco – Część 36: Oznaczanie grubości nawierzchni asfaltowych
41.	PN-EN 12846	Asfalty i lepiszcza asfaltowe – Oznaczanie czasu wypływu emulsji asfaltowych lepkościomierzem wypływowym
42.	PN-EN 12847	Asfalty i lepiszcza asfaltowe – Oznaczanie sedymentacji emulsji asfaltowych
43.	PN-EN 12850	Asfalty i lepiszcza asfaltowe – Oznaczanie wartości pH emulsji asfaltowych
44.	PN-EN 13043	Kruszywa do mieszanek bitumicznych i powierzchniowych utwaleń stosowanych na drogach, lotniskach i innych powierzchniach przeznaczonych do ruchu
45.	PN-EN 13074	Asfalty i lepiszcza asfaltowe – Oznaczanie lepiszczy z emulsji asfaltowych przez odparowanie
46.	PN-EN 13075-1	Asfalty i lepiszcza asfaltowe – Badanie rozpadu – Część 1: Oznaczanie indeksu rozpadu

47. PN-EN 13108-1 kationowych emulsji asfaltowych, metoda z wypełniaczem mineralnym  
Mieszanki mineralno-asfaltowe – Wymagania – Część 1: Beton Asfaltowy
48. PN-EN 13108-20 Mieszanki mineralno-asfaltowe – Wymagania – Część 20: Badanie typu
49. PN-EN 13179-1 Badania kruszyw wypełniających stosowanych do mieszanek bitumicznych  
– Część 1: Badanie metodą Pierścienia i Kuli
50. PN-EN 13179-2 Badania kruszyw wypełniających stosowanych do mieszanek bitumicznych – Część 2:  
Liczba bitumiczna
51. PN-EN 13398 Asfalty i lepiszcza asfaltowe – Oznaczanie nawrotu sprężystego asfaltów modyfikowanych
52. PN-EN 13399 Asfalty i lepiszcza asfaltowe – Oznaczanie odporności na magazynowanie modyfikowanych  
asfaltów
53. PN-EN 13587 Asfalty i lepiszcza asfaltowe – Oznaczanie ciągliwości lepiszczy asfaltowych metodą  
pomiaru ciągliwości
54. PN-EN 13588 Asfalty i lepiszcza asfaltowe – Oznaczanie kohezji lepiszczy asfaltowych metodą testu  
wahadłowego
55. PN-EN 13589 Asfalty i lepiszcza asfaltowe – Oznaczanie ciągliwości modyfikowanych asfaltów – Metoda  
z duktylometrem
56. PN-EN 13614 Asfalty i lepiszcza asfaltowe – Oznaczanie przyczepności emulsji bitumicznych przez  
zanurzenie w wodzie  
– Metoda z kruszywem
57. PN-EN 13703 Asfalty i lepiszcza asfaltowe – Oznaczanie energii deformacji
58. PN-EN 13808 Asfalty i lepiszcza asfaltowe – Zasady specyfikacji kationowych emulsji asfaltowych
59. PN-EN 14023 Asfalty i lepiszcza asfaltowe – Zasady specyfikacji asfaltów modyfikowanych polimerami
60. PN-EN 14188-1 Wypełniacze złączy i zalewy – Część 1: Specyfikacja zalew na gorąco
61. PN-EN 14188-2 Wypełniacze złączy i zalewy – Część 2: Specyfikacja zalew na zimno
62. PN-EN 22592 Przetwory naftowe – Oznaczanie temperatury zapłonu i palenia – Pomiar metodą otwartego  
tygla Clevelanda
63. PN-EN ISO 2592 Oznaczanie temperatury zapłonu i palenia – Metoda otwartego tygla Clevelanda
- 63.1. PN-EN 13108-21 Mieszanki mineralno-asfaltowe – Wymagania – Część 21: Zakładowa Kontrola Produkcji

### 10.3. Wymagania techniczne

68. WT-1:2014 Wymagania Techniczne. Kruszywa do mieszanek mineralno-asfaltowych i powierzchniowych  
utrwałeni na drogach krajowych,
69. WT-2:2014 Mieszanki mineralno-asfaltowe. Wymagania Techniczne. Nawierzchnie asfaltowe na drogach  
krajowych

### 10.4. Inne dokumenty

70. Rozporządzenie Ministra Transportu i Gospodarki Morskiej z dnia 2 marca 1999 r. w sprawie warunków  
technicznych, jakim powinny odpowiadać drogi publiczne i ich usytuowanie (Dz.U. nr 43, poz. 430)
71. Katalog typowych konstrukcji nawierzchni podatnych i półsztywnych. Generalna Dyrekcja Dróg  
Krajowych i Autostrad – Politechnika Gdańska – 2014

## D-05.03.23. NAWIERZCHNIA Z BETONOWEJ KOSTKI BRUKOWEJ

### 1. WSTĘP

#### 1.1. Przedmiot SST

Przedmiotem niniejszej szczegółowej specyfikacji technicznej (SST) są wymagania dotyczące wykonania i odbioru robót związanych z wykonaniem nawierzchni z betonowej kostki brukowej w ramach przebudowy ulicy Brzozowej, Wiśniowej, Dębowej i Lipowej w Pieniężnie.

#### 1.2. Zakres stosowania SST

Szczegółowa specyfikacja techniczna (SST) stanowi dokument przetargowy i kontraktowy przy zlecaniu i realizacji robót wymienionych w punkcie 1.1.

#### 1.3. Zakres robót objętych SST

Ustalenia zawarte w niniejszej specyfikacji dotyczą zasad prowadzenia robót związanych z wykonaniem i odbiorem nawierzchni z betonowej kostki brukowej grubości 8 cm w obszarze zjazdów i dojeżdż na posesje i skrzyżowań. **Do wykonania niniejszych robót należy użyć kostki o kształcie prostokątnym grubości 8 cm koloru czerwonego.**

#### 1.4. Określenia podstawowe

**1.4.1.** Betonowa kostka brukowa - prefabrykowany element budowlany, przeznaczony do budowy warstwy ścieralnej nawierzchni, wykonany metodą wibroprasowania z betonu niezbrojonego niebarwionego lub barwionego, jedno- lub dwuwarstwowego, charakteryzujący się kształtem, który umożliwi wzajemne przystawianie elementów.

**1.4.2.** Krawężnik - prosty lub łukowy element budowlany oddzielający jezdnię od chodnika, charakteryzujący się stałym lub zmiennym przekrojem poprzecznym i długością nie większą niż 1,0 m.

**1.4.3.** Siek - umocnione zagłębienie, poniżej krawędzi jezdni, zbierające i odprowadzające wodę.

**1.4.4.** Obrzeże - element budowlany, oddzielający nawierzchnie chodników i ciągów pieszych od terenów nieprzeznaczonych do komunikacji.

**1.4.5.** Spoina - odstęp pomiędzy przylegającymi elementami (kostkami) wypełniony określonymi materiałami wypełniającymi.

**1.4.6.** Szczelina dylatacyjna - odstęp dzielący duży fragment nawierzchni na sekcje w celu umożliwienia odkształceń temperaturowych, wypełniony określonymi materiałami wypełniającymi.

**1.4.7.** Pozostałe określenia podstawowe są zgodne z obowiązującymi, odpowiednimi polskimi normami i z definicjami podanymi w SST D-00.00.00 „Wymagania ogólne” pkt 1.4.

#### 1.5. Ogólne wymagania dotyczące robót

Ogólne wymagania dotyczące robót podano w SST D-00.00.00 „Wymagania ogólne” pkt 1.5.

### 2. MATERIAŁY

#### 2.1. Ogólne wymagania dotyczące materiałów

Ogólne wymagania dotyczące materiałów, ich pozyskiwania i składowania, podano w SST D-00.00.00 „Wymagania ogólne” pkt 2.

#### 2.2. Betonowa kostka brukowa

##### 2.2.1. Klasyfikacja betonowych kostek brukowych

Betonowa kostka brukowa może mieć następujące cechy charakterystyczne, określone w katalogu producenta:

- odmianę:
  - kostka jednowarstwowa (z jednego rodzaju betonu),
  - kostka dwuwarstwowa (z betonu warstwy spodniej konstrukcyjnej i warstwy ścieralnej (górną) zwykle barwionej grubości min. 4 mm,
- barwę:
  - kostka szara, z betonu niebarwionego,
  - kostka kolorowa, z betonu barwionego,
- wzór (kształt) kostki: zgodny z kształtami określonymi przez producenta
- wymiary, zgodne z wymiarami określonymi przez producenta, w zasadzie:
  - długość: od 140 mm do 280 mm,
  - szerokość: od 0,5 do 1,0 wymiaru długości, lecz nie mniej niż 100 mm,

- grubość: od 40 mm do 140 mm, przy czym zalecanymi grubościami są: 60 mm, 80 mm i 100 mm.

Pożądane jest, aby wymiary kostek były dostosowane do sposobu układania i siatki spoin oraz umożliwiały wykonanie warstwy o szerokości 1,0 m lub 1,5 m bez konieczności przecinania elementów w trakcie ich wbudowywania w nawierzchnię.

Kostki mogą być produkowane z wypustkami dystansowymi na powierzchniach bocznych oraz z ukosowanymi krawędziami górnymi.

### 2.2.2. Wymagania techniczne stawiane betonowym kostkom brukowym

Wymagania techniczne stawiane betonowym kostkom brukowym stosowanym na nawierzchniach dróg, ulic, chodników itp. określa PN-EN 1338 w sposób przedstawiony w tabelicy 1.

Tablica 1. Wymagania wobec betonowej kostki brukowej, ustalone w PN-EN 1338, do stosowania na zewnętrznych nawierzchniach, mających kontakt z solą odladzającą w warunkach mrozu

Lp.	Cecha	Załącznik normy	Wymaganie		
1	2	3	4		
1	Kształt i wymiary				
1.1	Dopuszczalne odchyłki w mm od zadeklarowanych wymiarów kostki, grubości: $< 100$ mm $\geq 100$ mm	C	Dł. $\pm 2$ $\pm 3$	Szer. $\pm 2$ $\pm 3$	Gr. $\pm 3$ $\pm 4$
1.2	Odchyłki płaskości i pofalowania (jeśli maksymalne wymiary kostki $> 300$ mm), przy długości pomiarowej $300$ mm $400$ mm	C	Maksymalna (w mm)		
			Wypukłość	Wklęsłość	
			1,5 2,0	1,0 1,5	
2	Właściwości fizyczne i mechaniczne				
2.1	Odporność na zamrażanie/rozmarzanie z udziałem soli odladzających (wg klasy 3, zał. D)	D	Ubytek masy po badaniu: wartość średnia $\leq 1,0$ kg/m <sup>2</sup> , przy czym każdy pojedynczy wynik $< 1,5$ kg/m <sup>2</sup>		
2.2	Wytrzymałość na rozciąganie przy rozłupywaniu	F	Wytrzymałość charakterystyczna $T \geq 3,6$ MPa. Każdy pojedynczy wynik $\geq 2,9$ MPa i nie powinien wykazywać obciążenia niszczonego mniejszego niż 250 N/mm długości rozłupania		
2.3	Trwałość (ze względu na wytrzymałość)	F	Kostki mają zadawalającą trwałość (wytrzymałość) jeśli spełnione są wymagania pktu 2.2 oraz istnieje normalna konserwacja		
2.4	Odporność na ścieranie (wg klasy 3 oznaczenia H normy)	G i H	Pomiar wykonany na tarczy		
			szerokiej ścierniej, wg zał. G normy – badanie podstawowe	Böhme, wg zał. H normy – badanie alternatywne	
			$\leq 23$ mm	$\leq 20\,000$ mm <sup>3</sup> / 5000 mm <sup>2</sup>	
2.5	Odporność na poślizg/poślizgnięcie	I	Jeśli górna powierzchnia kostki nie była szlifowana lub polerowana – zadawalająca odporność, jeśli wyjątkowo wymaga się podania wartości odporności na poślizg/poślizgnięcie – należy zadeklarować minimalną jej wartość pomierzoną wg zał. I normy		

			(wahadłowym przyrządem do badania tarcia)
3	Aspekty wizualne		
3.1	Wygląd	J	Górna powierzchnia kostki nie powinna mieć rys i odprysków, nie dopuszcza się rozwarstwień w kostkach dwuwarstwowych, ewentualne wykwyty nie są uważane za istotne
3.2	Tekstura	J	Kostki z powierzchnią o specjalnej teksturze – producent powinien opisać rodzaj tekstury, tekstura lub zabarwienie kostki powinny być porównane z próbką producenta, zatwierdzoną przez odbiorcę, ewentualne różnice w jednolitości tekstury lub zabarwienia, spowodowane nieuniknionymi zmianami we właściwościach surowców i zmianach warunków twardnienia nie są uważane za istotne
3.3	Zabarwienie (barwiona może być warstwa ścierna lub cały element)	J	Kostki z powierzchnią o specjalnej teksturze – producent powinien opisać rodzaj tekstury, tekstura lub zabarwienie kostki powinny być porównane z próbką producenta, zatwierdzoną przez odbiorcę, ewentualne różnice w jednolitości tekstury lub zabarwienia, spowodowane nieuniknionymi zmianami we właściwościach surowców i zmianach warunków twardnienia nie są uważane za istotne

W przypadku zastosowań kostki na powierzchniach innych niż przewidziano w tablicy 1 (np. na nawierzchniach wewnętrznych nienarażonych na kontakt z solą odladzającą), wymagania wobec kostki należy odpowiednio dostosować do ustaleń PN-EN-1338.

Kostki kolorowe powinny być barwione substancjami odpornymi na działanie czynników atmosferycznych, światła (w tym promieniowania UV) i silnych alkaliów (m.in. cementu, który przy wypełnieniu spoin zaprawą cementowo-piaskową nie może odbarwiać kostek). Zaleca się stosowanie środków stabilnie barwiących zaczyn cementowy w kostce, np. tlenki żelaza, tlenek chromu, tlenek tytanu, tlenek kobaltowo-glinowy (nie należy stosować do barwienia: sadz i barwników organicznych).

Uwaga: Naloty wapienne (wykwity w postaci białych plam) mogą pojawić się na powierzchni kostek w początkowym okresie eksploatacji. Powstają one w wyniku naturalnych procesów fizykochemicznych występujących w betonie i zanikają w trakcie użytkowania w okresie do 2-3 lat.

### 2.2.3. Składowanie kostek

Kostkę zaleca się pakować na paletach. Palety z kostką mogą być składowane na otwartej przestrzeni, przy czym podłoże powinno być wyrównane i odwodnione.

## 2.3. Materiały na podsypkę i do wypełnienia spoin oraz szczelin w nawierzchni

Jeśli dokumentacja projektowa lub SST nie ustala inaczej, to należy stosować następujące materiały: na podsypkę cementowo-piaskową pod nawierzchnię:

- mieszankę cementu i piasku w stosunku 1:4 z piasku naturalnego spełniającego wymagania dla gatunku 1 wg PN-B-11113, cementu powszechnego użytku spełniającego wymagania PN-EN 197-1 i wody odpowiadającej wymaganiom PN-EN 1008-1,

do wypełniania spoin w nawierzchni na podsypce cementowo-piaskowej:

- zaprawę cementowo-piaskową 1:4 spełniającą wymagania wg 2.3 b),

do wypełniania szczelin dylatacyjnych w nawierzchni na podsypce cementowo-piaskowej:

- do wypełnienia górnej części szczeliny dylatacyjnej należy stosować drogowe zalewy kauczukowo-asfaltowe lub syntetyczne masy uszczelniające (np. poliuretanowe, poliwinylowe itp.), spełniające wymagania norm lub aprobat technicznych, względnie odpowiadających wymaganiom SST D-04.06.01b.

Do wypełnienia dolnej części szczeliny dylatacyjnej należy stosować wilgotną mieszankę cementowo-piaskową 1:8 z materiałów spełniających wymagania wg 2.3 b) lub inny materiał zaakceptowany przez Inżyniera.

Składowanie kruszywa, nieprzeznaczonego do bezpośredniego wbudowania po dostarczeniu na budowę, powinno odbywać się na podłożu równym, utwardzonym i dobrze odwodnionym, przy zabezpieczeniu kruszywa przed zanieczyszczeniem i zmieszaniem z innymi materiałami kamiennymi.

## 3. SPRZĘT

### 3.1. Ogólne wymagania dotyczące sprzętu

Ogólne wymagania dotyczące sprzętu podano w SST D-00.00.00 „Wymagania ogólne” pkt 3.

### 3.2. Sprzęt do wykonania nawierzchni

Układanie betonowej kostki brukowej może odbywać się:

- ręcznie, zwłaszcza na małych powierzchniach,
- mechanicznie przy zastosowaniu urządzeń układających (układarek), składających się z wózka i chwytaka sterowanego hydraulicznie, służącego do przenoszenia z palety warstwy kostek na miejsce ich ułożenia; urządzenie to, po skończonym układaniu kostek, można wykorzystać do wmiatania piasku w szczeliny, zamocowanymi do chwytaka szczotkami.

Do przycinania kostek można stosować specjalne narzędzia tnące (np. przycinarki, szlifierki z tarczą).

Do zagęszczania nawierzchni z kostki należy stosować zagęszczarki wibracyjne (płytkowe) z wykładziną elastomerową, chroniące kostki przed ścieraniem i wykruszaniem naroży.

Sprzęt do wykonania koryta, podbudowy i podsypki powinien odpowiadać wymaganiom właściwych SST, wymienionych w punkcie 5.4 lub innym dokumentom (normom PB i BN, wytycznym IBDiM) względnie opracowanym SST zaakceptowanym przez Inżyniera.

Do wytwarzania podsypki cementowo-piaskowej i zapraw należy stosować betoniarki.

Do wypełniania szczelin dylatacyjnych należy stosować sprzęt odpowiadający wymaganiom SST D-04.06.01b.

## 4. TRANSPORT

### 4.1. Ogólne wymagania dotyczące transportu

Ogólne wymagania dotyczące transportu podano w SST D-00.00.00 „Wymagania ogólne” pkt 4.

### 4.2. Transport materiałów do wykonania nawierzchni

Betonowe kostki brukowe mogą być przewożone na paletach - dowolnymi środkami transportowymi po osiągnięciu przez beton wytrzymałości na ściskanie co najmniej 15 MPa. Kostki w trakcie transportu powinny być zabezpieczone przed przemieszczaniem się i uszkodzeniem.

Jako środki transportu wewnątrzzakładowego kostek na środki transportu zewnętrznego mogą służyć wózki widłowe, którymi można dokonać załadunku palet. Do załadunku palet na środki transportu można wykorzystywać również dźwigi samochodowe.

Palety transportowe powinny być spinane taśmami stalowymi lub plastikowymi, zabezpieczającymi kostki przed uszkodzeniem w czasie transportu. Na jednej palecie zaleca się układać do 10 warstw kostek (zależnie od grubości i kształtu) tak, aby masa palety z kostkami wynosiła od 1200 kg do 1700 kg. Pożądane jest, aby palety z kostkami były wysyłane do odbiorcy środkiem transportu samochodowego wyposażonym w dźwig do za- i rozładunku.

Krawężniki i obrzeża mogą być przewożone dowolnymi środkami transportowymi. Krawężniki betonowe należy układać w pozycji pionowej z nachyleniem w kierunku jazdy. Krawężniki kamienne należy układać na podkładkach drewnianych, długością w kierunku jazdy. Krawężniki i obrzeża powinny być zabezpieczone przed przemieszczaniem się i uszkodzeniem w czasie transportu.

Kruszywa można przewozić dowolnym środkiem transportu, w warunkach zabezpieczających je przed zanieczyszczeniem i zmieszaniem z innymi materiałami. Podczas transportu kruszywa powinny być zabezpieczone przed wysypaniem, a kruszywo drobne - przed rozpyleniem.

Zalwę lub masy uszczelniające do szczelin dylatacyjnych można transportować dowolnymi środkami transportu w fabrycznie zamkniętych pojemnikach lub opakowaniach, chroniących je przed zanieczyszczeniem.

## 5. WYKONANIE ROBÓT

### 5.1. Ogólne zasady wykonania robót

Ogólne zasady wykonania robót podano w SST D-00.00.00 „Wymagania ogólne” pkt 5.

### 5.2. Podłoże i koryto

Grunty podłoża powinny być niewysadzinowe, jednorodne i nośne oraz zabezpieczone przed nadmiernym zawilgoceniem i ujemnymi skutkami przemarzania, zgodnie z dokumentacją projektową.

Koryto pod podbudowę lub nawierzchnię powinno być wyprofilowane zgodnie z projektowanymi spadkami oraz przygotowane zgodnie z wymaganiami SST D-04.01.01.

### 5.3. Konstrukcja nawierzchni

Konstrukcja nawierzchni powinna być zgodna z dokumentacją projektową.

Podstawowe czynności przy wykonywaniu nawierzchni, z występowaniem podbudowy, podsypki cementowo-piaskowej i wypełnieniem spoin zaprawą cementowo-piaskową, obejmują:

- wykonanie podbudowy,
- wykonanie obramowania nawierzchni (z krawężników, obrzeży i ew. ścieków),
- przygotowanie i rozścielenie podsypki cementowo-piaskowej,
- ułożenie kostek z ubiciem,
- przygotowanie zaprawy cementowo-piaskowej i wypełnienie nią szczelin,
- wypełnienie szczelin dylatacyjnych,
- pielęgnowanie nawierzchni i oddanie jej do ruchu.

#### **5.4. Podbudowa**

Wykonanie podbudowy powinno odpowiadać wymaganiom właściwej SST D-04.06.01 „Podbudowa z mieszanki związanej cementem C8/10”.

#### **5.5. Obramowanie nawierzchni**

Rodzaj obramowania nawierzchni powinien być zgodny z dokumentacją projektową.

Jeśli dokumentacja projektowa nie ustala inaczej, to materiały do wykonania obramowań powinny odpowiadać wymaganiom określonym w pktcie 2.4.

Krawężniki i obrzeża zaleca się ustawiać przed przystąpieniem do układania nawierzchni z kostki. Przed ich ustawieniem, pożądane jest ułożenie pojedynczego rzędu kostek w celu ustalenia szerokości nawierzchni i prawidłowej lokalizacji krawężników lub obrzeży.

#### **5.6. Podsypka**

Rodzaj podsypki i jej grubość powinny być zgodne z dokumentacją projektową.

Jeśli dokumentacja projektowa nie ustala inaczej to grubość podsypki powinna wynosić po zagęszczeniu 3÷5 cm, a wymagania dla materiałów na podsypkę powinny być zgodne z pktm 2.3. Dopuszczalne odchyłki od zaprojektowanej grubości podsypki nie powinny przekraczać  $\pm 1$  cm.

Podsypkę cementowo-piaskową stosuje się z zasady przy występowaniu podbudowy pod nawierzchnią z kostki. Podsypkę cementowo-piaskową przygotowuje się w betoniarkach, a następnie rozściela się na uprzednio zwilżonej podbudowie, przy zachowaniu:

- współczynnika wodnocementowego od 0,25 do 0,35,
- wytrzymałości na ściskanie nie mniejszej niż  $R_7 = 10$  MPa,  $R_{28} = 14$  MPa.

W praktyce, wilgotność układanej podsypki powinna być taka, aby po ściśnięciu podsypki w dłoni podsypka nie rozsypywała się i nie było na dłoni śladów wody, a po naciśnięciu palcami podsypka rozsypywała się. Rozścielenie podsypki cementowo-piaskowej powinno wyprzedzać układanie nawierzchni z kostek od 3 do 4 m. Rozścielona podsypka powinna być wyprofilowana i zagęszczona w stanie wilgotnym, lekkimi walcami (np. ręcznymi) lub zagęszczarkami wibracyjnymi.

Jeśli podsypka jest wykonana z suchej zaprawy cementowo-piaskowej to po zawałowaniu nawierzchni należy ją poleć wodą w takiej ilości, aby woda zwilżyła całą grubość podsypki. Rozścielenie podsypki z suchej zaprawy może wyprzedzać układanie nawierzchni z kostek o około 20 m.

Całkowite ubicie nawierzchni i wypełnienie spoin zaprawą musi być zakończone przed rozpoczęciem wiązania cementu w podsypce.

#### **5.7. Układanie nawierzchni z betonowych kostek brukowych**

*Ustalenie kształtu, wymiaru i koloru kostek oraz desenia ich układania*

Kształt, wymiary, barwę i inne cechy charakterystyczne kostek wg pktu 2.2.1 oraz deseni ich układania powinny być zgodne z dokumentacją projektową, a w przypadku braku wystarczających ustaleń Wykonawca przedkłada odpowiednie propozycje do zaakceptowania Inżynierowi. Przed ostatecznym zaakceptowaniem kształtu, koloru, sposobu układania i wytwórni kostek, Inżynier może polecić Wykonawcy ułożenie po 1 m<sup>2</sup> wstępnie wybranych kostek, wyłącznie na podsypce piaskowej.

*Warunki atmosferyczne*

Ułożenie nawierzchni z kostki na podsypce cementowo-piaskowej zaleca się wykonywać przy temperaturze otoczenia nie niższej niż +5°C. Dopuszcza się wykonanie nawierzchni, jeśli w ciągu dnia temperatura utrzymuje się w granicach od 0°C do +5°C, przy czym jeśli w nocy spodziewane są przymrozki kostkę należy zabezpieczyć materiałami o złym przewodnictwie ciepła (np. matami ze słomy, papą itp.).

Nawierzchnię na podsypce piaskowej zaleca się wykonywać w dodatnich temperaturach otoczenia.

*Ułożenie nawierzchni z kostek*

Warstwa nawierzchni z kostki powinna być wykonana z elementów o jednakowej grubości. Na większym fragmencie robót zaleca się stosować kostki dostarczone w tej samej partii materiału, w której niedopuszczalne są różne odcienie wybranego koloru kostki.

Układanie kostki można wykonywać ręcznie lub mechanicznie.

Układanie ręczne zaleca się wykonywać na mniejszych powierzchniach, zwłaszcza skomplikowanych pod względem kształtu lub wymagających kompozycji kolorystycznej układanych deseni oraz różnych wymiarów i kształtów kostek. Układanie kostek powinni wykonywać przyuczeni brukarze.

Układanie mechaniczne zaleca się wykonywać na dużych powierzchniach o prostym kształcie, tak aby układarka mogła przenosić z palety warstwę kształtek na miejsce ich ułożenia z wymaganą dokładnością. Kostka do układania mechanicznego nie może mieć dużych odchyłek wymiarowych i musi być odpowiednio przygotowana przez producenta, tj. ułożona na palecie w odpowiedni wzór, bez dołożenia połówek i dziewiątek, przy czym każda warstwa na palecie musi być dobrze przesypana bardzo drobnym piaskiem, by kostki nie przywierały do siebie. Układanie mechaniczne zawsze musi być wsparte pracą brukarzy, którzy uzupełniają przerwy, wyrabiają luki, dokładają kostki w okolicach studzienek i krawężników.

Kostkę układa się około 1,5 cm wyżej od Brzozowej, Wiśniowej, Dębowej i Lipowej niwelety, ponieważ po procesie ubijania podsypka zagęszcza się.

Powierzchnia kostek położonych obok urządzeń infrastruktury technicznej (np. studzienek, włazów itp.) powinna trwale wystawać od 3 mm do 5 mm powyżej powierzchni tych urządzeń oraz od 3 mm do 10 mm powyżej korytek ściekowych (ścieków).

Do uzupełnienia przestrzeni przy krawężnikach, obrzeżach i studzienkach można używać elementy kostkowe wykończeniowe w postaci tzw. połówek i dziewiątek, mających wszystkie krawędzie równe i odpowiednio fazowane. W przypadku potrzeby kształtek o nietypowych wymiarach, wolną przestrzeń uzupełnia się kostką ciętą, przycinaną na budowie specjalnymi narzędziami tnącymi (przycinarkami, szlifierkami z tarczą itp.).

Dzienną działkę roboczą nawierzchni na podsypce cementowo-piaskowej zaleca się zakończyć prowizorycznie około półmetrowym pasem nawierzchni na podsypce piaskowej w celu wytworzenia oporu dla ubicia kostki ułożonej na stałe. Przed dalszym wznowieniem robót, prowizorycznie ułożoną nawierzchnię na podsypce piaskowej należy rozebrać i usunąć wraz z podsypką.

#### *Ubicie nawierzchni z kostek*

Ubicie nawierzchni należy przeprowadzić za pomocą zagęszczarki wibracyjnej (płytovej) z osłoną z tworzywa sztucznego. Do ubicia nawierzchni nie wolno używać walca.

Ubijanie nawierzchni należy prowadzić od krawędzi powierzchni w kierunku jej środka i jednocześnie w kierunku poprzecznym kształtek. Ewentualne nierówności powierzchniowe mogą być zlikwidowane przez ubijanie w kierunku wzdłużnym kostki.

Po ubiciu nawierzchni wszystkie kostki uszkodzone (np. pęknięte) należy wymienić na kostki całe.

#### *Spoiny i szczeliny dylatacyjne*

Szerokość spoin pomiędzy betonowymi kostkami brukowymi powinna wynosić od 3 mm do 5 mm.

W przypadku stosowania prostopadłościennych kostek brukowych zaleca się, aby osie spoin pomiędzy dłuższymi bokami tych kostek tworzyły z osią drogi kąt 45o, a wierzchołek utworzonego kąta prostego pomiędzy spoinami miał kierunek odwrotny do kierunku spadku podłużnego nawierzchni.

Po ułożeniu kostek, spoiny należy wypełnić:

- piaskiem, spełniającym wymagania pktu 2.3 c), jeśli nawierzchnia jest na podsypce piaskowej,
- zaprawą cementowo-piaskową, spełniającą wymagania pktu 2.3 d), jeśli nawierzchnia jest na podsypce cementowo-piaskowej.

Wypełnienie spoin piaskiem polega na rozsypaniu warstwy piasku i wmieceniu go w spoiny na sucho lub, po obfitym polaniu wodą - wmieceniu papki piaskowej szczotkami względnie rozgarniaczkami z piórami gumowymi.

Zaprawę cementowo-piaskową zaleca się przygotować w betoniarce, w sposób zapewniający jej wystarczającą płynność. Spoiny można wypełnić przez rozlanie zaprawy na nawierzchnię i nagarnianie jej w szczeliny szczotkami lub rozgarniaczkami z piórami gumowymi. Przed rozpoczęciem zalewania kostka powinna być oczyszczona i dobrze zwilżona wodą. Zalewa powinna całkowicie wypełnić spoiny i tworzyć monolit z kostkami.

Przy wypełnianiu spoin zaprawą cementowo-piaskową należy zabezpieczyć przed zalaniem nią szczeliny dylatacyjne, wkładając zwinięte paski papy, zwitki z worków po cemencie itp.

Po wypełnianiu spoin zaprawą cementowo-piaskową nawierzchnię należy starannie oczyścić; szczególnie dotyczy to nawierzchni z kostek kolorowych i z różnymi deseniami układania.

#### *Szczeliny dylatacyjne*

W przypadku układania kostek na podsypce cementowo-piaskowej i wypełnianiu spoin zaprawą cementowo-piaskową, należy przewidzieć wykonanie szczelin dylatacyjnych w odległościach zgodnych z dokumentacją projektową lub SST względnie nie większych, niż co 8 m. Szerokość szczelin dylatacyjnych powinna umożliwiać przejście przez nie przemieszczeń wywołanych wysokimi temperaturami nawierzchni w okresie letnim, lecz nie powinna być mniejsza niż 8 mm. Szczeliny te powinny być wypełnione trwale zalewaniami

i masami określonymi w pkt 2.3 e). Sposób wypełnienia szczelin powinien odpowiadać wymaganiom SST D-04.06.01b.

Szczeliny dylatacyjne poprzeczne należy stosować dodatkowo w miejscach, w których występuje zmiana sztywności podłoża (np. nad przepustami, przy przyczółkach mostowych, nad szczelinami dylatacyjnymi w podbudowie itp.). Zaleca się wykonywać szczeliny podłużne przy ściekach wzdłuż jezdni.

### 5.8. Pielęgnacja nawierzchni i oddanie jej dla ruchu

Nawierzchnię na podsypce cementowo-piaskowej ze spoinami wypełnionymi zaprawą cementowo-piaskową, po jej wykonaniu należy przykryć warstwą wilgotnego piasku o grubości od 3,0 do 4,0 cm i utrzymywać ją w stanie wilgotnym przez 7 do 10 dni. Po upływie od 2 tygodni (przy temperaturze średniej otoczenia nie niższej niż 15°C) do 3 tygodni (w porze chłodniejszej) nawierzchnię należy oczyścić z piasku i można oddać do użytku.

## 6. KONTROLA JAKOŚCI ROBÓT

### 6.1. Ogólne zasady kontroli jakości robót

Ogólne zasady kontroli jakości robót podano w SST D-00.00.00 „Wymagania ogólne” pkt 6.

### 6.2. Badania przed przystąpieniem do robót

Przed przystąpieniem do robót Wykonawca powinien uzyskać:

- w zakresie betonowej kostki brukowej:
  - certyfikat zgodności lub deklarację zgodności dostawcy oraz ewentualne wyniki badań cech charakterystycznych kostek, w przypadku żądania ich przez Inżyniera,
  - wyniki sprawdzenia przez Wykonawcę cech zewnętrznych kostek wg pktu 2.2.2.,
- w zakresie innych materiałów
  - sprawdzenie przez Wykonawcę cech zewnętrznych materiałów prefabrykowanych (krawężników, obrzeży),
  - ew. badania właściwości kruszyw, piasku, cementu, wody itp. określone w normach, które budzą wątpliwości Inżyniera.

Wszystkie dokumenty oraz wyniki badań Wykonawca przedstawia Inżynierowi do akceptacji.

### 6.3. Badania w czasie robót

Częstotliwość oraz zakres badań i pomiarów w czasie robót nawierzchniowych z kostki podaje tablica 2.

Tablica 2. Częstotliwość oraz zakres badań i pomiarów w czasie robót

Lp.	Wyszczególnienie badań i pomiarów	Częstotliwość badań	Wartości dopuszczalne
1	Sprawdzenie podłoża i koryta	Wg SST D-04.01.01 oraz D-04.06.01	
2	Sprawdzenie ew. podbudowy	Wg SST, norm, wytycznych, wymienionych w punkcie 5.4	
3	Sprawdzenie obramowania nawierzchni	wg SST D-08.01.01	
4	Sprawdzenie podsypki (przymiarem liniowym lub metodą niwelacji)	Bieżąca kontrola w 10 punktach dziennej działki roboczej: grubości, spadków i cech konstrukcyjnych w porównaniu z dokumentacją projektową i specyfikacją	Wg pktu 5.6; odchyłki od Brzozowej, Wiśniowej, Dębowej i Lipowej grubości $\pm 1$ cm
5	Badania wykonywania nawierzchni z kostki		
	Zgodność z dokumentacją projektową	Sukcesywnie na każdej działce roboczej	-
	Położenie osi w planie (sprawdzone geodezyjnie)	Co 10 m i we wszystkich punktach charakterystycznych	Przesunięcie od osi Brzozowej, Wiśniowej, Dębowej i Lipowej do 2 cm

Rzędne wysokościowe (pomierzone instrumentem pomiarowym)	Co 10 m w osi i przy krawędziach oraz we wszystkich punktach charakterystycznych	Odchylenia: +1 cm; -2 cm
Równość w profilu podłużnym (wg BN-68/8931-04 [8] łąką czterometrową)	Jw.	Nierówności do 8 mm
Równość w przekroju poprzecznym (sprawdzona łąką profilową z poziomnicą i pomiary prześwitu klinem cechowanym oraz przymiarem liniowym względnie metodą niwelacji)	Jw.	Prześwity między łąką a powierzchnią do 8 mm
Spadki poprzeczne (sprawdzone metodą niwelacji)	Jw.	Odchyłki od dokumentacji projektowej do 0,3%
Szerokość nawierzchni (sprawdzona przymiarem liniowym)	Jw.	Odchyłki od szerokości projektowanej do $\pm 5$ cm
Szerokość i głębokość wypełnienia spoin i szczelin (ogłędziny i pomiar przymiarem liniowym po wykruszeniu dług. 10 cm)	W 20 punktach charakterystycznych dziennej działki roboczej	Wg pktu 5.7.5
Sprawdzenie koloru kostek i desenia ich ułożenia	Kontrola bieżąca	Wg dokumentacji projektowej lub decyzji Inżyniera

#### 6.4. Badania wykonanych robót

Zakres badań i pomiarów wykonanej nawierzchni z betonowej kostki brukowej podano w tablicy 3.

Tablica 3. Badania i pomiary po ukończeniu budowy nawierzchni

Lp.	Wyszczególnienie badań i pomiarów	Sposób sprawdzenia
1	Sprawdzenie wyglądu zewnętrznego nawierzchni, krawężników, obrzeży, ścieków	Wizualne sprawdzenie jednorodności wyglądu, prawidłowości desenia, kolorów kostek, spękań, płam, deformacji, wykruszeń, spoin i szczelin
2	Badanie położenia osi nawierzchni w planie	Geodezyjne sprawdzenie położenia osi co 10 m i w punktach charakterystycznych (dopuszczalne przesunięcia wg tab. 2, lp. 5b)
3	Rzędne wysokościowe, równość podłużna i poprzeczna, spadki poprzeczne i szerokość	Co 10 m i we wszystkich punktach charakterystycznych (wg metod i dopuszczalnych wartości podanych w tab. 2, lp. od 5c do 5g)
4	Rozmieszczenie i szerokość spoin i szczelin w nawierzchni, pomiędzy krawężnikami, obrzeżami, ściekami oraz wypełnienie spoin i szczelin	Wg pktu 5.5 i 5.7.5

### 7. OBMIAR ROBÓT

#### 7.1. Ogólne zasady obmiaru robót

Ogólne zasady obmiaru robót podano w SST D-00.00.00 „Wymagania ogólne” pkt 7.

#### 7.2. Jednostka obmiarowa

Jednostką obmiarową jest:

- m<sup>2</sup> (metr kwadratowy) wykonanej nawierzchni z betonowej kostki brukowej danej grubości,

## 8. ODBIÓR ROBÓT

### 8.1. Ogólne zasady odbioru robót

Ogólne zasady odbioru robót podano w SST D-00.00.00 „Wymagania ogólne” pkt 8.

Roboty uznaje się za wykonane zgodnie z dokumentacją projektową, SST i wymaganiami Inżyniera, jeżeli wszystkie pomiary i badania z zachowaniem tolerancji według punktu 6 dały wyniki pozytywne.

### 8.2. Odbiór robót zanikających i ulegających zakryciu

Odbiorowi robót zanikających i ulegających zakryciu podlegają:

- przygotowanie podłoża i wykonanie koryta,
- ewentualne wykonanie podbudowy,
- wykonanie podsypki pod nawierzchnię,
- ewentualnie wypełnienie dolnej części szczelin dylatacyjnych.

Odbiór tych robót powinien być zgodny z wymaganiami punktu 8.2 SST D-00.00.00 „Wymagania ogólne” oraz niniejszej SST.

## 9. PODSTAWA PŁATNOŚCI

### 9.1. Ogólne ustalenia dotyczące podstawy płatności

Ogólne ustalenia dotyczące podstawy płatności podano w SST D-00.00.00 „Wymagania ogólne” pkt 9.

### 9.2. Cena jednostki obmiarowej

Cena wykonania 1 m<sup>2</sup> nawierzchni z betonowej kostki brukowej danej grubości obejmuje:

- prace pomiarowe i roboty przygotowawcze,
- oznakowanie robót,
- przygotowanie podłoża,
- zakup i dostarczenie materiałów z miejsca składowania i sprzętu,
- wykonanie podsypki,
- ustalenie kształtu, koloru i desenia kostek,
- ułożenie i ubicie kostek,
- wypełnienie spoin i ew. szczelin dylatacyjnych w nawierzchni,
- wykonanie ścieków podchodnikowych,
- pielęgnację nawierzchni,
- przeprowadzenie pomiarów i badań wymaganych w niniejszej specyfikacji technicznej,
- odwiezienie sprzętu.

## 10. PRZEPISY ZWIĄZANE

### 10.1. Normy

- |    |                 |  |
|----|-----------------|--|
| 1. | PN-EN 197-1     | Cement. Część 1: Skład, wymagania i kryteria zgodności dotyczące cementu powszechnego użytku |
| 2. | PN-EN 1338      | Betonowe kostki brukowe. Wymagania i metody badań  |
| 3. | PN-B-11112:1996 | Kruszywa mineralne. Kruszywa łamane do nawierzchni drogowych                                 |
| 4. | PN-B-11113:1996 | Kruszywa mineralne. Kruszywa naturalne do nawierzchni drogowych; piasek                      |
| 5. | PN-88 B/32250   | Materiały budowlane. Woda do betonów i zapraw  |
| 6. | BN-88/6731-08   | Cement. Transport i przechowywanie   |
| 7. | BN-64/8931-01   | Drogi samochodowe. Oznaczenie wskaźnika piaskowego   |
| 8. | BN-68/8931-04   | Drogi samochodowe. Pomiar równości nawierzchni planografem i łąką.                           |

## **D-06.01.01. UMOCNIE NIE POWIERZCHNIOWE SKARP I POBOCZY**

### **1. WSTĘP**

#### **1.1. Przedmiot SST**

Przedmiotem niniejszej szczegółowej specyfikacji technicznej (SST) są wymagania dotyczące wykonania i odbioru umocnienia powierzchniowego skarp w ramach przebudowy ulicy Brzozowej, Wiśniowej, Dębowej i Lipowej w Pieniężnie.

#### **1.2. Zakres stosowania SST**

Szczegółowa specyfikacja techniczna (SST) stanowi obowiązujący dokument przetargowy i kontraktowy przy zleceniu i realizacji robót wymienionych w punkcie 1.1.

#### **1.3. Zakres robót objętych SST**

Ustalenia zawarte w niniejszej specyfikacji dotyczą zasad prowadzenia robót związanych z wykonywaniem i odbiorem:

- umocnienia powierzchniowego skarp poprzez splantowanie odsłoniętych w trakcie robót ziemnych powierzchni terenu oraz skarp, pokrycie ich humusem oraz obsianie mieszanką traw,
- wykonania ścieków z płyt korytkowych „okrągłych” wg KPED 01.03,
- wykonanie ścieków z płyt korytkowych „okrągłych” i płyt chodnikowych wg KPED 01.37,
- wykonanie ścieków podchodnikowych z płyt korytkowych okrągłych wg KPED 01.03,
- wykonanie ścieków skarpowych.

#### **1.4. Określenia podstawowe**

**1.4.1.** Rów - otwarty wykop, który zbiera i odprowadza wodę.

**1.4.2.** Ziemia urodzajna (humus) - ziemia roślinna zawierająca co najmniej 2% części organicznych.

**1.4.3.** Humusowanie - zespół czynności przygotowujących powierzchnię gruntu do obudowy roślinnej, obejmujący dogęszczenie gruntu, rowkowanie, naniesienie ziemi urodzajnej z jej grabieniem (bronowaniem) i dogęszczeniem.

**1.4.4.** Moletowanie - proces umożliwiający dogęszczenie ziemi urodzajnej i wytworzenie bruzd, przeprowadzany np. za pomocą walca o odpowiednio ukształtowanej powierzchni.

**1.4.5.** Ramka Webera - ramka o boku 50 cm, podzielona drutem lub żyłką na 100 kwadratów, każdy o powierzchni 25 cm<sup>2</sup>, do określania procentowego udziału gatunków roślin, po obsianiu.

**1.4.6.** Ściek drogowy korytkowy - element konstrukcji jezdni służący do odprowadzenia wód opadowych z nawierzchni jezdni do projektowanych odbiorników.

**1.4.7.** Ściek terenowy - element zlokalizowany poza jezdnią lub chodnikiem służący do odprowadzenia wód opadowych z nawierzchni jezdni, chodników oraz przyległego terenu do odbiorników sztucznych lub naturalnych.

**1.4.8.** Prefabrykat - element prefabrykowany – część konstrukcyjna wykonana w zakładzie przemysłowym, która po zmontowaniu na budowie stanie się ściekiem.

**1.4.9.** Pozostałe określenia podstawowe są zgodne z odpowiednimi polskimi normami i z definicjami podanymi w SST D-00.00.00 „Wymagania ogólne” pkt 1.4.

#### **1.5. Ogólne wymagania dotyczące robót**

Ogólne wymagania dotyczące robót podano w SST D-00.00.00 „Wymagania ogólne” pkt 1.5.

### **2. MATERIAŁY**

#### **2.1. Ogólne wymagania dotyczące materiałów**

Ogólne wymagania dotyczące materiałów, ich pozyskiwania i składowania, podano w SST D-00.00.00 „Wymagania ogólne” pkt 2.

#### **2.2. Rodzaje materiałów**

Materiałami stosowanymi przy umacnianiu skarp i poboczy w ramach niniejszej SST są:

- ziemia urodzajna (humus) pozyskana w trakcie wykonywania wykopów pod konstrukcję nawierzchni,
- nasiona traw oraz roślin motylkowatych,
- prefabrykaty ścieku typ korytkowy wg KPED 01.03,
- płyty chodnikowe 50x50x7 cm,
- prefabrykaty ścieku skarpowego,

- beton C12/15 do wykonania ław i podbudów ścieków,
- piasek i cement na podsypkę.

### 2.3. Nasiona traw

Wybór gatunków traw należy dostosować do rodzaju gleby i stopnia jej zawilgocenia. Zaleca się stosować mieszanki traw o drobnym, gęstym ukorzeniu, spełniające wymagania PN-R-65023:1999 [1] i PN-B-12074:1998.

Skład mieszanek traw, uzależniony od rodzaju gruntu, może być przyjmowany według PN-B-12074:1998 [1]. Nasiona roślin powinny spełniać wymagania PN-R-65023:1999. Wykonawca przedstawi Inżynierowi do akceptacji szczegółowy skład mieszaniny na podstawie:

- orzeczenia wydanego po badaniach składników mieszaniny z gruntem w specjalistycznym instytucie naukowo-badawczym, stacji rolniczo-chemicznej lub innej uprawnionej jednostce, względnie,
- wyników prób dokonanych na odcinku próbnym (poletku doświadczalnym) utworzonym na umacnianej powierzchni.

### 2.4. Elementy prefabrykowane ścieku

Należy stosować elementy prefabrykowane ścieku o wymiarach zgodnych z dokumentacją projektową, wykonane zgodnie z PN-EN 1339:2005. Należy zastosować płyty o grubości 15 cm. Pozostałe wymagania stawiane elementom prefabrykowanym płyt ściekowych:

- charakterystyczna wytrzymałość na zginanie klasa T (2),
- charakterystyczne obciążenie niszczące 25 kN, minimalne obciążenie niszczące 14 kN (klasa 140, znak 14),
- średnia nasiąkliwość  $\leq 6\%$  (klasa 2, znak B),
- średni ubytek masy po badaniu zamrażania/rozmarzania z udziałem soku odladzających poniżej 1,0 kg/m<sup>2</sup> (klasa 3, znak D),
- odporność na ścieranie  $\leq 20$  mm (klasa 4, znak I),
- odporność na poślizg zadowalająca.

Tekstura i zabarwienie powinny być zgodne z próbkami dostarczonymi przez producenta i zatwierdzonymi przez Inżyniera. Wykwity wapienne oraz różnice w jednolitości tekstury płyt, które mogą być spowodowane nieuniknionymi zmianami we właściwościach surowców i przez zmianę warunków twardnienia są dopuszczalne. Niedopuszczalne są rysy i odpryski na górnej powierzchni elementów. Dopuszczalna odchyłka od deklarowanych wymiarów: klasa 2, znak P, dopuszczalna odchyłka dla przekątnych: klasa 1, znak J.

Płyty chodnikowe należy stosować o wymiarach 50x50x7 cm klasy B, D, I, T według normy PN-EN 1339:2005, PN-EN 1339:2005 AC:2007.

### 2.5. Materiały na podsypkę i wypełnienia szczelin

Należy stosować mieszankę cementowo-piaskową:

- a) dla podsypki: w stosunku 1:3 z cementu powszechnego użytku klasy 32,5N wg PN-EN 197-1 i z piasku naturalnego gat. 1 spełniającego wymagania PN-EN-12620:2004, wody wg PN-EN 1008,
- b) dla wypełnienia szczelin: w stosunku 1:2 z cementu powszechnego użytku klasy 32,5N wg PN-EN 197-1 i z piasku naturalnego gat. 1 spełniającego wymagania PN-EN- 12620:2004, wody wg PN-EN 1008.

### 2.6 Materiał na ławę i podbudowę ścieków

Ławę betonową należy wykonać z betonu klasy C12/15, odpowiadającemu normie PN-EN 206-1 "Beton Część 1: Wymagania, właściwości, produkcja i zgodność".

### 2.7. Woda

Woda powinna odpowiadać wymaganiom normy wg PN-EN 1008. Barwa wody powinna odpowiadać barwie wody wodociągowej. Woda nie powinna wydzielać zapachu gnilnego oraz nie powinna zawierać zawiesiny.

## 3. SPRZĘT

### 3.1. Ogólne wymagania dotyczące sprzętu

Ogólne wymagania dotyczące sprzętu podano w SST D-00.00.00 „Wymagania ogólne” pkt 3.

### 3.2. Sprzęt do wykonania robót

Wykonawca przystępujący do wykonania umocnienia techniczno-biologicznego powinien wykazać się możliwością korzystania z następującego sprzętu:

- ubijaków o ręcznym prowadzeniu,

- ew. sprzętu do podwieszania i podciągania,
- ciągnika oraz osprzętu do agrouprawy (np. włóki obręczowo-pierścieniowej, brony chwastownika - zgrzebla, wałowłóki),
- cysterny z wodą pod ciśnieniem (do zraszania) oraz węży do podlewania (miejsca niedostępnych),
- sprzętu brukarskiego (przecinarki do betonu, zagęszczarki, itp.).

## **4. TRANSPORT**

### **4.1. Ogólne wymagania dotyczące transportu**

Ogólne wymagania dotyczące transportu podano w SST D-00.00.00 „Wymagania ogólne” pkt 4.

### **4.2. Transport materiałów**

#### **4.2.1. Transport nasion traw**

Nasiona traw można przewozić dowolnymi środkami transportu w warunkach zabezpieczających je przed zawilgoceniem.

#### **4.2.2. Transport elementów betonowych**

Elementy betonowe mogą być przewożone dowolnymi środkami transportu po osiągnięciu przez beton wytrzymałości minimum 75% wytrzymałości gwarantowanej; w trakcie transportu powinny być zabezpieczone przed przemieszczaniem się i uszkodzeniem. Należy je układać na podkładach i przekładkach drewnianych długością w kierunku osi podłużnej środka transportowego. Sposób ich załadunku na środki transportowe i zabezpieczenie przed przesunięciem w czasie jazdy powinny być zgodne z obowiązującymi przepisami. Wszystkie elementy powinny być oznaczone. Dane powinny być umieszczone na ich opakowaniu lub palecie transportowej. W przypadku przewożenia luzem należy oznaczać w sposób trwały co najmniej co 50 sztukę. Oznaczenie na palecie powinno zawierać co najmniej: a) oznaczenie (określenie) wyrobu, b) znak wytwórni, c) datę produkcji. d) Kruszywo można przewozić dowolnymi środkami transportu. e) Zasady transportu cementu wg PN-EN 196.

## **5. WYKONANIE ROBÓT**

### **5.1. Ogólne zasady wykonania robót**

Ogólne zasady wykonania robót podano w SST D-00.00.00 „Wymagania ogólne” pkt 5.

### **5.2. Umocnienie skarp i poboczy przez obsianie trawą i roślinami motylkowatymi**

Proces umocnienia powierzchni skarp i rowów poprzez humusowanie i obsianie nasionami traw i roślin motylkowatych polega na:

- ułożenie na skarpie lub płaskiej powierzchni warstwy ziemi urodzajnej (humusu) gr. 10 cm,
- obsianiu warstwy ziemi urodzajnej kompozycjami nasion traw, roślin motylkowatych i bylin w ilości od 18 g/m<sup>2</sup> do 30 g/m<sup>2</sup>, dobranych odpowiednio do warunków siedliskowych (rodzaju podłoża, wystawy oraz pochylenia skarp).

W okresach posusznych należy systematycznie zraszać wodą obsiane powierzchnie.

### **5.3. Przygotowanie podłoża pod umocnienie**

Przed wykonaniem umocnienia ścieku należy sprawdzić wskaźnik zagęszczenia gruntu. Badanie wskaźnika zagęszczenia należy wykonywać zgodnie z częstotliwością i lokalizacją wg SST dotyczącej robót ziemnych.

Jeżeli badania kontrolne wykażą, że zagęszczenie warstwy nie jest wystarczające, to Wykonawca powinien spulchnić warstwę, doprowadzić grunt do wilgotności optymalnej i powtórnie zagęścić. Jeżeli powtórne zagęszczenie nie spowoduje uzyskania wymaganego wskaźnika zagęszczenia. Wykonawca powinien usunąć warstwę i wbudować nowy materiał, o ile Inżynier nie zezwoli na ponowienie próby prawidłowego zagęszczenia warstwy.

Rzędne wykonanych nasypów i ich spadki powinny być zgodne z dokumentacją projektową.

Dopuszczalne odchyłki od projektowanych rzędnych nie powinny przekraczać  $\pm 2$  cm. Odchylenia od założonego spadku nie powinny przekraczać 1%.

### **5.4. Układanie ścieków**

Podłoże, na którym układane będą elementy prefabrykowane, powinno być zagęszczone do wskaźnika  $I_s = 1,0$ . Na przygotowanym podłożu należy ułożyć podsypkę cementowo-piaskową o stosunku 1:4 i zagęścić do

wskaznika  $I_s = 1,0$ . Elementy prefabrykowane należy układać z zachowaniem spadku podłużnego i rzędnych ścieku zgodnie z dokumentacją projektową lub SST. Na odcinkach ścieków podchodnikowych należy wykonać ławę z betonu klasy C12/15 o grubości co najmniej 15 cm. Spoiny pomiędzy płytami należy wypełnić zaprawą cementowo-piaskową o stosunku 1:2 i utrzymywać w stanie wilgotnym przez co najmniej 7 dni.

### 5.5. Pielęgnacja umocnienia

Pielęgnacja umocnienia, którego spoiny są wypełnione zaprawą cementowo-piaskową, polega na polaniu powierzchni umocnienia wodą w kilka godzin po zalaniu spoin i utrzymaniu jej w stałej wilgotności przez okres jednej doby. Następnie umocnienie należy przykryć piaskiem i utrzymywać w stałej wilgotności przez okres 7 dni. Po upływie od 2 do 3 tygodni, w zależności od warunków atmosferycznych, powierzchnię umocnienia należy oczyścić dokładnie z piasku.

### 5.6. Warunki atmosferyczne

Ułożenie umocnienia na podsypce cementowo-piaskowej należy wykonywać przy temperaturze otoczenia nie niższej niż  $0^{\circ}\text{C}$ . Dopuszcza się wykonanie umocnienia jeśli w ciągu dnia temperatura utrzymuje się w granicach od  $0^{\circ}\text{C}$  do  $+5^{\circ}\text{C}$ , przy czym jeśli w nocy spodziewane są przymrozki ściek należy zabezpieczyć materiałami o złym przewodnictwie ciepła (np. matami ze słomy, papą itp.).

## 6. KONTROLA JAKOŚCI ROBÓT

### 6.1. Ogólne zasady kontroli jakości robót

Ogólne zasady kontroli jakości robót podano w SST D-00.00.00 „Wymagania ogólne” pkt 6.

### 6.2. Kontrola jakości przed przystąpieniem do robót

Przed przystąpieniem do robót Wykonawca powinien:

- uzyskać wymagane dokumenty, dopuszczające wyroby budowlane do obrotu i powszechnego stosowania (certyfikaty zgodności, deklaracje zgodności, aprobaty techniczne, ew. badania materiałów wykonane przez dostawców itp.), potwierdzające zgodność materiałów z wymaganiami pktu 2 niniejszej specyfikacji,
- wykonać własne badania właściwości materiałów przeznaczonych do wykonania robót, określone w punkcie 2 lub przez Inżyniera.
- ew. zbadać właściwości kruszyw, piasku, cementu, wody itp. określone w normach, które budzą wątpliwości Inżyniera.

Sprawdzenie cech zewnętrznych elementów prefabrykowanych:

- Wygląd prefabrykatów należy ocenić w warunkach naturalnego oświetlenia, z odległości 2 m. Jeżeli SST ani dokumentacja projektowa nie podają inaczej, należy badać co 10-ty losowo wybrany prefabrykat. Widoczne powierzchnie prefabrykatów nie powinny mieć rys ani odprysków. W przypadku elementów dwuwarstwowych nie dopuszcza się występowania rozwarstwień między warstwami. Jeśli elementy są produkowane z powierzchnią o specjalnej teksturze powinna być ona zgodna z próbką dostarczoną przez producenta. Barwa elementów powinna być zgodna z próbką dostarczoną przez producenta. Wymiary prefabrykatów należy mierzyć przyrządem z dokładnością do 0,5 mm. Dopuszczalne odchyłki wymiarowe dla płyt wynoszą  $\pm 2$  mm. Dopuszczalne odchyłki wymiarowe dla obrzeży wynoszą  $\pm 1\%$  dla długości i  $\pm 3\%$  dla pozostałych wymiarów. Płaskość i pofalowanie elementów należy badać odpowiednio wg PN-EN 1339:2005 lub PN-EN 1340:2004. Maksymalne odchyłki wypukłości i wklęsłości płyt powinny być sprawdzone wzdłuż dwóch osi przekątnych powierzchni licowej z dokładnością do 0,1 mm. Na długości pomiarowej 500 mm maksymalna dopuszczalna wklęsłość dla płyt wynosi 2,5 mm, a wypukłość 1,5 mm. Dla obrzeży dopuszczalna odchyłka płaskości i prostoliniowości na długości pomiarowej 500 mm wynosi  $\pm 2,5$  mm.

Przed przystąpieniem do umocnienia skarp należy sprawdzić równość skarpy i stopień zagęszczenia, zgodnie z SST dotyczącą robót ziemnych. Wszystkie dokumenty oraz wyniki badań Wykonawca przedstawia Inżynierowi do akceptacji.

### 6.3. Kontrola przygotowania podłoża do wykonania umocnienia

Należy kontrolować:

- rzędne skarpy, na której będzie układane umocnienie: dopuszczalne odchyłki od projektowanych rzędnych nie powinny przekraczać  $\pm 2$  cm,
- spadki skarpy, na której będzie układane umocnienie: odchylenia od założonego spadku nie powinny przekraczać 1%,
- równość powierzchni skarpy: nierówność powierzchni wykonanego stożka lub skarpy (wybrzuszenia i wklęsnięcia) mierzona łąką długości 3 m nie powinna przekraczać  $\pm 2$  cm,

#### 6.4. Kontrola ułożenia ścieku

Kontrola polega na sprawdzeniu:

- wskaźnika zagęszczenia gruntu w korycie - zgodnego z pkt 5.4,
- szerokości dna koryta - dopuszczalna odchyłka  $\pm 2$  cm,
- odchylenia linii ścieku w planie od linii projektowanej - na 100 m dopuszczalne  $\pm 1$  cm,
- równości górnej powierzchni ścieku - na 100 m dopuszczalny prześwit mierzony łąką 2 m - 1 cm,
- dokładności wypełnienia szczelin między prefabrykatami - pełna głębokość.

#### 6.5. Wykonanie podsypki

Podsypka powinna spełniać wymagania podane w punkcie 5.5.1. Grubość podsypki nie powinna się różnić od projektowanej o więcej niż  $\pm 1$  cm.

#### 6.6. Kontrola wykonania humusowania z obsiewem

Kontrola w czasie wykonywania humusowania darniowania obsiewem oraz pielęgnacji powierzchni trawników polega na sprawdzeniu:

- oczyszczenia otworów w płytach z zanieczyszczeń,
- jakości nasion,
- proporcji wymieszania humusu z nasionami traw,
- grubości warstwy rozścielonej ziemi urodzajnej i jej jakości,
- prawidłowego zagęszczenia ziemi urodzajnej,
- prawidłowej częstotliwości koszenia trawników i ich odchwaszczania,
- okresów podlewania, zwłaszcza podczas suszy,
- uzupełnienia obsiewu - w miarę potrzeb.

Kontrola robót przy odbiorze powierzchni humusowanych dotyczy:

- prawidłowości gęstości trawy,
- obecności gatunków niewysiewanych oraz chwastów.

Po wzejściu roślin, łączna powierzchnia nie porośniętych miejsc nie powinna być większa niż 2% powierzchni zatrawionej skarpy, a maksymalny wymiar pojedynczych nie zatrawionych miejsc nie powinien przekraczać 0,2 m<sup>2</sup>.

### 7. OBMIAR ROBÓT

#### 7.1. Ogólne zasady obmiaru robót

Ogólne zasady obmiaru robót podano w SST D-00.00.00 „Wymagania ogólne” pkt 7.

#### 7.2. Jednostka obmiarowa

Jednostką obmiarową jest:

- m<sup>2</sup> (metr kwadratowy) powierzchni skarp i poboczy umocnionych przez humusowanie i obsianie,
- m (metr) długości wykonanego ścieku z płyt korytkowych KPED 01.03,
- m (metr) długości wykonanego ścieku z płyt korytkowych i płyt chodnikowych KPED 01.37,
- m (metr) długości wykonanego ścieku podchodnikowego i skarpowego.

### 8. ODBIÓR ROBÓT

Ogólne zasady odbioru robót podano w SST D-00.00.00 „Wymagania ogólne” pkt 8.

Roboty uznaje się za wykonane zgodnie z dokumentacją projektową, SST i wymaganiami Inżyniera, jeżeli wszystkie pomiary i badania z zachowaniem tolerancji wg punktu 6 dały wyniki pozytywne.

### 9. PODSTAWA PŁATNOŚCI

#### 9.1. Ogólne ustalenia dotyczące podstawy płatności

Ogólne ustalenia dotyczące podstawy płatności podano w SST D-00.00.00 „Wymagania ogólne” pkt 9.

#### 9.2. Cena jednostki obmiarowej

Cena wykonania 1m<sup>2</sup> umocnienia skarp i poboczy przez humusowanie i obsianie obejmuje:

- roboty pomiarowe i przygotowawcze,
- dostarczenie i wbudowanie materiałów,
- uporządkowanie terenu,
- przeprowadzenie badań i pomiarów wymaganych w specyfikacji technicznej.

Cena wykonania 1m umocnienia ścieku danego rodzaju obejmuje:

- prace pomiarowe i roboty przygotowawcze,
- przygotowanie podłoża gruntowego,
- zakup, dostarczenie i składowanie materiałów i innych środków produkcji,
- wykonanie koryta pod ściek,
- wykonanie ławy z betonu C12/15,
- ułożenie podsypki,
- ułożenie płyt, w tym na odcinkach krytych i na skarpach,
- wypełnienie spoin,
- pielęgnację umocnienia,
- przeprowadzenie pomiarów i badań wymaganych w niniejszej specyfikacji technicznej,
- uporządkowanie miejsca robót oraz wyprofilowanie skarp w stronę ścieku.

## 10. PRZEPISY ZWIĄZANE

### 10.1. Normy

PN-R-65023:1999	Materiał siewny. Nasiona roślin rolniczych
PN-S-02205:1998	Drogi samochodowe. Roboty ziemne. Wymagania i badania
BN-77/8931-12	Oznaczanie wskaźnika zagęszczenia gruntu
PN-B-04481:1988	Grunty budowlane. Badanie próbek gruntu
PN-EN 1339:2005	Betonowe płyty brukowe - Wymagania i metody badań
PN-EN 1340:2004	Krawężniki betonowe - Wymagania i metody badań
PN-EN 197-1:2002	Cement - Część 1: Skład, wymagania i kryteria zgodności dotyczące cementu powszechnego użytku
PN-EN 13242 + A1:2010	Kruszywa do niezwiązanych i związanych hydraulicznie materiałów stosowanych w obiektach budowlanych i budownictwie drogowym
PN-EN 13139:2003 + AC:2004	Kruszywa do zaprawy
PN-EN 1008:2004	Woda do zarobowa do betonów – Specyfikacja pobierania próbek, badanie i ocena przydatności wody zarobowej do betonu, w tym wody odzyskanej z procesów produkcji betonu
PN-EN 13043:2004	Kruszywa do mieszanek bitumicznych i powierzchniowych utrwaleń stosowanych na drogach, lotniskach i innych powierzchniach przeznaczonych do ruchu

## **D-07.02.01. OZNAKOWANIE PIONOWE**

### **1.1. Przedmiot SST**

Przedmiotem niniejszej szczegółowej specyfikacji technicznej (SST) są wymagania dotyczące wykonania i odbioru oznakowania pionowego dróg w ramach przebudowy ulicy Brzozowej, Wiśniowej, Dębowej i Lipowej w Pieniężnie.

### **1.2. Zakres stosowania SST**

Szczegółowa specyfikacja techniczna (SST) stanowi obowiązujący dokument przetargowy i kontraktowy przy zlecaniu i realizacji robót wymienionych w punkcie 1.1

### **1.3. Zakres robót objętych SST**

Ustalenia zawarte w niniejszej specyfikacji dotyczą zasad prowadzenia robót związanych z wykonywaniem i odbiorem oznakowania pionowego w ramach przebudowy ulicy Brzozowej, Wiśniowej, Dębowej i Lipowej w Pieniężnie. Zakres prac obejmuje ustawienie słupków do znaków drogowych i przymocowanie do nich tarcz znaków.

### **1.4. Określenia podstawowe**

**1.4.1.** Stały znak drogowy pionowy - składa się z lica, tarczy z uchwytem montażowym oraz z konstrukcji wsporczej.

**1.4.2.** Tarcza znaku - płaska powierzchnia z usztywnioną krawędzią, na której w sposób trwały umieszczone jest lico znaku. Tarcza może być wykonana z blachy stalowej ocynkowanej ogniowo albo aluminiowej zabezpieczona przed procesami korozji powłokami ochronnymi zapewniającymi jakość i trwałość wykonanego znaku.

**1.4.3.** Lico znaku - przednia część znaku, wykonana z samoprzylepnej folii odblaskowej wraz z naniesioną treścią, wykonaną techniką druku sitowego, wyklejaną z transparentnych folii ploterowych lub z folii odblaskowych.

**1.4.4.** Uchwyt montażowy - element stalowy lub aluminiowy zabezpieczony przed korozją, służący do zamocowania w sposób rozłączny tarczy znaku do konstrukcji wsporczej.

**1.4.5.** Znak drogowy odblaskowy - znak, którego lico wykazuje właściwości odblaskowe (wykonane jest z materiału o odbiciu powrotnym - współdrożnym).

**1.4.6.** Konstrukcja wsporcza znaku - każdy rodzaj konstrukcji (słupki, słup, słupy, kratownice, wysięgniki, bramy, wsporniki itp.) gwarantujący przenoszenie obciążeń zmiennych i stałych działających na konstrukcję i zamontowane na niej znaki lub tablice.

**1.4.9** Znak nowy - znak użytkowany (ustawiony na drodze) lub magazynowany w okresie do 3 miesięcy od daty produkcji.

**1.4.10** Znak użytkowany (eksploatowany) - znak ustawiony na drodze lub magazynowany przez okres dłuższy niż 3 miesiące od daty produkcji.

**1.4.11** Pozostałe określenia podstawowe są zgodne z obowiązującymi, odpowiednimi polskimi normami i z definicjami podanymi w SST D-00.00.00 „Wymagania ogólne” pkt 1.4.

### **1.5. Ogólne wymagania dotyczące robót**

Ogólne wymagania dotyczące robót podano w SST D-00.00.00 „Wymagania ogólne” pkt 1.5.

## **2. MATERIAŁY**

### **2.1. Ogólne wymagania dotyczące materiałów**

Ogólne wymagania dotyczące materiałów, ich pozyskiwania i składowania podano w SST D-00.00.00 „Wymagania ogólne” pkt 2.

### **2.2. Dopuszczenie do stosowania**

Producent znaków drogowych powinien posiadać dla swojego wyrobu aprobatę techniczną, certyfikat zgodności nadany mu przez uprawnioną jednostkę certyfikującą, znak budowlany „B” i wystawioną przez siebie deklarację zgodności, zgodnie z rozporządzeniem Ministra Infrastruktury [26]. Folie odblaskowe stosowane na lica znaków drogowych powinny posiadać aprobatę techniczną wydaną przez uprawnioną jednostkę oraz deklarację zgodności wystawioną przez producenta. Słupki, blachy i inne elementy konstrukcyjne powinny mieć deklaracje zgodności z odpowiednimi normami.

W załączniku nr 1 do rozporządzenia Ministra Infrastruktury z dnia 3 lipca 2003 w sprawie szczegółowych warunków technicznych dla znaków i sygnałów drogowych oraz urządzeń bezpieczeństwa ruchu

drogowego i warunków ich umieszczania na drogach [25], podano szczegółowe informacje odnośnie wymagań dla znaków pionowych.

### 2.3. Materiały stosowane do fundamentów znaków

Fundamenty dla zamocowania konstrukcji wsporczych znaków mogą być wykonywane jako:

- prefabrykaty betonowe,
- z betonu wykonywanego „na mokro”,
- z betonu zbrojonego,
- inne rozwiązania zaakceptowane przez Inżyniera.

Dla fundamentów należy opracować dokumentację techniczną zgodną z obowiązującymi przepisami.

Fundamenty pod konstrukcje wsporcze oznakowania kierunkowego należy wykonać z betonu lub betonu zbrojonego klasy, co najmniej C16/20 wg PN-EN 206-1:2000 [9]. Zbrojenia stalowe należy wykonać zgodnie z normą PN-B-03264:1984 [7]. Wykonanie i osadzenie kotew fundamentowych należy wykonać zgodnie z normą PN-B-03215:1998 [6]. Posadowienie fundamentów należy wykonać na głębokość poniżej przemarzania gruntu.

### 2.4. Konstrukcje wsporcze

#### 2.4.1. Ogólne charakterystyki konstrukcji

Konstrukcje wsporcze znaków pionowych należy wykonać zgodnie z dokumentacją projektową uwzględniającą wymagania postawione w PN-EN 12899-1:2005[16] i SST, a w przypadku braku wystarczających ustaleń, zgodnie z propozycją Wykonawcy zaakceptowaną przez Inżyniera.

Konstrukcje wsporcze do znaków i tablic należy zaprojektować i wykonać w sposób gwarantujący stabilne i prawidłowe ustawienie w pasie drogowym.

Zakres dokumentacji powinien obejmować opis techniczny, obliczenia statyczne uwzględniające strefy obciążenia wiatrem dla określonej kategorii terenu oraz rysunki techniczne wykonawcze konstrukcji wsporczych. Parametry techniczne konstrukcji uzależnione są od powierzchni montowanych znaków i tablic oraz od ilości i sposobu ich usytuowania w terenie. W miejscach wskazanych przez projektanta inżynierii ruchu, gdzie występuje szczególne niebezpieczeństwo bezpośredniej kolizji z konstrukcją wsporczą, usytuowanie i jej dobór wymagają oddzielnych rozwiązań projektowych spełniających warunek bezpieczeństwa dla użytkowników dróg. W takich przypadkach należy stosować konstrukcje zabezpieczające bierne bezpieczeństwo kategorii HE, zgodne z PN-EN 12 767:2003 [15].

Wyróżnia się trzy kategorie biernego bezpieczeństwa dla konstrukcji wsporczych:

- pochłaniająca energię w wysokim stopniu (HE),
- pochłaniająca energię w niskim stopniu (LE),
- niepochłaniająca energii (NE).

#### 2.4.2. Rury

Rury powinny odpowiadać wymaganiom PN-H-74200:1998, [22], PN-84/H-74220 [3] lub innej normy zaakceptowanej przez Inżyniera.

Powierzchnia zewnętrzna i wewnętrzna rur nie powinna wykazywać wad w postaci łusek, pęknięć, zwalcowania i naderwań. Dopuszczalne są nieznaczne nierówności, pojedyncze rysy wynikające z procesu wytwarzania, mieszczące się w granicach dopuszczalnych odchyłek wymiarowych.

Końce rur powinny być obcięte równo i prostopadłe do osi rury.

Pożądaną jest, aby rury były dostarczane o długościach:

- dokładnych, zgodnych z zamówieniem; z dopuszczalną odchyłką  $\pm 10$  mm,
- wielokrotnych w stosunku do zamówionych długości dokładnych poniżej 3 m z naddatkiem 5 mm na każde cięcie i z dopuszczalną odchyłką dla całej długości wielokrotnej, jak dla długości dokładnych.

Rury powinny być proste. Dopuszczalna miejscowa krzywizna nie powinna przekraczać 1,5 mm na 1 m długości rury. Rury powinny być wykonane ze stali w gatunkach dopuszczonych przez PN-H-84023.07 [5], lub inne normy. Rury powinny być dostarczone bez opakowania w wiązkach lub luzem względnie w opakowaniu uzgodnionym z Zamawiającym. Rury powinny być cechowane indywidualnie lub na przywieszkach metalowych.

#### 2.4.3. Kształtowniki

Kształtowniki powinny odpowiadać wymaganiom PN-91/H-93010 [23]. Powierzchnia kształtownika powinna być charakterystyczna dla procesu walcowania i wolna od wad jak widoczne łuski, pęknięcia, zwalcowania i naderwania. Dopuszczalne są usunięte wady przez szlifowanie lub dłutowanie z tym, że obrobiona powierzchnia powinna mieć łagodne wycięcia i zaokrąglone brzegi, a grubość kształtownika nie może zmniejszyć się poza dopuszczalną dolną odchyłkę wymiarową dla kształtownika.

Kształtowniki powinny być obcięte prostopadłe do osi wzdłużnej kształtownika. Powierzchnia końców kształtownika nie powinna wykazywać rzadzisz, rozwarstwień, pęknięć i śladów jamy skurczowej widocznych nieuzbrojonym okiem.

Kształtowniki powinny być ze stali St3W lub St4W oraz mieć własności mechaniczne według aktualnej normy uzgodnionej pomiędzy Zamawiającym i wytwórcą.

#### 2.4.4. Powłoki metalizacyjne cynkowe

W przypadku zastosowania powłoki metalizacyjnej cynkowej na konstrukcjach stalowych, powinna ona spełniać wymagania PN EN ISO 1461:2000 [12] i PN-EN 10240:2001 [12a]. Minimalna grubość powłoki cynkowej powinna wynosić 60  $\mu\text{m}$ .

Powierzchnia powłoki powinna być ciągła i jednorodna pod względem ziarnistości. Nie może ona wykazywać widocznych wad jak rysy, pęknięcia, pęcherze lub odstawanie powłoki od podłoża.

#### 2.4.5. Gwarancja producenta lub dostawcy na konstrukcję wsporczą

Producent lub dostawca każdej konstrukcji wsporczej, a w przypadku znaków umieszczanych na innych obiektach lub konstrukcjach (wiadukty nad drogą, kładki dla pieszych, słupy latarni itp.), także elementów służących do zamocowania znaków na tym obiekcie lub konstrukcji, obowiązany jest do wydania gwarancji na okres trwałości znaku uzgodniony z odbiorcą. Przedmiotem gwarancji są właściwości techniczne konstrukcji wsporczej lub elementów mocujących oraz trwałość zabezpieczenia przeciwkorozyjnego.

W przypadku słupków znaków pionowych ostrzegawczych, zakazu, nakazu i informacyjnych o standardowych wymiarach oraz w przypadku elementów, służących do zamocowania znaków do innych obiektów lub konstrukcji - gwarancja może być wydana dla partii dostawy. W przypadku konstrukcji wsporczej dla znaków drogowych bramowych i wysięgnikowych gwarancja jest wystawiana indywidualnie dla każdej konstrukcji wsporczej. Minimalny okres trwałości konstrukcji wsporczej powinien wynosić 10 lat.

## 2.5. Tarcza znaku

### 2.5.1. Trwałość materiałów na wpływy zewnętrzne

Materiały użyte na lico i tarczę znaku oraz połączenie lica znaku z tarczą znaku, a także sposób wykończenia znaku, muszą wykazywać pełną odporność na oddziaływanie światła, zmian temperatury, wpływy atmosferyczne i występujące w normalnych warunkach oddziaływania chemiczne (w tym korozję elektrochemiczną) - przez cały czas trwałości znaku, określony przez wytwórcę lub dostawcę.

### 2.5.2. Warunki gwarancyjne producenta lub dostawcy znaku

Producent lub dostawca znaku obowiązany jest przy dostawie określić, uzgodnioną z odbiorcą, trwałość znaku oraz warunki gwarancyjne dla znaku, a także udostępnić na życzenie odbiorcy:

- instrukcję montażu znaku,
- dane szczegółowe o ewentualnych ograniczeniach w stosowaniu znaku,
- instrukcję utrzymania znaku.

Trwałość znaku powinna być co najmniej równa trwałości zastosowanej folii. Minimalne okresy gwarancyjne powinny wynosić dla znaków z folią typu 1 – 7 lat, z folią typu 2 – 10 lat, z folią pryzmatyczną – 12 lat.

### 2.5.3. Materiały do wykonania tarczy znaku

Tarcza znaku powinna być wykonana z:

- blachy ocynkowanej ogniowo o grubości min. 1,25 mm wg PN-EN 10327:2005(U) [14] lub PN-EN - 10292:2003/A1:2004/A1:2005(U) [13],
- blachy aluminiowej o grubości min. 1,5 mm wg PN-EN 485-4:1997 [10],
- innych materiałów, np. tworzyw syntetycznych, pod warunkiem uzyskania przez producenta aprobaty technicznej.

Tarcza tablicy o powierzchni  $> 1 \text{ m}^2$  powinna być wykonana z :

- blachy ocynkowanej ogniowo o grubości min. 1,5 mm wg PN-EN 10327:2005 (U) [14] lub PN-EN 10292:2003/ A1:2004/A1:2005(U) [13] lub z
- blachy aluminiowej o grubości min. 2 mm wg PN-EN 485-4:1997 [10].
- Grubość warstwy powłoki cynkowej na blasze stalowej ocynkowanej ogniowo nie może być mniejsza niż 28  $\mu\text{m}$  (200 g Zn/m<sup>2</sup>).

Znaki i tablice powinny spełniać następujące wymagania podane w tablicy 1.

Tablica 1. Wymagania dla znaków i tarcz znaków drogowych

Parametr	Jednostka	Wymaganie	Klasa wg PN-EN 12899-1: 2005 [16]
Wytrzymałość na obciążenie siłą naporu wiatru	kN m <sup>-2</sup>	≥ 0,60	WL2
Wytrzymałość na obciążenie skupione	kN	≥ 0,50	PL2
Chwilowe odkształcenie zginające	mm/m	≤ 25	TDB4
Chwilowe odkształcenie skrętne	stopień · m	≤ 0,02 ≤ 0,11 ≤ 0,57 ≤ 1,15	TDT1 TDT3 TDT5 TDT6*
Odształcenie trwałe	mm/m lub stopień · m	20 % odkształcenia chwilowego	-
Rodzaj krawędzi znaku	-	Zabezpieczona, krawędź tłoczona, zaginana, prasowana lub zabezpieczona profilem krawędziowym	E2
Przewiercanie lica znaku	-	Lico znaku nie może być przewiercone z żadnego powodu	P3
* klasę TDT3 stosuje się dla tablic na 2 lub więcej podporach, klasę TDT 5 dla tablic na jednej podporze, klasę TDT1 dla tablic na konstrukcjach bramowych, klasę TDT6 dla tablic na konstrukcjach wysięgnikowych			

Przyjęto zgodnie z tablicą 1, że przy sile naporu wiatru równej 0,6 kN (klasa WL2), chwilowe odkształcenie zginające, zarówno znak, jak i samą tarczę znaku nie może być większe niż 25 mm/m (klasa TDB4).

#### 2.5.4. Warunki wykonania tarczy znaku

Tarcze znaków powinny spełniać także następujące wymagania:

- krawędzie tarczy znaku powinny być usztywnione na całym obwodzie poprzez ich podwójne gięcie o promieniu gięcia nie większym niż 10 mm włącznie z narożnikami lub przez zamocowanie odpowiedniego profilu na całym obwodzie znaku,
- powierzchnia czołowa tarczy znaku powinna być równa – bez wgłęć, pofałdowań i otworów montażowych. Dopuszczalna nierówność wynosi 1 mm/m,
- podwójna gięta krawędź lub przymocowane do tylnej powierzchni profile montażowe powinny usztywnić tarczę znaku w taki sposób, aby wymagania podane w tablicy 1 były spełnione a zarazem stanowiły element konstrukcyjny do montażu do konstrukcji wsporczej. Dopuszcza się maksymalne odkształcenie trwałe do 20 % odkształcenia odpowiedniej klasy na zginanie i skręcanie,
- tylna powierzchnia tarczy powinna być zabezpieczona przed procesami korozji ochronnymi powłokami chemicznymi oraz powłoką lakierniczą o grubości min. 60 μm z proszkowych farb poliestrowych ciemnoszarych matowych lub półmatowych w kolorze RAL 7037; badania należy wykonywać zgodnie z PN-88/C-81523 [4] oraz PN-76/C-81521 [1] w zakresie odporności na działanie mgły solnej oraz wody.

Tarcze znaków i tablic o powierzchni > 1 m<sup>2</sup> powinny spełniać dodatkowo następujące wymagania:

- narożniki znaku i tablicy powinny być zaokrąglone, o promieniu zgodnym z wymaganiami określonymi w załączniku nr 1 do rozporządzenia Ministra Infrastruktury z dnia 3 lipca 2003 r. [25] nie mniejszym jednak niż 30 mm, gdy wielkości tego promienia nie wskazano,
- łączenie poszczególnych segmentów tarczy (dla znaków wielkogabarytowych) wzdłuż poziomej lub pionowej krawędzi powinno być wykonane w taki sposób, aby nie występowały przesunięcia i prześwity w miejscach ich łączenia.

## 2.6. Znaki odblaskowe

### 2.6.1. Wymagania dotyczące powierzchni odblaskowej

Znaki drogowe odblaskowe wykonuje się przez naklejenie na tarczę znaku lica wykonanego z samoprzylepnej, aktywowanej przez docisk, folii odblaskowej. Znaki drogowe klasy A, B, C, D, E, F, G, T i urządzenia bezpieczeństwa ruchu drogowego klasy U nie odblaskowe, nie są dopuszczone do stosowania na drogach publicznych.

Folia odblaskowa (odbijająca powrotnie) powinna spełniać wymagania określone w aprobacie technicznej.

Lico znaku powinno być wykonane z:

- samoprzylepnej folii odblaskowej o właściwościach fotometrycznych i kolorymetrycznych typu 1, typu 2 (folia z kulkami szklanymi lub pryzmatyczna) lub typu 3 (folia pryzmatyczna) potwierdzonych uzyskanymi aprobatami technicznymi dla poszczególnych typów folii,
- do nanoszenia barw innych niż biała można stosować: farby transparentne do sitodruku, zalecane przez producenta danej folii, transparentne folie ploterowe posiadające aprobaty techniczne oraz w przypadku folii typu 1 wycinane kształty z folii odblaskowych barwnych,
- dopuszcza się wycinanie kształtów z folii 2 i 3 typu pod warunkiem zabezpieczenia ich krawędzi - lakierem zalecanym przez producenta folii,
- nie dopuszcza się stosowania folii o okresie trwałości poniżej 7 lat do znaków stałych,
- folie o 2-letnim i 3-letnim okresie trwałości mogą być wykorzystywane do znaków tymczasowych stosowanych do oznakowania robót drogowych, pod warunkiem posiadania aprobaty technicznej i zachowania zgodności z załącznikiem nr 1 do rozporządzenia Ministra Infrastruktury z dnia 3 lipca 2003 w sprawie szczegółowych warunków technicznych dla znaków i sygnałów drogowych oraz urządzeń bezpieczeństwa ruchu drogowego i warunków ich umieszczania na drogach [25].

Minimalna początkowa wartość współczynnika odbłasku  $R'$  ( $\text{cd}\cdot\text{lx}^{-1}\cdot\text{m}^{-2}$ ) znaków odblaskowych, zmierzona zgodnie z procedurą zawartą w CIE No.54 [29], używając standardowego iluminanta A, powinna spełniać odpowiednio wymagania podane w tablicy 2.

Współczynnik odbłasku  $R'$  dla wszystkich kolorów drukowanych, z wyjątkiem białego, nie powinien być mniejszy niż 70 % wartości podanych w tablicy 2 dla znaków z folią typu 1 lub typu 2, zgodnie z publikacją CIE No 39.2 [28]. Folie odblaskowe pryzmatyczne (typ 3) powinny spełniać minimalne wymagania dla folii typu 2 lub zwiększone wymagania postawione w aprobacie technicznej dla danej folii.

W przypadku oświetlenia standardowym iluminantem D 65 i pomiaru w geometrii 45/0 współrzędne chromatyczności i współczynnik luminancji  $\beta$  powinny być zgodne z wymaganiami podanymi w tablicach 2 i 3.

Tablica 2. Wymagania dla współczynnika luminancji  $\beta$  i współrzędnych chromatyczności x, y oraz współczynnika odbłasku  $R'$

Lp.	Właściwości	Jednostki	Wymagania	
1	Współczynnik odbłasku $R'$ (kąąt oświetlenia 5°, kąąt obserwacji 0,33°) dla folii: - białej - żółtej - czerwonej - zielonej - niebieskiej - brązowej - pomarańczowej - szarej	$\text{cd}/\text{m}^2\text{lx}$	typ 1	typ 2
			$\geq 50$	$\geq 180$
			$\geq 35$	$\geq 120$
			$\geq 10$	$\geq 45$
			$\geq 7$	$\geq 21$
			$\geq 2$	$\geq 14$
			$\geq 0,6$	$\geq 8$
			$\geq 20$	$\geq 65$
			$\geq 30$	$\geq 90$
2	Współczynnik luminancji $\beta$ i współrzędne chromatyczności x, y *) dla folii: - białej - żółtej - czerwonej - zielonej - niebieskiej - brązowej - pomarańczowej - szarej	-	typ 1	typ 2
			$\beta \geq 0,35$	$\beta \geq 0,27$
			$\beta \geq 0,27$	$\beta \geq 0,16$
			$\beta \geq 0,05$	$\beta \geq 0,03$
			$\beta \geq 0,04$	$\beta \geq 0,03$
			$\beta \geq 0,01$	$\beta \geq 0,01$
			$0,09 \geq \beta \geq 0,03$	$0,09 \geq \beta \geq 0,03$
			$\beta \geq 0,17$	$\beta \geq 0,14$
			$0,18 \geq \beta \geq 0,12$	$0,18 \geq \beta \geq 0,12$
*) współrzędne chromatyczności x, y w polu barw według tablicy 3				

Tablica 3. Współrzędne punktów narożnych wyznaczających pola barw

Barwa folii		Współrzędne chromatyczności punktów narożnych wyznaczających pole barwy (źródło światła D <sub>65</sub> , geometria pomiaru 45/0 °)			
		1	2	3	4
Biała	x	0,355	0,305	0,285	0,335
	y	0,355	0,305	0,325	0,375
Żółta typ 1 folii	x	0,522	0,470	0,427	0,465
	y	0,477	0,440	0,483	0,534
Żółta typ 2 folii	x	0,545	0,487	0,427	0,465
	y	0,454	0,423	0,483	0,534
Czerwona	x	0,735	0,674	0,569	0,655
	y	0,265	0,236	0,341	0,345
Niebieska	x	0,078	0,150	0,210	0,137
	y	0,171	0,220	0,160	0,038
Zielona	x	0,007	0,248	0,177	0,026
	y	0,703	0,409	0,362	0,399
Brązowa	x	0,455	0,523	0,479	0,558
	y	0,397	0,429	0,373	0,394
Pomarańczowa	x	0,610	0,535	0,506	0,570
	y	0,390	0,375	0,404	0,429
Szara	x	0,350	0,300	0,285	0,335
	y	0,360	0,310	0,325	0,375

### 2.6.2. Wymagania jakościowe

Powierzchnia licowa znaku powinna być równa, gładka, bez rozwarstwień, pęcherzy i odklejeń na krawędziach. Na powierzchni mogą występować w obrębie jednego pola średnio nie więcej niż 0,7 błędów na powierzchni (kurz, pęcherze) o wielkości najwyżej 1 mm. Rysy nie mają prawa wystąpić.

Sposób połączenia folii z powierzchnią tarczy znaku powinien uniemożliwiać jej odłączenie od tarczy bez jej zniszczenia.

Dokładność rysunku znaku powinna być taka, aby wady konturów znaku, które mogą powstać przy nanoszeniu farby na odblaskową powierzchnię znaku, nie były większe niż podane w p. 2.6.3.

Lica znaków wykonane drukiem sitowym powinny być wolne od smug i cieni.

Krawędzie lica znaku z folii typu 2 i folii pryzmatycznej powinny być odpowiednio zabezpieczone np. przez lakierowanie lub ramą z profilu ceowego.

Powłoka lakiernicza w kolorze RAL 7037 na tylnej stronie znaku powinna być równa, gładka bez smug i zacieków.

Sprawdzenie polega na ocenie wizualnej.

### 2.6.3 Tolerancje wymiarowe znaków drogowych

#### 2.6.3.1 Tolerancje wymiarowe dla grubości blach

Sprawdzenie śrubą mikrometryczną:

dla blachy stalowej ocynkowanej ogniowo o gr. 1,25 - 1,5 mm wynosi: - 0,14 mm,

dla blach aluminiowych o gr. 1,5 - 2,0 mm wynosi: - 0,10 mm.

#### 2.6.3.2 Tolerancje wymiarowe dla grubości powłok malarskich

Dla powłoki lakierniczej na tylnej powierzchni tarczy znaku o grubości 60 µm wynosi ±15 nm. Sprawdzenie wg PN-EN ISO 2808:2000 [22].

#### 2.6.3.3 Tolerancje wymiarowe dla płaskości powierzchni

Odchylenia od poziomu nie mogą wynieść więcej niż 0,2 %, wyjątkowo do 0,5 %. Sprawdzenie szczelinomierzem.

#### 2.6.3.4 Tolerancje wymiarowe dla tarcz znaków

Sprawdzenie przymiarem liniowym:

- wymiary dla tarcz znaków o powierzchni < 1m<sup>2</sup> podane w opisach szczegółowych załącznika nr 1 [25] należy powiększyć o 10 mm i wykonać w tolerancji wymiarowej ± 5 mm,
- wymiary dla tarcz znaków i tablic o powierzchni > 1m<sup>2</sup> podane w opisach szczegółowych załącznika nr 1 [25] oraz wymiary wynikowe dla tablic grupy E należy powiększyć o 15 mm i wykonać w tolerancji wymiarowej ± 10 mm.

#### 2.6.3.5 Tolerancje wymiarowe dla lica znaku

Sprawdzone przymiarem liniowym:

- tolerancje wymiarowe rysunku lica wykonanego drukiem sitowym wynoszą  $\pm 1,5$  mm,
- tolerancje wymiarowe rysunku lica wykonanego metodą wyklejania wynoszą  $\pm 2$  mm,
- kontury rysunku znaku (obwódka i symbol) muszą być równe z dokładnością w każdym kierunku do 1,0 mm.

W znakach nowych na każdym z fragmentów powierzchni znaku o wymiarach 4 x 4 cm nie może występować więcej niż 0,7 lokalnych usterek (załamania, pęcherzyki) o wymiarach nie większych niż 1 mm w każdym kierunku. Niedopuszczalne jest występowanie jakichkolwiek zarysowań powierzchni znaku.

Na znakach w okresie gwarancji, na każdym z fragmentów powierzchni znaku o wymiarach 4 x 4 cm dopuszcza się do 2 usterek jak wyżej, o wymiarach nie większych niż 1 mm w każdym kierunku. Na powierzchni tej dopuszcza się do 3 zarysowań o szerokości nie większej niż 0,8 mm i całkowitej długości nie większej niż 10 cm. Na całkowitej długości znaku dopuszcza się nie więcej niż 5 rys szerokości nie większej niż 0,8 mm i długości przekraczającej 10 cm - pod warunkiem, że zarysowania te nie zniekształcają treści znaku.

Na znakach w okresie gwarancji dopuszcza się również lokalne uszkodzenie folii o powierzchni nie przekraczającej 6 mm<sup>2</sup> każde - w liczbie nie większej niż pięć na powierzchni znaku małego lub średniego, oraz o powierzchni nie przekraczającej 8 mm<sup>2</sup> każde - w liczbie nie większej niż 8 na każdym z fragmentów powierzchni znaku dużego lub wielkiego (włączając znaki informacyjne) o wymiarach 1200 x 1200 mm.

Uszkodzenia folii nie mogą zniekształcać treści znaku - w przypadku występowania takiego zniekształcenia znak musi być bezzwłocznie wymieniony.

W znakach nowych niedopuszczalne jest występowanie jakichkolwiek rys, sięgających przez warstwę folii do powierzchni tarczy znaku. W znakach eksploatowanych istnienie takich rys jest dopuszczalne pod warunkiem, że występujące w ich otoczeniu ogniska korozyjne nie przekroczą wielkości określonych poniżej.

W znakach eksploatowanych dopuszczalne jest występowanie co najwyżej dwóch lokalnych ognisk korozji o wymiarach nie przekraczających 2,0 mm w każdym kierunku na powierzchni każdego z fragmentów znaku o wymiarach 4 x 4 cm. W znakach nowych oraz w znakach znajdujących się w okresie wymaganej gwarancji żadna korozja tarczy znaku nie może występować.

Wymagana jest taka wytrzymałość połączenia folii odblaskowej z tarczą znaku, by po zgięciu tarczy o 90° przy promieniu łuku zgięcia do 10 mm w żadnym miejscu nie uległo ono zniszczeniu.

#### **2.6.4 Obowiązujący system oceny zgodności**

Zgodnie z art. 4, art. 5 ust. 1 oraz art. 8, ust. 1 ustawy z dnia 16 kwietnia 2004 r. o wyrobach budowlanych [30] wyrób, który posiada aprobatę techniczną może być wprowadzony do obrotu i stosowania przy wykonywaniu robót budowlanych w zakresie odpowiadającym jego właściwościom użytkowym i przeznaczeniu, jeżeli producent dokonał oceny zgodności, wydał krajową deklarację zgodności z aprobatą techniczną i oznakował wyrób budowlany zgodnie z obowiązującymi przepisami.

Zgodnie z rozporządzeniem Ministra Infrastruktury z dnia 11 sierpnia 2004 r. [26] oceny zgodności wyrobu z aprobatą techniczną dokonuje producent, stosując system 1.

#### **2.7. Materiały do montażu znaków**

Wszystkie łączniki metalowe przewidywane do mocowania między sobą elementów konstrukcji wsporczych znaków jak śruby, listwy, wkręty, nakrętki itp. powinny być czyste, gładkie, bez pęknięć, naderwań, rozwarstwień i wypukłych korbów.

Łączniki mogą być dostarczane w pudełkach tekturowych, pojemnikach blaszanych lub paletach, w zależności od ich wielkości. Łączniki powinny być ocynkowane ogniowo lub wykonane z materiałów odpornych na korozję w czasie nie krótszym niż tarcza znaku i konstrukcja wsporcza.

#### **2.8. Przechowywanie i składowanie materiałów**

Prefabrykaty betonowe powinny być składowane na wyrównanym, utwardzonym i odwodnionym podłożu. Prefabrykaty należy układać na podkładach z zachowaniem prześwitu minimum 10 cm między podłożem a prefabrykatem.

Znaki powinny być przechowywane w pomieszczeniach suchych, z dala od materiałów działających korodująco i w warunkach zabezpieczających przed uszkodzeniami.

### **3. SPRZĘT**

#### **3.1. Ogólne wymagania dotyczące sprzętu**

Ogólne wymagania dotyczące sprzętu podano w SST D-00.00.00 „Wymagania ogólne” pkt 3.

#### **3.2. Sprzęt do wykonania oznakowania pionowego**

Wykonawca przystępujący do wykonania oznakowania pionowego powinien wykazać się możliwością korzystania z następującego sprzętu:

- wiertnic do wykonywania dołów pod słupki w gruncie spoistym,
- betoniarek przewoźnych do wykonywania fundamentów betonowych „na mokro”,
- środków transportowych do przewozu materiałów,
- przewoźnych zbiorników na wodę,
- sprzętu spawalniczego, itp.

## **4. TRANSPORT**

### **4.1. Ogólne wymagania dotyczące transportu**

Ogólne wymagania dotyczące transportu podano w SST D-00.00.00 „Wymagania ogólne” pkt 4.

### **4.2. Transport znaków do pionowego oznakowania dróg**

Znaki drogowe należy na okres transportu odpowiednio zabezpieczyć tak, aby nie ulegały przemieszczaniu i w sposób nieuszkodzony dotarły do odbiorcy.

## **5. WYKONANIE ROBÓT**

### **5.1. Ogólne zasady wykonywania robót**

Ogólne zasady wykonywania robót podano w SST D-00.00.00 „Wymagania ogólne” pkt 5.

### **5.2. Roboty przygotowawcze**

Przed przystąpieniem do robót należy wyznaczyć:

- lokalizację znaku, tj. jego pikietaż oraz odległość od krawędzi jezdni, krawędzi pobocza umocnionego lub pasa awaryjnego postoju,
- wysokość zamocowania znaku na konstrukcji wsporczej.

Punkty stabilizujące miejsca ustawienia znaków należy zabezpieczyć w taki sposób, aby w czasie trwania i odbioru robót istniała możliwość sprawdzenia lokalizacji znaków.

Lokalizacja i wysokość zamocowania znaku powinny być zgodne z dokumentacją projektową.

Miejsce wykonywania prac należy oznakować, w celu zabezpieczenia pracowników i kierujących pojazdami na drodze.

### **5.3. Wykonanie wykopów i fundamentów dla konstrukcji wsporczych znaków**

Sposób wykonania wykopu pod fundament znaku pionowego powinien być dostosowany do głębokości wykopu, rodzaju gruntu i posiadanego sprzętu. Wymiary wykopu powinny być zgodne z dokumentacją projektową lub wskazaniami Inżyniera.

Wykopy fundamentowe powinny być wykonane w takim okresie, aby po ich zakończeniu można było przystąpić natychmiast do wykonania w nich robót fundamentowych.

#### **5.3.1. Prefabrykaty betonowe**

Dno wykopu przed ułożeniem prefabrykatu należy wyrównać i zagęścić. Wolne przestrzenie między ścianami gruntu i prefabrykatem należy wypełnić materiałem kamiennym, np. kliniec i dokładnie zagęścić ubijakami ręcznymi.

Jeżeli znak jest zlokalizowany na poboczu drogi, to górna powierzchnia prefabrykatu powinna być równa z powierzchnią pobocza lub być wyniesiona nad tę powierzchnię nie więcej niż 0,03 m.

#### **5.3.2. Fundamenty z betonu i betonu zbrojonego**

Wykopy pod fundamenty konstrukcji wsporczych dla zamocowania znaków wielkowymiarowych (znak kierunku i miejscowości), wykonywane z betonu „na mokro” lub z betonu zbrojonego należy wykonać zgodnie z PN-S-02205:1998 [24].

Posadowienie fundamentów w wykopach otwartych bądź rozpartych należy wykonywać zgodnie z dokumentacją projektową, SST lub wskazaniami Inżyniera. Wykopy należy zabezpieczyć przed napływem wód opadowych przez wyprofilowanie terenu ze spadkiem umożliwiającym łatwy odpływ wody poza teren przylegający do wykopu. Dno wykopu powinno być wyrównane z dokładnością  $\pm 2$  cm.

Przy naruszonej strukturze gruntu rodzimego, grunt należy usunąć i miejsce wypełnić do spodu fundamentu betonem. Płaszczyzny boczne fundamentów stykające się z gruntem należy zabezpieczyć izolacją, np. emulsją asfaltową. Po wykonaniu fundamentu wykop należy zasypać warstwami grubości 20 cm z dokładnym zagęszczeniem gruntu.

### **5.4. Tolerancje ustawienia znaku pionowego**

Konstrukcje wsporcze znaków - słupki, słupy, wysięgniki, konstrukcje dla tablic wielkowymiarowych, powinny być wykonane zgodnie z dokumentacją i SST.

Dopuszczalne tolerancje ustawienia znaku:

- odchyłka od pionu, nie więcej niż  $\pm 1\%$ ,
- odchyłka w wysokości umieszczenia znaku, nie więcej niż  $\pm 2$  cm,
- odchyłka w odległości ustawienia znaku od krawędzi jezdni utwardzonego pobocza lub pasa awaryjnego postoju, nie więcej niż  $\pm 5$  cm, przy zachowaniu minimalnej odległości umieszczenia znaku zgodnie z załącznikiem nr 1 do rozporządzenia Ministra Infrastruktury z dnia 3 lipca 2003 r. w sprawie szczegółowych warunków technicznych dla znaków i sygnałów drogowych oraz urządzeń bezpieczeństwa ruchu drogowego i warunków ich umieszczania na drogach [25].

## 5.5. Konstrukcje wsporcze

### 5.5.1. Zabezpieczenie konstrukcji wsporczej przed najechaniem

Konstrukcje wsporcze znaków drogowych bramowych lub wysięgnikowych jedno lub dwustronnych, jak również konstrukcje wsporcze znaków tablicowych bocznych o powierzchni większej od  $4,5$  m<sup>2</sup>, gdy występuje możliwość bezpośredniego najechania na nie przez pojazd - muszą być zabezpieczone odpowiednio umieszczonymi barierami ochronnymi lub innego rodzaju urządzeniami ochronnymi lub przeciwdestrukcyjnymi, zgodnie z dokumentacją projektową, SST lub wskazaniem Inżyniera. Podobne zabezpieczenie należy stosować w przypadku innych konstrukcji wsporczych, gdy najechanie na nie w większym stopniu zagraża bezpieczeństwu użytkowników pojazdów, niż najechanie pojazdu na barierę, jeśli przewiduje to dokumentacja projektowa, SST lub Inżynier.

### 5.5.2. Łatwo zrywalne złącza konstrukcji wsporczej

W przypadku konstrukcji wsporczych, nieosłoniętych barierami ochronnymi - zaleca się stosowanie łatwo zrywalnych lub łatwo rozłączalnych przekrojów, złączy lub przegubów o odpowiednio bezpiecznej konstrukcji, umieszczonych na wysokości od  $0,15$  do  $0,20$  m nad powierzchnią terenu.

W szczególności - zaleca się stosowanie takich przekrojów, złączy lub przegubów w konstrukcjach wsporczych nieosłoniętych barierami ochronnymi, które znajdują się na obszarach zwiększonego zagrożenia kolizyjnego (ostrza rozgałęzień dróg łącznikowych, zewnętrzna strona łuków drogi itp.).

Łatwo zrywalne lub łatwo rozłączalne złącza, przekroje lub przeguby powinny być tak skonstruowane i umieszczone, by znak wraz z konstrukcją wsporczą po zerwaniu nie przewracał się na jezdnię. Wysokość części konstrukcji wsporczej, pozostałej po odłączeniu górnej jej części od fundamentu, nie może być większa od  $0,25$  m.

### 5.5.3. Zapobieganie zagrożeniu użytkowników drogi i terenu przyległego - przez konstrukcję wsporczą

Konstrukcja wsporcza znaku musi być wykonana w sposób ograniczający zagrożenie użytkowników pojazdów samochodowych oraz innych użytkowników drogi i terenu do niej przyległego przy najechaniu przez pojazd na znak. Konstrukcja wsporcza znaku musi zapewnić możliwość łatwej naprawy po najechaniu przez pojazdy lub innego rodzaju uszkodzenia znaku.

### 5.5.4. Tablicowe znaki drogowe na dwóch słupach lub podporach

Przy stosowaniu tablicowych znaków drogowych (drogowskazów tablicowych, tablic przeddrogowskazowych, tablic szlaku drogowego, tablic objazdów itp.) umieszczanych na dwóch słupach lub podporach - odległość między tymi słupami lub podporami, mierzona prostopadle do przewidywanego kierunku najechania przez pojazd, nie może być mniejsza od  $1,75$  m. Przy stosowaniu większej liczby słupów niż dwa - odległość między nimi może być mniejsza.

### 5.5.5. Poziom górnej powierzchni fundamentu

Przy zamocowaniu konstrukcji wsporczej znaku w fundamencie betonowym lub innym podobnym - pożądane jest, by górna część fundamentu pokrywała się z powierzchnią pobocza, pasa dzielącego itp. lub była nad tę powierzchnię wyniesiona nie więcej niż  $0,03$  m. W przypadku konstrukcji wsporczych, znajdujących się poza koroną drogi, górna część fundamentu powinna być wyniesiona nad powierzchnię terenu nie więcej niż  $0,15$  m.

### 5.5.6. Barwa konstrukcji wsporczej

Konstrukcje wsporcze znaków drogowych pionowych muszą mieć barwę szarą neutralną z tym, że dopuszcza się barwę naturalną pokryć cynkowanych. Zabrania się stosowania pokryć konstrukcji wsporczych o jaskrawej barwie - z wyjątkiem przypadków, gdy jest to wymagane odrębnymi przepisami, wytycznymi lub warunkami technicznymi.

## 5.6. Połączenie tarczy znaku z konstrukcją wsporczą

Tarcza znaku musi być zamocowana do konstrukcji wsporczej w sposób uniemożliwiający jej przesunięcie lub obrót.

Materiał i sposób wykonania połączenia tarczy znaku z konstrukcją wsporczą musi umożliwiać, przy użyciu odpowiednich narzędzi, odłączenie tarczy znaku od tej konstrukcji przez cały okres użytkowania znaku.

Na drogach i obszarach, na których występują częste przypadki dewastacji znaków, zaleca się stosowanie elementów złącznych o konstrukcji uniemożliwiającej lub znacznie utrudniającej ich rozłączenie przez osoby niepowołane.

Nie dopuszcza się zamocowania znaku do konstrukcji wsporczej w sposób wymagający bezpośredniego przeprowadzenia śrub mocujących przez lico znaku.

### 5.7. Oznakowanie znaku

Każdy wykonany znak drogowy musi mieć naklejoną na rewersie naklejkę zawierającą następujące informacje:

- numer i datę normy tj. PN-EN 12899-1:2005 [16],
- klasy istotnych właściwości wyrobu,
- miesiąc i dwie ostatnie cyfry roku produkcji
- nazwę, znak handlowy i inne oznaczenia identyfikujące producenta lub dostawcę, jeśli nie jest producentem,
- znak budowlany „B”,
- numer aprobaty technicznej IBDiM,
- numer certyfikatu zgodności i numer jednostki certyfikującej.

Oznakowania powinny być wykonane w sposób trwały i wyraźny, czytelny z normalnej odległości widzenia, a całkowita powierzchnia naklejki nie była większa niż 30 cm<sup>2</sup>. Czytelność i trwałość cechy na tylnej stronie tarczy znaku nie powinna być niższa od wymaganej trwałości znaku. Naklejkę należy wykonać z folii nieodblaskowej.

## 6. KONTROLA JAKOŚCI ROBÓT

### 6.1. Ogólne zasady kontroli jakości robót

Ogólne zasady kontroli jakości robót podano w SST D-00.00.00 „Wymagania ogólne” pkt 6.

### 6.2. Badania materiałów do wykonania fundamentów betonowych

Wykonawca powinien przeprowadzić badania materiałów do wykonania fundamentów betonowych „na mokro”. Uwzględniając nieskomplikowany charakter robót fundamentowych, na wniosek Wykonawcy, Inżynier może zwolnić go z potrzeby wykonania badań materiałów dla tych robót.

### 6.3. Badania w czasie wykonywania robót

#### 6.3.1. Badania materiałów w czasie wykonywania robót

Wszystkie materiały dostarczone na budowę powinny być sprawdzone w zakresie powierzchni wyrobu i jego wymiarów.

Częstotliwość badań i ocena ich wyników powinna być zgodna z ustaleniami zawartymi w tablicy 7.

Tablica 7. Częstotliwość badań przy sprawdzeniu powierzchni i wymiarów wyrobów dostarczonych przez producentów

Lp.	Rodzaj badania	Liczba badań	Opis badań	Ocena wyników badań
1	Sprawdzenie powierzchni	od 5 do 10 badań z wybranych losowo elementów w każdej dostarczonej partii	Powierzchnię zbadać nieuzbrojonym okiem. Do ew. sprawdzenia głębokości wad użyć dostępnych narzędzi (np. liniałów z czujnikiem, suwmiarek, mikrometrów itp.)	Wyniki badań powinny być zgodne z wymaganiami punktu 2
2	Sprawdzenie wymiarów	wyrobów liczącej do 1000 elementów	Przeprowadzić uniwersalnymi przyrządami pomiarowymi lub sprawdzianami (np. liniałami, przymiarami itp.)	

W przypadkach budzących wątpliwości można zlecić uprawnionej jednostce zbadanie właściwości dostarczonych wyrobów i materiałów w zakresie wymagań podanych w punkcie 2.

#### 6.3.2. Kontrola w czasie wykonywania robót

W czasie wykonywania robót należy sprawdzać:

- zgodność wykonania znaków pionowych z dokumentacją projektową (lokalizacja, wymiary znaków, wysokość zamocowania znaków),
- zachowanie dopuszczalnych odchyłek wymiarów, zgodnie z punktem 2 i 5,

- prawidłowość wykonania wykopów pod konstrukcje wsporcze, zgodnie z punktem 5.3,
- poprawność wykonania fundamentów pod słupki zgodnie z punktem 5.3,
- poprawność ustawienia słupków i konstrukcji wsporczych, zgodnie z punktem 5.4 i 5.5,
- zgodność rodzaju i grubości blachy ze specyfikacją.

## 7. OBMIAR ROBÓT

### 7.1. Ogólne zasady obmiaru robót

Ogólne zasady obmiaru robót podano w SST D-00.00.00 „Wymagania ogólne” pkt 7.

### 7.2. Jednostka obmiarowa

Jednostkami obmiarowymi są:

- szt. (sztuka) ustawionego słupka,
- szt. (sztuka) przymocowanej tarczy znaku.

## 8. ODBIÓR ROBÓT

### 8.1. Ogólne zasady odbioru robót

Ogólne zasady odbioru robót podano w SST D-00.00.00 „Wymagania ogólne” pkt 8.

Roboty uznaje się za wykonane zgodnie z dokumentacją projektową, SST i wymaganiami Inżyniera, jeżeli wszystkie pomiary i badania z zachowaniem tolerancji wg pkt 6, dały wyniki pozytywne.

### 8.2. Odbiór ostateczny

Odbiór robót oznakowania pionowego dokonywany jest na zasadzie odbioru ostatecznego.

Odbiór ostateczny powinien być dokonany po całkowitym zakończeniu robót, na podstawie wyników pomiarów i badań jakościowych określonych w punktach 2 i 5.

### 8.3. Odbiór pogwarancyjny

Przed upływem okresu gwarancyjnego należy wykonać przegląd znaków i wybraną grupę poddać badaniom fotometrycznym lica. Pozytywne wyniki przeglądu i badań mogą być podstawą odbioru pogwarancyjnego. Odbiór pogwarancyjny należy przeprowadzić w ciągu 1 miesiąca po upływie okresu gwarancyjnego, ustalonego w SST.

## 9. PODSTAWA PŁATNOŚCI

### 9.1. Ogólne ustalenia dotyczące podstawy płatności

Ogólne ustalenia dotyczące podstawy płatności podano w SST D-00.00.00 „Wymagania ogólne” pkt 9.

### 9.2. Cena jednostki obmiarowej

Cena wykonania jednostki obmiarowej oznakowania pionowego obejmuje:

- prace pomiarowe i roboty przygotowawcze,
- wykonanie fundamentów,
- dostarczenie i ustawienie słupków i/lub konstrukcji wsporczych,
- zamocowanie tarcz znaków drogowych,
- przeprowadzenie pomiarów i badań wymaganych w SST.

## 10. PRZEPISY ZWIĄZANE

### 10.1. Normy

- |    |                  |  |
|----|------------------|--|
| 1. | PN-76/C-81521    | Wyroby lakierowane - badanie odporności powłoki lakierowanej na działanie wody oraz oznaczanie nasiąkliwości |
| 2. | PN-83/B-03010    | Ściany oporowe - Obliczenia statyczne i projektowanie  |
| 3. | PN-84/H-74220    | Rury stalowe bez szwu ciągnione i walcowane na zimno ogólnego zastosowania                                   |
| 4. | PN-88/C-81523    | Wyroby lakierowane - Oznaczanie odporności powłoki na działanie mgły solnej                                  |
| 5. | PN-89/H-84023.07 | Stal określonego zastosowania. Stal na rury. Gatunki   |
| 6. | PN-B-03215:1998  | Konstrukcje stalowe - Połączenia z fundamentami -  |

---

7.	PN-B-03264:2002	Projektowanie i wykonanie Konstrukcje betonowe, żelbetowe i sprężone - Obliczenia statyczne i projektowanie
8.	PN-EN 40-5:2004	Słupy oświetleniowe. Część 5. Słupy oświetleniowe stalowe. Wymagania.
9.	PN-EN 206-1:2003	Beton Część 1: Wymagania, właściwości, produkcja i zgodność
10.	PN-EN 485-4:1997	Aluminium i stopy aluminium - Blachy, taśmy i płyty - Tolerancje kształtu i wymiarów wyrobów walcowanych na zimno
11.	PN-EN ISO 1461:2000	Powłoki cynkowe nanoszone na stal metodą zanurzeniową (cynkowanie jednostkowe) – Wymaganie i badanie
12.	PN-EN 10240:2001	Wewnętrzne i/lub zewnętrzne powłoki ochronne rur stalowych. Wymagania dotyczące powłok wykonanych przez cynkowanie ogniowe w ocynkowniach zautomatyzowanych
13.	PN-EN 10292:2003/ A1:2004/A1:2005(U)	Taśmy i blachy ze stali o podwyższonej granicy plastyczności powlekane ogniowo w sposób ciągły do obróbki plastycznej na zimno. Warunki techniczne dostawy
14.	PN-EN 10327:2005(U)	Taśmy i blachy ze stali niskowęglowych powlekane ogniowo w sposób ciągły do obróbki plastycznej na zimno. Warunki techniczne dostawy
15.	PN-EN 12767:2003	Bierne bezpieczeństwo konstrukcji wsporczych dla urządzeń drogowych. Wymagania i metody badań
16.	PN-EN 12899-1:2005	Stałe, pionowe znaki drogowe - Część 1: Znaki stałe
17.	prEN 12899-5	Stałe, pionowe znaki drogowe - Część 5 Badanie wstępne typu
18.	PN-EN 60529:2003	Stopnie ochrony zapewnianej przez obudowy (Kod IP)
19.	PN-EN 60598-1: 1990	Oprawy oświetleniowe. Wymagania ogólne i badania
20.	PN-EN 60598-2:2003(U)	Oprawy oświetleniowe - Wymagania szczegółowe - Oprawy oświetleniowe drogowe
21.	PN-H-74200:1998	Rury stalowe ze szwem, gwintowane
22.	PN-EN ISO 2808:2000	Farby i lakiery - oznaczanie grubości powłoki
23.	PN-91/H-93010	Stal. Kształtowniki walcowane na gorąco
24.	PN-S-02205:1998	Drogi samochodowe. Roboty ziemne. Wymagania i badania

## 10.2 Przepisy związane

Załączniki nr 1 i 4 do rozporządzenia Ministra Infrastruktury z dnia 3 lipca 2003 w sprawie szczegółowych warunków technicznych dla znaków i sygnałów drogowych oraz urządzeń bezpieczeństwa ruchu drogowego i warunków ich umieszczania na drogach (Dz. U. nr 220, poz. 2181)

Rozporządzenie Ministra Infrastruktury z dn. 11 sierpnia 2004 r. w sprawie sposobów deklarowania zgodności wyrobów budowlanych oraz sposobu znakowania ich znakiem budowlanym (Dz. U. nr 198, poz. 2041)

Rozporządzenie Ministra Infrastruktury z dn. 08 listopada 2004 r. w sprawie aprobat technicznych oraz jednostek organizacyjnych upoważnionych do ich wydawania (Dz. U. nr 249, poz. 2497)

CIE No. 39.2 1983 Recommendations for surface colours for visual signalling (Zalecenia dla barw powierzchniowych sygnalizacji wizualnej)

CIE No. 54 Retroreflection definition and measurement (Powierzchniowy współczynnik odbłasku definicja i pomiary)

Ustawa z dnia 16 kwietnia 2004 r. o wyrobach budowlanych ( Dz. U. nr 92, poz. 881)

Stałe odbłaskowe znaki drogowe i urządzenia bezpieczeństwa ruchu drogowego. Zalecenia IBDiM do udzielania aprobat technicznych nr Z/2005-03-009

## **D-07.06.02. URZĄDZENIA ZABEZPIECZAJĄCE RUCH PIESZYCH**

### **1. WSTĘP**

#### **1.1. Przedmiot SST**

Przedmiotem niniejszej szczegółowej specyfikacji technicznej są wymagania dotyczące wykonania i odbioru robót związanych z wykonaniem urządzeń zabezpieczających ruch pieszych (ustawieniem poręczy ochronnych rurowych) w ramach przebudowy ulicy Brzozowej, Wiśniowej, Dębowej i Lipowej w Pieniężnie.

#### **1.2. Zakres stosowania SST**

Szczegółowa specyfikacja techniczna (SST) stosowana jest jako dokument przetargowy i kontraktowy przy zleceniu i realizacji robót wymienionych w punkcie 1.1.

#### **1.3. Zakres robót objętych SST.**

Ustalenia zawarte w niniejszej specyfikacji dotyczą zasad prowadzenia robót związanych z wykonaniem urządzeń zabezpieczających ruch pieszych i obejmują ustawienie barier typu U-12 z rur stalowych o średnicy 60 mm, o rozstawie słupków co 2,0 m.

#### **1.4. Określenia podstawowe**

- 1.4.1** Ogrodzenia ochronne sztywne – przegrody fizyczne separujące ruch pieszy od ruchu kołowego lub przeszkód terenowych wykonane z kształtowników stalowych.
- 1.4.2** Kształtowniki – wyroby o stałym przekroju poprzecznym w kształcie złożonej figury geometrycznej, dostarczane w odcinkach prostych, stosowane w konstrukcjach stalowych lub w połączeniu z innymi materiałami budowlanymi (np. rury stalowe).
- 1.4.3** Pozostałe określenia podstawowe są zgodne z obowiązującymi, odpowiednimi polskimi normami i z definicjami podanymi w SST D-00.00.00 „Wymagania ogólne” pkt 1.4.

#### **1.5. Ogólne wymagania dotyczące robót.**

Wykonawca jest odpowiedzialny za jakość wykonania robót oraz za zgodność robót z dokumentacją projektową, SST i poleceniami Inspektora. Ogólne wymagania dotyczące robót podano w SST D-00.00.00 „Wymagania ogólne”.

### **2. MATERIAŁY**

#### **2.1. Ogólne wymagania dotyczące materiałów.**

Ogólne wymagania dotyczące materiałów podano w SST D-00.00.00 „Wymagania ogólne” punkt 2.

#### **2.2. Rodzaje materiałów.**

Materiałami stosowanymi przy wykonywaniu urządzeń zabezpieczających ruch pieszy, objętych mniejszą SST, są:

- gotowe bariery U-12 składające się z ramy wykonanej z rury stalowej  $\varnothing 60,3\text{mm}$  oraz poziomej poprzeczki z rury stalowej  $\varnothing 60,3\text{mm}$ ,
- beton do wykonania fundamentów,
- śruby, kotwy, elementy łączące, itp.

#### **2.3. Słupki i rury metalowe oraz elementy połączeniowe**

Gotowe balustrady barier dla pieszych powinny zostać wykonane z rur stalowych i płaskowników odpowiadających wymaganiom norm PN-EN 10210-1, PN-EN 10210-2, PN-EN 10220, PN-EN 10224, PN-H-74219, PN-H-74220 lub innej normy zaakceptowanej przez Inspektora Nadzoru. Wysokość balustrad mierzona od powierzchni chodnika musi wynosić 1,10 m.

Powierzchnia zewnętrzna i wewnętrzna rur nie powinna wykazywać wad w postaci łusek, pęknięć, zwalcowania i naderwań. Dopuszczalne są nieznaczne nierówności, pojedyncze rysy wynikające z procesu wytwarzania, mieszczące się w granicach dopuszczalnych odchyłek wymiarowych. Końce rur powinny być obcięte równo i prostopadle do osi rury oraz zabezpieczone specjalną zaślepką przed dostaniem się wilgoci do wnętrza. Rury powinny być proste. Dopuszczalna miejscowa krzywizna nie powinna przekraczać 1,5 mm na 1 m długości rury. Pożądane jest, aby rury były dostarczane o długościach:

- dokładnych, zgodnych z zamówieniem; z dopuszczalną odchyłką  $\pm 10\text{ mm}$ ,
- wielokrotnych w stosunku do zamówionych długości dokładnych poniżej 3 m z nadatkiem 5 mm na każde cięcie i z dopuszczalną odchyłką dla całej długości wielokrotnej, jak dla długości dokładnych.

Elementy balustrad muszą być zabezpieczone przed korozją przez ocynkowanie i malowanie. Powłoka metalizacyjna cynkowa na konstrukcjach stalowych powinna być wykonana z cynku o czystości nie mniejszej niż 99,5% i odpowiadać wymaganiom normy BN-89/1G76-02. Minimalna grubość powłoki cynkowej przy wymaganej trwałości 20 lat powinna wynosić 200 µm. Powierzchnia powłoki powinna być jednorodna pod względem ziarnistości. Nie może ona wykazywać widocznych wad jak rysy, pęknięcia, pęcherze lub odstawanie powłoki od podłoża. Malowanie powinno być wykonane w technologii proszkowej w kolorze żółtym RAL 1021.

Wszystkie drobne ocynkowane metalowe elementy połączeniowe przewidziane do mocowania między sobą elementów ogrodzenia jak: śruby, wkręty, nakrętki itp. powinny być czyste, gładkie, bez pęknięć, naderwań, rozwarstwień i wypukłych korbów. Dostawa może być dostarczona w pudełkach tekturowych, pojemnikach blaszanych lub paletach w zależności od wielkości i masy wyrobów. Śruby, wkręty, nakrętki itp. powinny być przechowywane w pomieszczeniach suchych, z dala od materiałów działających korodująco i w warunkach zabezpieczających przed uszkodzeniem.

#### **2.4. Beton i jego składniki.**

Do osadzenia słupków w otworach w gruncie należy zastosować beton klasy co najmniej C12/15. Beton powinien odpowiadać wymaganiom normy PN-EN 206-1.

### **3. SPRZĘT**

#### **3.1. Ogólne wymagania dotyczące sprzętu.**

Ogólne wymagania dotyczące sprzętu podano w SST D-00.00.00 „Wymagania ogólne” punkt 3.

#### **3.2. Sprzęt do wykonania urządzeń zabezpieczających ruch pieszych.**

Wykonawca przystępujący do wykonania urządzeń zabezpieczających ruch pieszych powinien wykazać się możliwością korzystania z następującego sprzętu:

- środków transportu materiałów,
- przewoźnych zbiorników do wody,
- minikoparek lub świrdrów do wykonywania otworów pod słupki,
- sprzętu spawalniczego itp.

### **4. TRANSPORT**

#### **4.1. Ogólne wymagania dotyczące materiałów.**

Ogólne wymagania dotyczące transportu podano w SST D-00.00.00 „Wymagania ogólne” punkt 4.

#### **4.2. Transport materiałów.**

Gotowe przęsła balustrad barier należy transportować z wytwórni do miejsca wbudowania na paletach, w sposób zabezpieczający przed uszkodzeniem konstrukcji barier lub uszkodzeniem powłok antykorozyjnych. W przypadku ładowania na środek transportu więcej niż jednej partii wyrobów należy je zabezpieczyć przed pomieszaniem.

Mieszankę betonową należy transportować z wytwórni do miejsca wbudowania za pomocą betonomieszarek samochodowych lub samochodów skrzyniowych. W przypadku wykorzystania samochodów skrzyniowych nie można dopuścić do zanieczyszczenia mieszanki betonowej pozostałościami gruntu lub innych ładunków mogących występować na dnie i burtach skrzyni ładunkowej. W tym celu należy przed transportem dokładnie oczyścić skrzynię. Czas transportu musi być również ograniczony z uwagi na ryzyko rozsegregowania mieszanki.

### **5. WYKONANIE ROBÓT**

#### **5.1. Ogólne warunki wykonania robót.**

Ogólne warunki wykonania robót podano w SST D-00.00.00 "Wymagania ogólne", pkt 5.

#### **5.2. Zasady wykonania urządzeń zabezpieczających ruch pieszych.**

W zależności od wielkości robót Wykonawca przedstawi do akceptacji Inspektora zakres robót wykonywanych bezpośrednio na placu budowy oraz robót przygotowawczych na zapleczu.

Przed wykonywaniem robót należy wytyczyć lokalizację poręczy na podstawie dokumentacji projektowej lub zaleceń Inspektora.

Do podstawowych czynności objętych niniejszą SST przy wykonywaniu ww. robót należą:

- wykonanie dołów pod słupki,

- wykonanie fundamentów betonowych pod słupki,
- ustawienie i osadzenie barier dla pieszych,
- montaż balustrad na oczepie murów oporowych z gruntu zbrojonego.

### 5.3. Wykonanie dołów pod słupki.

Doły pod słupki powinny mieć wymiary w planie i głębokość zgodne z dokumentacją projektową. Podczas wykonywania otworów pod słupki należy poświęcić szczególną uwagę nad nienaruszeniem struktury sąsiadującego z otworem gruntu tworzącego nasyp.

### 5.4. Ustawienie słupków barier wraz z wykonaniem fundamentów betonowych pod słupki.

Słupki barier powinny być osadzone w betonie ułożonym w dołku o wymiarach zgodnych z dokumentacją projektową. Słupki należy wstawić w gotowy wykop i napęścić otwór mieszanką betonową odpowiadającą wymaganiom punktu 2.4. Do czasu stwardnienia betonu słupki należy podeprzeć.

Fundament betonowy wykonany „na mokro”, w którym osadzono słupki, można wykorzystywać do dalszych prac, co najmniej po 7 dniach od ustawienia słupka w betonie, a jeśli temperatura w czasie wykonywania fundamentu jest niższa od 10°C - po 14 dniach.

### 5.5. Ustawienie słupków.

Słupki, powinny stać pionowo w linii urządzenia zabezpieczającego ruch pieszych, a ich wierzchołki powinny znajdować się na jednakowej wysokości.

### 5.6. Wykonanie spawanych złączy elementów urządzeń zabezpieczających ruch pieszych

Złącza spawane elementów urządzeń zabezpieczających ruch pieszych powinny odpowiadać wymaganiom PN-M-69011. Wytrzymałość zmęczeniowa spoin powinna wynosić od 19 do 32 MPa. Odchyłki wymiarów spoin nie powinny przekraczać  $\pm 0,5$  mm dla grubości spoiny do 6 mm i  $\pm 1,0$  mm dla spoiny powyżej 6 mm. Odstęp, w złączach zakładkowych i nadkładkowych, pomiędzy przylegającymi do siebie płaszczyznami nie powinien być większy niż 1 mm.

### 5.7. Malowanie metalowych urządzeń zabezpieczających ruch pieszych

Poręcze lub balustrady powinny być wykonane w warsztacie i po pomalowaniu dostarczone na plac budowy. Malowanie konserwujące zaleca się przeprowadzać w okresie od maja do września, wyłącznie w dni pogodne, przy zalecanej temperaturze powietrza od 15 do 20°C; nie należy malować pędzlem lub wałkiem w temperaturze poniżej +5°C, jak również malować metodą natryskową w temperaturze poniżej +15°C oraz podczas występującej mgły i rosy.

Należy przestrzegać następujących zasad przy malowaniu urządzeń:

- z powierzchni stali należy usunąć bardzo starannie pył, kurz, pleśń, tłuszcz, rdzę, zgorzelinę, ewentualnie starą łuszczącą się farbę i inne zabrudzenia zmniejszające przyczepność farby do podłoża; poprzez zmywanie, usuwanie przy użyciu szczotek stalowych, odrdzewiaczy chemicznych, materiałów ściernych, piaskowania, odpalania, ługowania lub przy zastosowaniu innych środków, zgodnie z wymaganiami PN-ISO8501-1 i PN-H-97052,
- przed malowaniem należy wypełnić wgłębienia i rysy na powierzchniach za pomocą kitów lub szpachlówek ogólnego stosowania, a następnie - wygładzić i zeszlifować podłoże pod farbę, – do malowania można stosować farby ogólnego stosowania przeznaczone do użytku zewnętrznego, dobrej jakości, z nieprzekroczonym okresem gwarancji, jako:
  - a) farby do gruntowania przeciwrzdzewnego (farby i lakiery przeciwkorozyjne),
  - b) farby nawierzchniowe (np. lakiery, emalie, wyroby ftalowe, ftalowo-styrenowe, akrylowe itp.) oraz
  - c) rozcieńczalniki zalecone przez producenta stosowanej farby,
- farbę dłużej przechowywaną należy przygotować do malowania przez usunięcie „kożucha” (zestalonej substancji błonotwórczej na powierzchni farby), dokładne wymieszanie (połączenie lżejszych i cięższych składników farby), rozcieńczenie zbyt zgęstniałej farby, ewentualne precedzenie (usunięcie nierozmieszanych resztek osadu i innych zanieczyszczeń),
- malowanie można przeprowadzać pędzlami, wałkami malarskimi lub ewentualnie metodą natryskową (pistoletami elektrycznymi, urządzeniami kompresorowymi itp.),
- z zasady malowanie należy wykonać dwuwarstwowo: farbą do gruntowania i farbą nawierzchniową, przy czym każdą następną warstwę można nałożyć po całkowitym wyschnięciu farby poprzedniej.

Rodzaj farby oraz liczbę jej warstw zastosowanych przy malowaniu określa Kierownik Projektu na wniosek Wykonawcy. Przewidziano trzykrotne malowanie wg PN-H-04684/1997. Należy zwracać uwagę na dokładne pokrycie farbą miejsc stykania się słupka metalowego z betonem fundamentu, ze względu na najszybsze niszczenie się farby w tych miejscach i pojawianie się rdzawych zacieków sygnalizujących korozję słupka. Zaleca się stosowanie farb możliwie jak najmniej szkodliwych dla zdrowia ludzi i środowiska, z niską

zawartością m.in. niearomatycznych rozpuszczalników. Przy stosowaniu farb nieznanego pochodzenia Wykonawca przedstawi do akceptacji Kierownika Projektu badania na zawartość szkodliwych składników (np. trującego toluenu jako rozpuszczalnika). Wykonawca nie dopuści do skażenia farbami wód powierzchniowych i gruntowych oraz kanalizacji. Zlewki poprodukcyjne, powstające przy myciu urządzeń i pędzli oraz z samej farby, należy usuwać do izolowanych zbiorników, w celu ich naturalnej lub sztucznej neutralizacji i detoksykacji.

## 6. KONTROLA JAKOŚCI ROBÓT

### 6.1. Kontrola jakości materiałów.

Ogólne zasady kontroli jakości robót podano w SST D-00.00.00 „Wymagania ogólne”, punkt 6.

### 6.2. Badania przed przystąpieniem do robót.

Przed przystąpieniem do robót Wykonawca powinien uzyskać od producenta zaświadczenia o jakości (atesty) materiałów i przedstawić je Inspektorowi w celu akceptacji materiałów, zgodnie z wymaganiami określonymi w pkt 2.

Do materiałów, których producenci są zobowiązani dostarczyć zaświadczenia o jakości (atesty) należą:

- gotowe elementy balustrad barier,
- recepta mieszanki betonowej.

Do materiałów, których badania powinien przeprowadzić Wykonawca należą materiały do wykonania fundamentów betonowych „na mokro”.

### 6.3. Badania i kontrola w czasie wykonywania robót.

#### 6.3.1. Badania materiałów w czasie wykonywania robót.

Wszystkie materiały dostarczone na budowę z zaświadczeniem o jakości (atestem) producenta powinny być sprawdzone w zakresie powierzchni wyrobu i jego wymiarów.

Częstotliwość badań i ocena ich wyników powinna być zgodna z zaleceniami tablicy 1.

Tablica 1. Częstotliwość badań przy sprawdzeniu powierzchni i wymiarów wyrobów dostarczonych przez producentów

Lp.	Rodzaj badania	Liczba badań	Opis badań	Ocena wyników badań
1.	Sprawdzenie powierzchni	od 5 do 10 badań z wybranych losowo elementów w każdej dostarczonej partii wyrobów liczącej do 1000 elementów	Powierzchnię zbadać nieuzbrojonym okiem. Do ew. sprawdzenia głębokości wad użyć dostępnych narzędzi (np. liniałów z czujnikiem, suwmiarek, mikrometrów itp.	Wyniki badań powinny być zgodne z wymaganiami punktu 2.3.
2.	Sprawdzenie wymiarów		Przeprowadzić uniwersalnymi przyrządami pomiarowymi lub sprawdzianami	

W przypadkach budzących wątpliwości można zlecić uprawnionej jednostce zbadanie właściwości dostarczonych wyrobów i materiałów w zakresie wymagań podanych w pkt, 2.

#### 6.3.2. Kontrola w czasie wykonywania robót

W czasie wykonywania urządzeń zabezpieczających ruch pieszych należy zbadać:

- zgodność wykonania urządzeń z dokumentacją projektową (lokalizacja, wymiary),
- zachowanie dopuszczalnych odchyłek wymiarów, zgodnie z dokumentacją projektową,
- prawidłowość wykonania dołów pod słupki, zgodnie z punktem,
- poprawność wykonania fundamentów pod słupki zgodnie z punktem,
- poprawność ustawienia słupków, zgodnie z punktem.

## 7. OBMIAR ROBÓT

### 7.1. Ogólne wymagania dotyczące obmiaru robót.

Ogólne wymagania dotyczące obmiaru robót podano w SST D-00.00.00 „Wymagania ogólne” punkt 7.

### 7.2. Jednostka obmiarowa.

Jednostką obmiarową urządzenia zabezpieczającego ruch pieszych (bariery dla pieszych lub balustrady) jest 1 m (metr). Obmiar polega na określeniu rzeczywistej długości urządzenia zabezpieczającego ruch pieszych.

## 8. ODBIÓR ROBÓT

### 8.1. Ogólne wymagania dotyczące odbioru robót.

Ogólne wymagania dotyczące odbioru robót podano w SST D-00.00.00 „Wymagania ogólne” punkt 8. Roboty uznaje się za wykonane zgodnie z dokumentacją projektową, SST i wymaganiami Inspektora, jeżeli wszystkie pomiary i badania z zachowaniem tolerancji wg pkt 6 dały wyniki pozytywne.

## 9. PODSTAWA PŁATNOŚCI

### 9.1. Ogólne wymagania dotyczące płatności.

Ogólne wymagania dotyczące płatności podano w SST D-00.00.00 „Wymagania ogólne” punkt 9.

### 9.2. Cena jednostki obmiarowej.

Cena wykonania 1 m barier dla pieszych lub balustrad obejmuje:

- prace pomiarowe i roboty przygotowawcze,
- koszt zakupu materiałów,
- dostarczenie na miejsce wbudowania elementów konstrukcji poręczy oraz materiałów pomocniczych i betonu,
- zainstalowanie urządzeń bezpieczeństwa w sposób zapewniający stabilność,
- doprowadzenie terenu wokół wykonanych urządzeń do stanu przewidzianego w dokumentacji projektowej lub według zaleceń Inspektora,
- przeprowadzenie badań i pomiarów kontrolnych.

## 10. PRZEPISY ZWIĄZANE

### 10.1. Normy.

1) PN-H-04651	Ochrona przed korozją. Klasyfikacja i określenie agresywności korozyjnej środowisk.
2) PN-EN 206-1	Beton Część 1: Wymagania, właściwości, produkcja i zgodność.
3) PN-B-10285	Roboty malarskie budowlane farbami, lakierami i emaliami na spoinach bezwodnych.
4) PN-H-82200	Cynk.
5) PN-H-84018	Stal niskostopowa o podwyższonej wytrzymałości. Gatunki.
6) PN-H-84019	Stal węglowa konstrukcyjna wyższej jakości ogólnego przeznaczenia. Gatunki.
7) PN-H-84020	Stal niestopowa konstrukcyjna ogólnego przeznaczenia. Gatunki.
8) PN-H-84023-07	Stal określonego zastosowania. Stal na rury.
9) PN-H-84030-02	Stal stopowa konstrukcyjna. Stal do nawęglania. Gatunki.
10) PN-H-93010	Stal. Kształtowniki walcowane na gorąco.
11) PN-H-93401	Stal walcowana. Kątowniki równoramienne.
12) PN-H-93402	Kątowniki nierównoramienne stalowe walcowane na gorąco.
13) PN-H-93403	Stal. Ceowniki walcowane. Wymiary.
14) PN-H-93407	Stal. Dwuteowniki walcowane na gorąco.
15) PN-H-97051	Ochrona przed korozją. Przygotowanie powierzchni stali, staliwa i żeliwa do malowania. Ogólne wytyczne.
16) PN-H-97052	Ochrona przed korozją. Ocena przygotowania powierzchni stali, staliwa i żeliwa do malowania.
17) PN-H-97053	Ochrona przed korozją. Malowanie konstrukcji stalowych. Ogólne wytyczne.
18) PN-M-69011	Spawalnictwo. Złącza spawane w konstrukcjach spawanych. Podział i wymagania.
19) PN-M-69420	Spawalnictwo. Druty lite do spawania i napawania stali.
20) PN-M-69775	Spawalnictwo. Wadliwość złączy spawanych. Oznaczanie klasy wadliwości na podstawie oględzin zewnętrznych.
21) PN-M-80026	Druty okrągłe ze stali niskowęglowej ogólnego przeznaczenia.
22) PN-M-82054	Śruby, wkręty i nakrętki stalowe. Ogólne wymagania i badania.
23) PN-M-82054-	Śruby, wkręty i nakrętki stalowe. Właściwości mechaniczne śrub i wkrętów.
24) PN-ISO-8501-1	Przygotowanie podłoży stalowych przed nakładaniem farb i podobnych produktów. Stopnie skorodowania i stopnie przygotowania niezabezpieczonych podłoży

	stalowych oraz podłoży stalowych po całkowitym usunięciu wcześniej nałożonych powłok.
25) BN-89/1076-02	Ochrona przed korozją. Powłoki metalizacyjne cynkowe i aluminiowe na konstrukcjach stalowych, stalowych i żeliwnych. Wymagania i badania.

### 10.2. Inne dokumenty.

Poręcze mostowe - Ministerstwo Komunikacji, Centralne Biuro Studiów i Projektów Dróg i Mostów Transprojekt - Warszawa, 1976,

Katalog budownictwa, Karta KB 8-3.3 (5), listopad 1965,

Leszek Mikołajków, „Urządzenia bezpieczeństwa ruchu na obiektach mostowych”. Wydawnictwa Komunikacji i Łączności, Warszawa 1988,

Szczegółowe warunki techniczne dla znaków i sygnałów drogowych oraz urządzeń bezpieczeństwa ruchu drogowego i warunki ich umieszczania na drogach - załącznik do rozporządzenia Ministra Infrastruktury z dnia 3 lipca 2003 r. (Dz. U. nr 220, poz. 2181 z dnia 23 grudnia 2003 r.).

## **D-08.01.01. KRAWEŻNIKI BETONOWE I ELEMENTY ULIC**

### **1. WSTĘP**

#### **1.1. Przedmiot SST**

Przedmiotem niniejszej szczegółowej specyfikacji technicznej (SST) są wymagania dotyczące wykonania i odbioru robót związanych z ustawieniem krawężników betonowych, obrzeży betonowych, zabezpieczeniem kabli rurami osłonowymi, regulacją wysokościową włączów i zwieńczeń urządzeń podziemnych w ramach przebudowy ulicy Brzozowej, Wiśniowej, Dębowej i Lipowej w Pieniężnie.

#### **1.2. Zakres stosowania SST**

Szczegółowa Specyfikacja Techniczna jest stosowana jako dokument kontraktowy przy zleceniu i realizacji robót wymienionych w punkcie 1.1.

#### **1.3. Zakres robót objętych ST**

Ustalenia zawarte w niniejszej specyfikacji dotyczą zasad prowadzenia następujących robót:

- ustawienie krawężników betonowych o wymiarach 15x30 na ławie betonowej z oporem z betonu C12/15 (dotyczy wszystkich rodzajów krawężników – o świetle normalnym, obniżonym i krawężników wtopionych, na odcinkach prostych i na łukach),
- ustawienie betonowych obrzeży chodnikowych o wymiarach 8x30 cm na ławie betonowej,
- regulację wysokościową studzienek,
- zabezpieczenie kabli telekomunikacyjnych i elektroenergetycznych za pomocą rur dwudzielnych.

#### **1.4. Określenia podstawowe**

**1.4.1.** Krawężniki betonowe - prefabrykowane belki betonowe ograniczające chodniki dla pieszych, pasy dzielące, wyspy kierujące oraz nawierzchnie drogowe.

**1.4.2.** Obrzeża betonowe - prefabrykowane belki betonowe rozgraniczające jednostronnie lub dwustronnie ciągi komunikacyjne od terenów nie przeznaczonych do komunikacji.

**1.4.3.** Dwudzielne rury osłonowe - rury z tworzywa sztucznego składające się z dwóch części, umożliwiające ich nałożenie na istniejące kable bez konieczności przerywania ciągłości przewodu.

**1.4.4.** Pozostałe określenia podstawowe są zgodne z obowiązującymi, odpowiednimi polskimi normami i z definicjami podanymi w SST D-00.00.00 „Wymagania ogólne” pkt 1.4.

#### **1.5. Ogólne wymagania dotyczące robót**

Ogólne wymagania dotyczące robót podano w SST D-00.00.00 „Wymagania ogólne” pkt 1.5.

### **2. MATERIAŁY**

#### **2.1. Ogólne wymagania dotyczące materiałów**

Ogólne wymagania dotyczące materiałów, ich pozyskiwania i składowania, podano w SST D-00.00.00 „Wymagania ogólne” pkt 2.

#### **2.2. Stosowane materiały**

Materiałami stosowanymi są:

- krawężniki betonowe – nowe,
- obrzeża betonowe – nowe,
- piasek na podsypkę i do zapraw,
- cement do podsypki i zapraw,
- woda,
- beton C12/15 do wykonania ławy pod krawężniki,
- beton C16/20 do mocowania włączów studzienek,
- dwudzielne rury osłonowe.

#### **2.3. Krawężniki betonowe**

Do wykonania robót należy zastosować krawężniki betonowe 15x30x100cm spełniające wymagania normy PN-EN 1340:2004 „Krawężniki i obrzeża betonowe. Wymagania i metody badań” charakteryzujące się cechami (co najmniej):

- wytrzymałość na zginanie: Klasa 2 (oznaczenie T),
- odporność na poślizg: zadowalająca,

- nasiąkliwość: Klasa 2 (oznaczenie B)
- odporność na warunki atmosferyczne: Klasa 3 (oznaczenie D),
- odporność na ścieranie: Klasa 4 (oznaczenie I).

#### **2.4. Obrzeża betonowe**

Do wykonania robót należy zastosować obrzeża betonowe 8x30x100cm spełniające wymagania normy PN-EN 1340:2004 „Krawężniki i obrzeża betonowe. Wymagania i metody badań” charakteryzujące się cechami (co najmniej):

- wytrzymałość na zginanie: Klasa 2 (oznaczenie T),
- odporność na poślizg: zadowalająca,
- nasiąkliwość: Klasa 2 (oznaczenie B)
- odporność na warunki atmosferyczne: Klasa 3 (oznaczenie D),
- odporność na ścieranie: Klasa 4 (oznaczenie I).

#### **2.5. Ława betonowa**

Ławę betonową należy wykonać z betonu klasy C12/15, odpowiadającemu normie PN-EN 206-1 "Beton Część 1: Wymagania, właściwości, produkcja i zgodność".

#### **2.6. Zaprawa cementowo-piaskowa do wypełnienia spoin między krawężnikami**

Do wykonania podsypki cementowo-piaskowej pod krawężnik oraz do wytworzenia zaprawy cementowo-piaskowej do wypełnienia spoin należy użyć następujących materiałów:

- a) cement klasy 32,5 odpowiadający wymaganiom PN-EN 197-1,
- b) drobny, ostry piasek odpowiadający wymaganiom PN-EN 13139,
- c) wodę odpowiadającą wymaganiom PN-EN 1008.

#### **2.7. Rury dwudzielne**

Do osłonięcia kabli telekomunikacyjnych i elektroenergetycznych przechodzących pod nawierzchniami należy użyć rury dwudzielnej A 160 PS.

#### **2.8. Beton do mocowania włazów i skrzynek armatury**

Do wykonania robót należy użyć betonu klasy co najmniej C16/20 wg normy PN-EN 206-1.

### **3. SPRZĘT**

#### **3.1. Ogólne wymagania dotyczące sprzętu**

Ogólne wymagania dotyczące sprzętu podano w SST D-00.00.00 „Wymagania ogólne” pkt 3.

#### **3.2. Sprzęt**

Roboty wykonuje się ręcznie przy zastosowaniu:

- betoniarek do wytwarzania betonu i zapraw oraz przygotowania podsypki cementowo-piaskowej,
- wibratorów płytowych, ubijaków ręcznych lub mechanicznych,
- ręcznych narzędzi do ustawiania krawężników i obrzeży (młotki gumowe, szczypcy do przenoszenia prefabrykatów, ruchome szalunki ławy krawężnika, itp.),
- koparko-ładowarki do celów transportowych.

### **4. TRANSPORT**

#### **4.1. Ogólne wymagania dotyczące transportu**

Ogólne wymagania dotyczące transportu podano w SST D-00.00.00 „Wymagania ogólne” pkt 4.

#### **4.2. Transport krawężników i obrzeży**

Krawężniki i obrzeża betonowe mogą być przewożone dowolnymi środkami transportowymi.

Krawężniki i obrzeża betonowe należy układać na środkach transportowych w pozycji pionowej z nachyleniem w kierunku jazdy. Krawężniki powinny być zabezpieczone przed przemieszczeniem się i uszkodzeniami w czasie transportu, a górna warstwa nie powinna wystawać poza ściany środka transportowego więcej niż 1/3 wysokości tej warstwy. Najlepszym sposobem transportu jest wykorzystanie fabrycznych zafoliowanych palet.

#### **4.3. Transport pozostałych materiałów**

Transport cementu powinien się odbywać w warunkach zgodnych z BN-88/6731-08 [12].

Kruszywa można przewozić dowolnym środkiem transportu, w warunkach zabezpieczających je przed zanieczyszczeniem i zmieszaniem z innymi materiałami. Podczas transportu kruszywa powinny być zabezpieczone przed wysypaniem, a kruszywo drobne – przed rozpyleniem.

## 5. WYKONANIE ROBÓT

### 5.1. Ogólne zasady wykonania robót

Ogólne zasady wykonania robót podano w SST D-00.00.00 „Wymagania ogólne” pkt 5.

### 5.2. Wykonanie koryta pod ławy

Koryto pod ławy należy wykonywać zgodnie z PN-B-06050.

Wymiary wykopu powinny odpowiadać wymiarom ławy w planie z uwzględnieniem w szerokości dna wykopu ew. konstrukcji szalunku.

Ławy należy wykonać na warstwie ulepszanego podłoża. Nie dopuszcza się wykonania ław wprost na podłożu gruntowym a następnie wykonanie warstwy ulepszanego podłoża jedynie w świetle pomiędzy krawężnikami.

### 5.3. Wykonanie ław

Wykonanie ław powinno być zgodne z BN-64/8845-02.

#### 5.3.1. Ława betonowa

Ławy betonowe z oporem wykonuje się w szalowaniu. Beton rozścielony w szalowaniu lub bezpośrednio w korycie powinien być wyrównywany warstwami. Betonowanie ław należy wykonywać zgodnie z wymaganiami PN-B-06251, przy czym należy stosować co 50 m szczeliny dylatacyjne wypełnione bitumiczną masą zalewową.

### 5.4. Ustawienie krawężników i obrzeży

#### 5.4.1. Zasady ustawiania krawężników i obrzeży

Światło (odległość górnej powierzchni krawężnika od jezdni) powinno być zgodne z ustaleniami dokumentacji projektowej, a w przypadku braku takich ustaleń powinno wynosić od 10 do 12 cm, a w przypadkach wyjątkowych (np. ze względu na „wyrobienie” ścieku) może być zmniejszone do 6 cm lub zwiększone do 16 cm.

Zewnętrzna ściana krawężnika lub obrzeża powinna być po ustawieniu krawężnika obsypana piaskiem, żwirem, tłuczniem lub miejscowym gruntem przepuszczalnym, starannie ubitym, zgodnie z wymaganiami SST „Wykonanie nasypów”.

Ustawienie krawężników i obrzeży powinno być zgodne z BN-64/8845-02.

#### 5.4.2. Wypełnianie spoin

Spoiny krawężników i obrzeży nie powinny przekraczać szerokości 1 cm. Spoiny należy wypełnić zaprawą cementowo-piaskową, przygotowaną w stosunku 1:2. Zalewanie spoin krawężników zaprawą cementowo-piaskową stosuje się wyłącznie do krawężników ustawionych na ławie betonowej.

Spoiny krawężników przed zalaniem zaprawą należy oczyścić i zmyć wodą. Dla zabezpieczenia przed wpływami temperatury krawężniki ustawione na podsypce cementowo-piaskowej i o spoinach zalanych zaprawą należy zalewać co 50 m bitumiczną masą zalewową nad szczeliną dylatacyjną ławy.

### 5.5. Regulacja wysokościowa studzienek

Regulacja skrzynek zaworów wodociągowych polega na:

- rozebraniu nawierzchni wokół skrzynki zaworu,
- demontażu skrzynki,
- przedłużeniu lub skróceniu klucza wraz z obudową,
- montażu prefabrykowanej podstawy pod skrzynkę wraz z regulacją wysokościową,
- montażu skrzynki.

Regulacja wysokościowa studni kanalizacyjnych polega na:

- rozbiórce nawierzchni wokół studni,
- demontażu włazu żeliwnego ciężkiego,
- demontażu płyty pokrywowej żelbetowej,
- obcięciu komina studni (do 0,50 m) lub uzupełnieniu kręgów (do 0,50 m),
- montażu płyty pokrywowej (uprzednio zdemontowanej),
- montażu włazu żeliwnego (z demontażu lub nowego w przypadku złego stanu technicznego) na zaprawie szybkowiążącej.

## 5.5. Zabezpieczenie kabli telekomunikacyjnych i elektroenergetycznych

Przed przystąpieniem do wykonywania właściwych wykopów dla odsłonięcia kabli należy wykonać wykopy próbne celem ustalenia rzeczywistego przebiegu istniejących kabli. Przyjęto 100% wykopów wykonywanych ręcznie. Przy zasypywaniu wykopów, przed ułożeniem rur zabezpieczających należy wykonać podsypkę z pospółki o grubości 5 cm i po ułożeniu rur przysypywać warstwami po 20 cm ze wskaźnikiem zagęszczenia  $I_s = 1,0$ , uważając aby podczas zagęszczania nie spowodować uszkodzenia rury osłonowej. Rury dwudzielne zabezpieczyć przed rozwarciem taśmą przylepną wzmocnioną włóknem szklanym. Rury osłonowe powinny być wyprowadzone na odległość min. 0,5 m poza skrzyżowania z nawierzchnią jezdni i zjazdów. Krawędzie rur uszczelnić masą na bazie kauczuku silikonowego. Otwory rur z wprowadzonym kablem uszczelnić przed zamulaniem np. za pomocą pasów gąbki poliuretanowej.

## 6. KONTROLA JAKOŚCI ROBÓT

### 6.1. Ogólne zasady kontroli jakości robót

Ogólne zasady kontroli jakości robót podano w SST D-00.00.00 „Wymagania ogólne” pkt 6.

### 6.2. Badania przed przystąpieniem do robót

#### 6.2.1. Badania krawężników i obrzeży

Przed przystąpieniem do robót Wykonawca powinien wykonać badania materiałów przeznaczonych do ustawienia krawężników betonowych i obrzeży oraz przedstawić wyniki tych badań Inżynierowi do akceptacji.

Sprawdzenie wyglądu zewnętrznego należy przeprowadzić na podstawie oględzin elementu przez pomiar i policzenie uszkodzeń występujących na powierzchniach i krawędziach elementu zgodnie z wymaganiami. Pomiar długości i głębokości uszkodzeń należy wykonać za pomocą przymiaru stalowego lub suwmiarki z dokładnością do 1 mm.

Sprawdzenie kształtu i wymiarów elementów należy przeprowadzić z dokładnością do 1 mm przy użyciu suwmiarki oraz przymiaru stalowego lub taśmy zgodnie z wymaganiami. Sprawdzenie kątów prostych w narożach elementów wykonuje się przez przyłożenie kątownika do badanego naroża i zmierzenia odchyłek z dokładnością do 1 mm.

#### 6.2.2. Badania pozostałych materiałów

Badania pozostałych materiałów stosowanych przy ustawianiu krawężników betonowych i obrzeży powinny obejmować wszystkie właściwości, określone w normach podanych dla odpowiednich materiałów w pkt 2.

### 6.3. Badania w czasie robót

#### 6.3.1. Sprawdzenie koryta pod ławę

Należy sprawdzać wymiary koryta oraz zagęszczenie podłoża na dnie wykopu. Tolerancja dla szerokości wykopu wynosi  $\pm 2$  cm. Zagęszczenie podłoża powinno być zgodne z pkt 5.2.

#### 6.3.2. Sprawdzenie ław

Przy wykonywaniu ław badaniu podlegają:

- a) Zgodność profilu podłużnego górnej powierzchni ław z dokumentacją projektową.  
Profil podłużny górnej powierzchni ławy powinien być zgodny z projektowaną niweletą. Dopuszczalne odchylenia mogą wynosić  $\pm 1$  cm na każde 100 m ławy.
- b) Wymiary ław.  
Wymiary ław należy sprawdzić w dwóch dowolnie wybranych punktach na każde 100 m ławy. Tolerancje wymiarów wynoszą:  
- dla wysokości  $\pm 10\%$  wysokości Brzozowej, Wiśniowej, Dębowej i Lipowej,  
- dla szerokości  $\pm 10\%$  szerokości Brzozowej, Wiśniowej, Dębowej i Lipowej.
- c) Równość górnej powierzchni ław.  
Równość górnej powierzchni ławy sprawdza się przez przyłożenie w dwóch punktach, na każde 100 m ławy, trzymetrowej łaty.  
Prześwit pomiędzy górną powierzchnią ławy i przyłożoną łatą nie może przekraczać 1 cm.
- d) Zagęszczenie ław.  
Zagęszczenie ław bada się w dwóch przekrojach na każde 100 m.
- e) Odchylenie linii ław od projektowanego kierunku.  
Dopuszczalne odchylenie linii ław od projektowanego kierunku nie może przekraczać  $\pm 2$  cm na każde 100 m wykonanej ławy.

#### 6.3.3. Sprawdzenie ustawienia krawężników i obrzeży

Przy ustawianiu krawężników należy sprawdzać:

- dopuszczalne odchylenia linii krawężników w poziomie od linii Brzozowej, Wiśniowej, Dębowej i Lipowej, które wynosi  $\pm 1$  cm na każde 100 m ustawionego krawężnika,
- dopuszczalne odchylenie niwelety górnej płaszczyzny krawężnika od niwelety Brzozowej, Wiśniowej, Dębowej i Lipowej, które wynosi  $\pm 1$  cm na każde 100 m ustawionego krawężnika,
- równość górnej powierzchni krawężników, sprawdzane przez przyłożenie w dwóch punktach na każde 100 m krawężnika, trzymetrowej łaty, przy czym prześwit pomiędzy górną powierzchnią krawężnika i przyłożoną łatą nie może przekraczać 1 cm,
- dokładność wypełnienia spoin bada się co 10 metrów. Spoiny muszą być wypełnione całkowicie na pełną głębokość.

## 7. OBMIAR ROBÓT

### 7.1. Ogólne zasady obmiaru robót

Ogólne zasady obmiaru robót podano w SST D-00.00.00 „Wymagania ogólne” pkt 7.

### 7.2. Jednostka obmiarowa

Jednostką obmiarową jest:

- 1 m (metr) ustawionego krawężnika betonowego wraz z ławą z betonu C12/15,
- 1 m (metr) ustawionego obrzeża betonowego wraz z ławą z betonu C12/15,
- 1 szt. (sztuka) wyregulowanego wysokościowo zaworu wodociągowego lub wjazdu studni,
- 1 m (metr) zabezpieczonego kabla telekomunikacyjnego lub elektroenergetycznego rurą dwudzielną.

## 8. ODBIÓR ROBÓT

### 8.1. Ogólne zasady odbioru robót

Ogólne zasady odbioru robót podano w SST D-00.00.00 „Wymagania ogólne” pkt 8.

Roboty uznaje się za wykonane zgodnie z dokumentacją projektową, ST i wymaganiami Inżyniera, jeżeli wszystkie pomiary i badania z zachowaniem tolerancji wg pkt 6 dały wyniki pozytywne.

### 8.2. Odbiór robót zanikających i ulegających zakryciu

Odbiorowi robót zanikających i ulegających zakryciu podlegają:

- wykonanie koryta pod ławę,
- wykonanie ławy,
- zabezpieczenie kabli rurami osłonowymi.

## 9. PODSTAWA PŁATNOŚCI

### 9.1. Ogólne ustalenia dotyczące podstawy płatności

Ogólne ustalenia dotyczące podstawy płatności podano w SST D-00.00.00 „Wymagania ogólne” pkt 9.

### 9.2. Cena jednostki obmiarowej

Cena wykonania 1 m krawężnika betonowego wraz z ławą obejmuje:

- prace pomiarowe i roboty przygotowawcze,
- dostarczenie materiałów na miejsce wbudowania,
- przygotowanie podłoża,
- wykonanie szalunku,
- zakup i dostarczenie betonu oraz wykonanie ławy,
- załadunek, transport i rozładunek krawężników z miejsca składowania do miejsca wbudowania,
- ustawienie krawężników,
- wypełnienie spoin zaprawą,
- ew. zalanie spoin masą zalewową pomiędzy krawężnikami i w ławie,
- przeprowadzenie badań i pomiarów wymaganych w specyfikacji technicznej.

Cena wykonania 1 m obrzeża betonowego wraz z ławą obejmuje:

- prace pomiarowe i roboty przygotowawcze,
- dostarczenie materiałów na miejsce wbudowania,
- przygotowanie podłoża,
- wykonanie szalunku,
- zakup i dostarczenie betonu oraz wykonanie ławy,
- załadunek, transport i rozładunek krawężników z miejsca składowania do miejsca wbudowania,

- ustawienie krawężników,
- wypełnienie spoin zaprawą,
- ew. zalanie spoin masą zalewową pomiędzy krawężnikami i w ławie,
- przeprowadzenie badań i pomiarów wymaganych w specyfikacji technicznej.

Cena wykonania robót przy regulacji wysokościowej włączów studzienek obejmuje:

- prace pomiarowe i przygotowawcze,
- oznakowanie robót,
- wyznaczenie studni lub zaworów,
- zakup, transport i składowanie materiałów do wykonania robót,
- odkopanie studni lub zaworów wraz z ewentualną rozbiórką nawierzchni dookoła niej,
- rozbiórkę istniejącej ramy i pokrywy,
- dostosowanie wysokościowe istniejącej studni do nowej sytuacji z ewentualnym demontażem i ponownym montażem studni,
- przedłużeniu lub skróceniu klucza zaworu wraz z obudową,
- ew. wykonanie deskowania i dobetonowanie ścianek studzienki do wymaganej wysokości z betonu C16/20, przy podwyższeniu wysokości studzienki,
- ponowny montaż ramy i pokrywy z odzysku lub nowej w przypadku znacznego zużycia elementów istniejących,
- ponowny montaż skrzynki zaworu z odzysku lub nowej w przypadku znacznego zużycia elementów istniejących,
- zasypanie przestrzeni dookoła studni lub zaworu z zagęszczeniem,
- zagęszczenie gruntu,
- uporządkowanie miejsca prowadzonych robót,
- przeprowadzenie badań i pomiarów wymaganych w specyfikacji technicznej.

Cena wykonania robót przy osłanianiu kabli rurami dwudzielnymi obejmuje:

- prace pomiarowe i przygotowawcze,
- oznakowanie robót,
- wyznaczenie odcinków osłonięcia kabli,
- zakup, transport i składowanie materiałów do wykonania robót,
- odkopanie kabla wraz z przekopami kontrolnymi,
- zabezpieczenie kabla rurami dwudzielnymi
- zasypanie i zagęszczenie gruntu,
- uporządkowanie miejsca prowadzonych robót,
- przeprowadzenie badań i pomiarów wymaganych w specyfikacji technicznej.

## 10. PRZEPISY ZWIĄZANE

### 10.1. Normy

PN-B-06712	Kruszywa mineralne do betonu zwykłego
PN-EN 206-1	Beton. Część I: Wymagania, Właściwości, produkcja i zgodność.
PN-EN 13139	Kruszywa do zaprawy
PN-EN 197-1	Cement. Cement powszechnego użytku. Skład, wymagania i ocena zgodności
PN-EN 1008-1	Materiały budowlane. Woda do betonów i zapraw
PN-EN 1338	Betonowa kostka brukowa. Wymagania i metody badań.