

PROJEKT ORGANIZACJI RUCHU

**Droga wewnętrzna stanowiąca działkę nr 65/21 (obręb 3 m.
Pieniężno)**

Charakter organizacji ruchu: STAŁA

Opracowanie projektu: URZĄD MIEJSKI W PIENIEŻNIE

Wydział Gospodarki Komunalnej Urzędu Miejskiego w Pieniężnie

Demkchka Inetta

BURMISTRZ PIENIEŻNA

Krzysztof Kisiel
ZATWIERDZAM

Pieniężno, dnia 21.08.2024 r.

1. Podstawa opracowania.

- Prawo o ruchu drogowym ustawa z dnia 20 czerwca 1997 r. (tj. Dz. U. z 2024 r. poz. 1251 z późn.zm.)
- Na podstawie art.19 ust 2 ustawy z dnia 21 marca 1985 r. o drogach publicznych (tj. Dz. U. z 2024 r. poz. 320 z późn.zm.)
- Rozporządzenie Ministra Infrastruktury oraz Spraw Wewnętrznych i Administracji z dnia 31 lipca 2002 r. w sprawie znaków i sygnałów drogowych (Dz. U. z 2019 r. poz. 2310)
- Rozporządzenie Ministra Infrastruktury z dnia 3 lipca 2003 r. w sprawie szczegółowych warunków technicznych dla znaków i sygnałów drogowych oraz urządzeń bezpieczeństwa ruchu drogowego i warunków ich umieszczania na drogach (Dz. U. z 2019 r. nr 220 poz. 2181 załącznik nr 1)
- Rozporządzenie Ministra Infrastruktury z dnia 23 września 2003 r. w sprawie szczegółowych warunków zarządzania ruchem na drogach oraz wykonywania nadzoru nad tym zarządzaniem (Dz. U. z 2017 r. poz. 784)

2. Przedmiot opracowania.

Celem niniejszego opracowania jest stworzenie projektu stałej organizacji ruchu obowiązującej na drodze wewnętrznej stanowiącej działkę nr 65/21 obręb 3 m. Pieniężno:

1. W projekcie będzie zawarte wprowadzenie na powyższej drodze znaku zakazu ze względu na częste zatrzymywanie pojazdów blokujących odbiór odpadów.

2. Charakterystyka drogi.

- nawierzchnia betonowa.

3. Opis sytuacji istniejącego oznakowania.

W ciągu drogi nie istnieje oznakowanie.

4. Projektowana organizacja ruchu.

Wykaz projektowanego oznakowania:

1. B- 36 – „Zakaz zatrzymywania się”- 1 szt z tabliczką „Nie dotyczy służb komunalnych i wspólnoty mieszkaniowej 2A-2D”

6. Technologia wykonania oznakowania.

6.1. Wymagania techniczne dla znaków i tablic drogowych:

- tarcze znaków, tablic, umieszczone na nich litery, symbole muszą odpowiadać warunkom określonym w Rozporządzeniu Ministra Infrastruktury z dnia 3 lipca 2003 r. w sprawie szczegółowych warunków technicznych dla znaków i sygnałów drogowych oraz urządzeń bezpieczeństwa ruchu drogowego warunków ich umieszczenia na drogach (Dz. U. z 2019 r. nr 2020 poz. 2181 wraz z załącznikami),
- folia odblaskowa użyta do wykonania lica znaku – typu 1,
- grupa wielkości znaków: M – małe,
- tarcze znaków i tabliczek winny być wyprodukowane z blachy ocynkowanej o grubości 1,5 mm zginanej krawędziowo, podwójnie, łącznie z narożnikami, jednak dopuszcza się wykonanie znaków na podkładach z blachy stalowej ocynkowanej grubości 1,25 mm z podwójnie giętą krawędzią.

6.2. Sposób ustawienia i montowania znaków:

Znaki należy ustawić zgodnie z wymogami Rozporządzenia Ministra Infrastruktury z dnia 3 lipca 2003 r. w sprawie szczegółowych warunków technicznych dla znaków i sygnałów drogowych oraz urządzeń bezpieczeństwa ruchu drogowego i warunków ich umieszczenia na drogach (Dz. U. z 2019 r. nr 220 poz. 2181 załącznik nr 1).

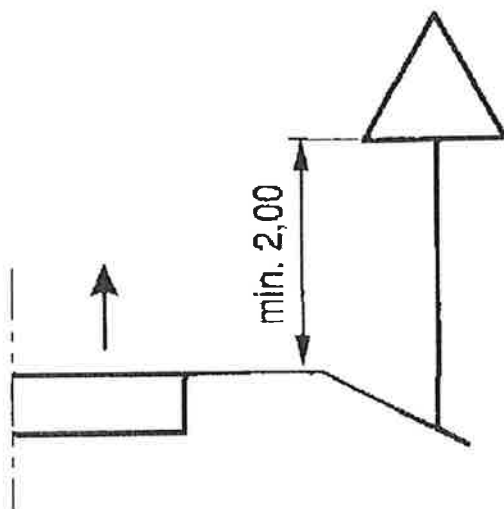

Wysokość umieszczenia pojedynczego znaku.

7. Zestawienie oznakowania.

Znak	G	II
B-36	M	1
Tabliczka „Nie dotyczy służb komunalnych i wspólnoty mieszkaniowej 2A-2D		

8. Zawartość opracowania.

- 1) Opis techniczny.
- 2) Lokalizacja odcinka.
- 3) Plan sytuacyjny.

Plan orientacyjny – droga wewnętrzna (dz. nr 65/21, obręb n 3 m. Pięńżno)

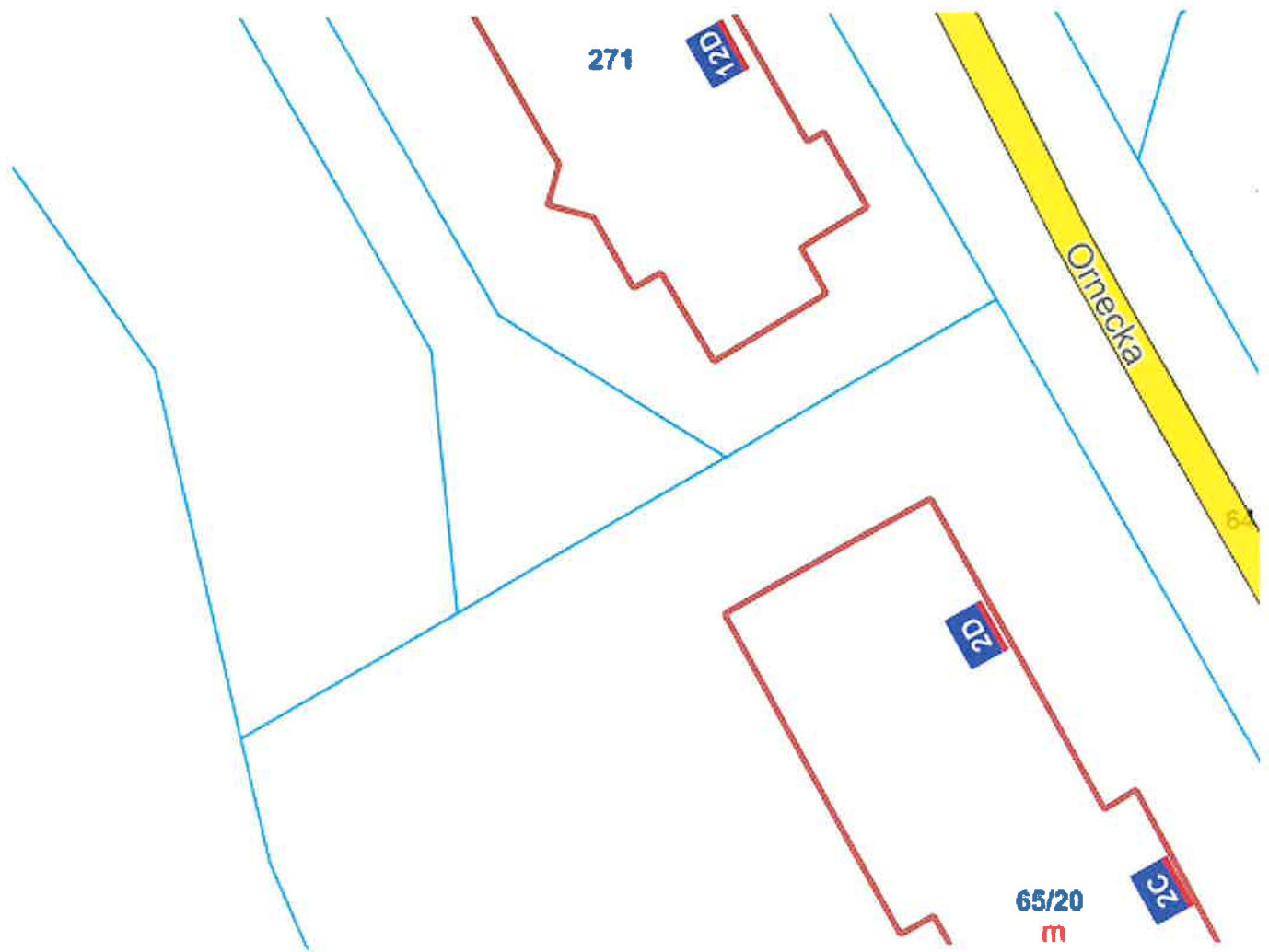

Plan sytuacyjny – droga wewnętrzna (dz. nr 65/21, obręb nr 3 m. Pieniężno)

